

О. Я. БАЗІЛІНСЬКА

МАКРОЕКОНОМІКА

2-ге видання, виправлене

*Рекомендовано
Міністерством освіти і науки України
як навчальний посібник для студентів
вищих навчальних закладів*

Київ
“Центр учбової літератури”
2009

УДК 330.011.1(075.8)
ББК 65.012.2я73
Б 17

*Гриф надано
Міністерством освіти і науки України
(Лист № 14/18.2-2158 від 04.10.2004)*

Рецензенти:

Семенов А. Г. – доктор економічних наук, професор Донецького національного університету, академік АЕН;

Перерва П. Г. – доктор економічних наук, професор Національного технічного університету «ХПІ».

Базілінська О. Я.

Б 17 Макроекономіка: Навч. пос./2-ге видання, випр. – К.: Центр учбової літератури, 2009. – 442 с.

ISBN 978-966-364-927-6

Даний підручник написаний відповідно до програми дисципліни “Земельне право”. В ньому висвітлюється зростаюча роль даної галузі права у зв’язку з проведенням земельної реформи, приватизації земель, удосконаленням правових форм ефективного використання, відновлення і охорони землі як інтегрованого та диференційованого об’єкта правового регулювання, з урахуванням її функціонального призначення в нових, ринкових умовах держави.

Для студентів, аспірантів і викладачів юридичних і сільськогосподарських вузів і факультетів, практичних працівників та широкого кола громадян, які займаються проблемами правового розвитку земельних правовідносин в Україні.

**УДК 330.011.1(075.8)
ББК 65.012.2я73**

ISBN 978-966-364-927-6

© Базілінська О. Я. 2009.
© Центр учбової літератури, 2009.

Політична та соціальна ситуація в країні значною мірою залежить від економічного розвитку і немає життєво важливішої сфери для успіху держави, ніж її макроекономічний розвиток. Безробіття, інфляція, економічне зростання, ринки цінних паперів, процентні ставки, валютні обмінні курси тощо або прямо, або опосередковано впливають на наш добробут. Явища, з якими має справу макроекономіка, свідчать про притаманну їй внутрішню складність.

Макроекономічна теорія пояснює, як на економічний добробут бідних і заможних сімей впливають зміни в процентних ставках або темп інфляції. Вона з'ясовує, чому фірми можуть здобути або втратити значні суми грошей, коли змінюється економічне середовище, в якому вони оперують, незалежно від того, наскільки добре чи погано вони керують своїми справами. Як і чому змінюються загальні умови ділової активності, як це можна зрозуміти, пояснити, а інколи і передбачити?

Макроекономічні явища відбивають успіхи або невдачі будь-якої країни. Держава може впливати на господарські показники через економічну політику, зокрема, видатки, податки, зміну монетарної політики.

Макроекономіка досліджує чотири основні проблеми економічного життя суспільства — проблеми національного *виробництва, зайнятості, середнього рівня цін та зовнішньоекономічних відносин*. Метою кожної країни у сфері виробництва є високі темпи економічного зростання; у сфері зайнятості — високий рівень зайнятості та невелике вимушене безробіття; у сфері цін — стабільні ціни на вільних ринках; у сфері зовнішньоекономічних відносин — рівновага експорту та імпорту і стабілізація валютного курсу.

Пропонований навчальний посібник відповідає програмі дисципліни «Макроекономіка» і сприяє вирішенню проблеми забез-

печення цієї дисципліни навчально-методичними матеріалами. У посібнику послідовно розкриті 15 тем, які охоплюють всі змістові модулі, визначені стандартом: основні макроекономічні показники, макроекономічна нестабільність, сутність сукупного попиту і сукупної пропозиції, рівновага на товарному і грошовому ринках, фіскальна і монетарна політики держави, фактори та моделі економічного зростання. Подається розгорнутий опис явищ, процесів, що відбуваються на ринках благ, праці, грошей і цінних паперів, в якості підготовчого етапу для розглядання повних макроекономічних моделей.

Виклад матеріалів посібника ґрунтується на використанні досягнень світової економічної науки, сучасній практиці ринкової трансформації в Україні, а також на узагальненому досвіді перехідного періоду в інших постсоціалістичних країнах. Повною мірою враховано специфіку структури народного господарства та геополітичного положення України, соціально-психологічні та історичні особливості населення.

З метою закріплення теоретичних основ курсу «Макроекономіка» й одержання можливості провести додатковий контроль повноти знань студентів значне місце відводиться завданням для самостійної роботи: тестам, ситуаційним питанням та задачам. Це дає змогу проаналізувати здатність студента використовувати в процесі прийняття економічних рішень вивчені методики та набрані навички.

Ситуаційні питання являють собою завдання, призначені для вирішення проблемних ситуацій і аналізу вміння студентів на основі теоретичних знань орієнтуватися в практичних економічних ситуаціях.

Для зручності у посібнику наведено словник базової макроекономічної термінології. Наочний матеріал поданий у вигляді графіків, таблиць, схем.

МАКРОЕКОНОМІКА ЯК НАУКА

Тема 1

1. Предмет макроекономіки. Специфіка макроекономіки: методологічні та методичні особливості макроекономічного аналізу
2. Макроекономічні суб'єкти і взаємозв'язки між ними
3. Моделі кругообігу
 - 3.1. Двосекторна модель кругообігу продуктів і доходів
 - 3.2. Заощадження, інвестиції і фінансові ринки в моделі кругообігу
 - 3.3. Модель кругообігу з включенням державного сектору
 - 3.4. Модель кругообігу для відкритої економіки
 - 3.5. Поняття «відтоків» та «ін'єкцій»

1. Предмет макроекономіки. Специфіка макроекономіки: методологічні та методичні особливості макроекономічного аналізу

У своїй основі економіка є емпіричною наукою. Спочатку вона допомагає пояснити світ навколо нас, а далі — виробити економічну політику, що ґрунтується на міцних економічних засадах і може підняти життєвий рівень людей в країні та за її межами.

Макроекономічна теорія — найбільш складний і, разом з тим, важливий розділ економічної науки.

Проблеми, що традиційно відносяться до макроекономічних, — це проблема зайнятості; величина виробленого національного доходу; динаміка ділового циклу; природа інфляції; світове господарство; економічне зростання.

Майже з самого свого початку макроекономіка була поділена на дві основні школи економічної думки. Кейнсіанці (та їхні некейнсіанські спадкоємці) і монетаристи (та неомонетаристи) ведуть безжалюну і невтомну битву, яка почалася з давньої полеміки з приводу втручання і невтручання уряду в економічне життя (так звана проблема *laissez-faire* й інтервенціонізм). Кейнсіанці виходять з того, що ринки недосконалі, а уряди мають перевагу свого розуміння економіки. Монетаристи вважають, що політика і влада бюрократії не дозволяють урядам успішно виправляти не-

вдачі ринків. Уряди обмежені у своїх впливах на ринкові процеси. Виходячи з таких засад, кожна зі шкіл використовує теорію і дані для підтримки її підходу.

Макроекономіка — це наука, що вивчає функціонування економічної системи в цілому.

На відміну від мікроекономіки, що розглядає головним чином поведінку окремого економічного суб'єкта, у макроекономіці досліджуються результати і наслідки діяльності всіх учасників.

У рамках економічної теорії макроекономіка представляє сукупність агрегованих економічних показників. Але щоб така «сукупність» перетворилася в «систему», необхідно було знайти залежності між цими показниками. Саме таке виявлення залежності між макроекономічними показниками складає *предмет макроекономічного аналізу*.

В основі макроекономіки лежать мікроекономічні явища та процеси:

- макроекономічні показники — це результат зведення показників економічної діяльності окремих домашніх господарств і фірм;
- макроекономічні закономірності відбивають тенденції масової поведінки на мікрорівні;
- при побудові макроекономічних моделей виходять із припущення, що домашні господарства і фірми приймають мікроекономічні рішення;
- макроекономічні процеси є результатом взаємодії економічних агентів і економічної політики держави.

Рівень розвитку країни значною мірою залежить від її економічної політики, фундаментом якої є макроекономічна теорія.

Економічна політика — це цілеспрямований вплив держави на виробництво, прибутки, зайнятість, інфляцію та інші макроекономічні параметри за допомогою зміни пропозиції грошей, рівня податків і державних витрат.

Мета макроекономічної політики — підтримка повної зайнятості, стабільності цін і ефективного економічного зростання.

Макроекономічні чинники (рівень відсотку, інфляція, безробіття) впливають на рішення домашніх господарств про заощадження, споживання, інвестування, що у свою чергу, визначає розмір і структуру сукупного попиту. Тобто мікро- і макропроцеси взаємозалежні.

На відміну від мікроекономіки макроекономіка використовує агреговані величини:

- валовий внутрішній продукт (ВВП) — а не обсяг випуску окремої фірми;

- середній рівень цін — а не ціни на конкретні товари;
- ринкова ставка — а не ставка відсотку окремого банку;
- рівень інфляції, зайнятості, безробіття.

Основними макроекономічними показниками є темп зростання реального ВВП, рівень інфляції, рівень безробіття.

Основні відмінності макроекономіки від мікроекономіки:

1. У мікроекономіці: будь-яка точка кривої байдужості характеризує однаковий рівень задоволення. Криві байдужості не можуть перетинатися.

У макроекономіці криві байдужості можуть перетинатися, тому що в макроекономіці можливі різноманітні переходи, пов'язані з перерозподілом прибутків у рамках однієї економічної системи.

2. У мікроекономіці формула носить універсальний характер, наприклад, $\frac{MU_1}{P_1} = \frac{MU_2}{P_2}$. У макроекономіці універсальних формул немає — підхід з різноманітних точок зору.

3. У макроекономіці велике значення надається політичним проблемам.

Методологія макроекономіки — сукупність підходів і прийомів пізнання економічних відносин і процесів на рівні економіки в цілому.

Основи сучасної методології макроекономіки були закладені в XIX і початку XX ст., а поглиблені і розвинуті в 1936 р. у знаменитій роботі Дж. М. Кейнса «Загальна теорія зайнятості, відсотка і грошей».

Особливе місце в системі інструментів макроекономічного аналізу займає економічне моделювання.

Макроекономічне моделювання — метод дослідження, при якому у спрощеному вигляді при багатьох допущеннях встановлюють основні залежності між економічними показниками.

Макроекономічні моделі містять *екзогенні* (зовнішні) *змінні* — їх значення встановлюються урядом і Національним банком — та *ендогенні змінні* (внутрішні) — це результат рішення моделі (рис. 1.1).



Рис. 1.1. Спрощена макроекономічна модель

До екзогенних відносять рівень податків, грошової пропозиції тощо.

До ендогенних — обсяг виробництва, рівень зайнятості, рівень інфляції, безробіття тощо.

Модель показує, як зміна однієї з екзогенних величин впливає на ендогенні — ті, що об'єднуються в моделі.

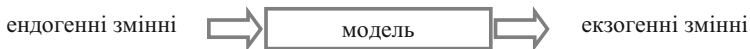
У макроекономіці розрізняють позитивну (ex post) і нормативну (ex ante) макроекономіку (рис. 1.2).

Позитивна описує реальні економічні явища та їхні взаємозв'язки.

Нормативна — це розробка теорії функціонування і розвитку національного господарства.

2. Макроекономічні суб'єкти і взаємозв'язки між ними

На макрорівні національна економіка зображається у вигляді взаємодії чотирьох суб'єктів: сектора домашніх господарств, підприємницького сектора, держави і закордону — на чотирьох ринках: благ, праці, грошей і цінних паперів.

Сектор домашніх господарств включає всі приватні господарські осередки всередині країни, які постачають економіку ресурсами і використовують отримані за них гроші для придбання благ і задоволення власних потреб. Домашні господарства виявляють три види економічної активності:

- пропонують засоби виробництва, що знаходяться в їхній приватній власності;
- споживають частину одержуваного доходу, купуючи споживчі блага;
- зберігають решту доходу, купуючи цінні папери і нерухомість.

Підприємницький сектор являє собою сукупність усіх фірм, зареєстрованих всередині країни і створених для виробництва і реалізації благ. Економічна активність даного сектора зводиться до:

- попиту на засоби виробництва;
- пропозиції благ;
- інвестування.

Державний сектор — це всі державні інститути і заклади, що виробляють суспільні блага і надають їх споживачеві безкоштовно, тобто без безпосередньої оплати кожної споживаної одиниці блага. До числа найважливіших благ належать: безпека,

досягнення фундаментальної науки, послуги державної соціальної і виробничої інфраструктур. Економічна активність виявляється в:

- закупівлі благ;
- стягненні податків;
- пропозиції грошей.



Рис. 1.2. Макроекономічна теорія і її предмет

Сектор закордон складається з економічних суб'єктів, що мають постійне місцезнаходження за межами даної країни, а також іноземних державних інститутів.

Вплив закордону на вітчизняну економіку здійснюється через взаємний обмін товарами, послугами, капіталом і національними валютами.

3. Моделі кругообігу

3.1. Двосекторна модель кругообігу продуктів і доходів

В основі макроекономічного аналізу лежить найпростіша модель кругових потоків. В моделі тільки дві категорії економічних агентів — домогосподарства і фірми, немає державного втручання, модель замкнена (рис. 1.3).



Рис. 1.3. Двосекторна модель кругообігу продуктів і доходів

Доходи одних економічних агентів — це витрати інших:

- споживчі витрати на придбання товарів — доходи фірм від реалізації готової продукції;
- витрати фірм на оплату ресурсів — дохід домогосподарств (заробітна плата, рента тощо).

В двосекторній моделі утворюються два потоки: реальний «ресурси — товари» і грошовий «витрати — доходи» — здійснюються одночасно в протилежних напрямках.

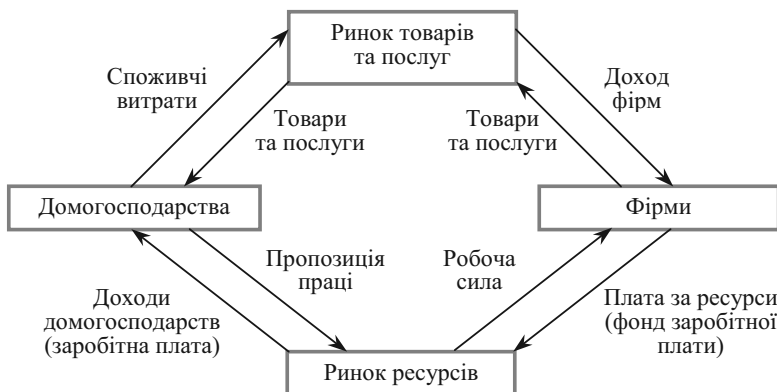
Потік характеризує економічний процес, який відбувається безперервно і вимірюється в одиницях за визначений період часу.

В моделі: потоки продукції, витрат, доходів.

Запас — це величина, яку використовують для виміру показника на конкретний момент часу, на визначену дату.

В економіці існує певний взаємозв'язок між показниками потоку і запасу:

- запас дорівнює накопиченим за визначений період потокам;
- потік дорівнює різниці між запасами на початок і кінець періоду.

Взаємозв'язок потоку і запасу представлено в таблиці 1.1.

Таблиця 1.1

ПРИКЛАДИ ПОТОКІВ І ЗАПАСІВ

№ з/п	Запас	Потік
1	Державний борг	Дефіцит державного бюджету
2	Накопичений в економіці капітал	Об'єм інвестицій
3	Майно споживача	Доходи і витрати споживача
4	Добробут	Доход
5	Кількість безробітних	Кількість осіб, які втрачають роботу

Для закритої економіки (без держави і закордону) величина загального обсягу виробництва товарів та послуг в грошовому вимірі дорівнює сумарній величині грошових доходів домашніх господарств.

Доходи = сукупним споживчим витратам,

або

$$Y = C.$$

3.2. Заощадження, інвестиції і фінансові ринки в моделі кругообігу

У попередній моделі $Y = C$, але частину доходу домогосподарства схильні зберігати: $Y = C + S$.

Заощадження (S) — накопичення у вигляді готівки, вклади в банк, покупка акцій, облигацій та інших цінних паперів.

З іншого боку, фірми витрачають більше, ніж отримують від реалізації продукції, так як крім оплати ресурсів необхідно здійснити інвестиції.

Інвестиції — це всі витрати, які безпосередньо сприяють збільшенню сукупної величини накопиченого в економіці капіталу. Це інвестиції в основний капітал (виробниче обладнання, ком-

плектуючі, виробничі будівлі тощо), в товарно-матеріальні запаси (запаси сировини, накопичення запасів нереалізованої продукції).

Таким чином, оскільки домогосподарства витрачають менше в порівнянні з величиною доходів, а фірми — більше в порівнянні з виручкою, то в моделі з'являються фінансові ринки.

Під *фінансовими ринками* розуміють сукупність ринкових інститутів, які направляють потік грошових коштів від власників до позичальників. Вони переміщують значну частину заощаджень, перетворюючи їх в інвестиції. Інша частина переміщується безпосередньо від домогосподарств до фірм шляхом придбання акцій, облігацій тощо (рис. 1.4).



Рис. 1.4. Заощадження, інвестиції та фінансові ринки в моделі кругообігу

В даній моделі рівновага має вигляд:

$$Y = C + S = C + I,$$

або

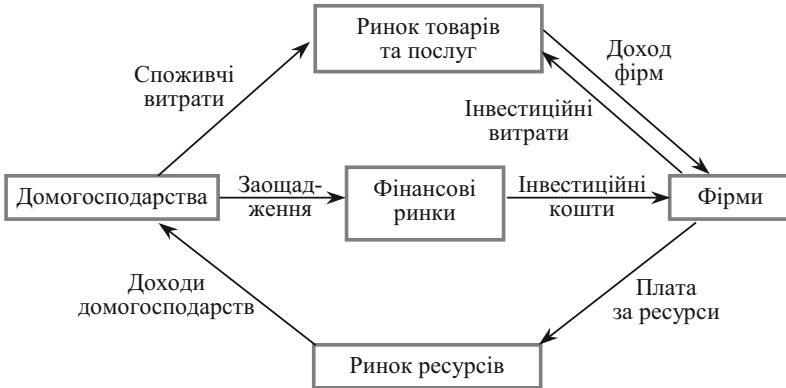
$$S = I.$$

Чи завжди заощадження дорівнюють інвестиціям, і відповідно сукупні витрати дорівнюють національному продукту?

Навіть якщо заощадження не дорівнюють інвестиціям, і система не є рівноважною, національний продукт завжди дорівнюватиме величині фактичних витрат. Роль балансу при цьому виконують інвестиції в товарно-матеріальні запаси:

- якщо $S > I$, то збільшуються незаплановані інвестиції в товарно-матеріальні запаси;
- якщо $S < I$, то зменшуються незаплановані інвестиції в товарно-матеріальні запаси.

3.3. Модель кругообігу з включенням державного сектору

Під державним сектором розуміються як центральні так і місцеві органи влади.

Державний сектор пов'язаний з економічною системою через:

- чисті податки, тобто податкові надходження від домогосподарств за мінусом державних трансфертних виплат (Т);
- державні видатки (G);
- державні позики, які здійснюються при наявності дефіциту державного бюджету ($G > T$);
- державні заощадження, які здійснюються при наявності надлишку бюджету ($G < T$) (рис. 1.5).



Рис. 1.5. Держава в системі народногосподарського кругообігу

Введення державного сектору не порушує рівноваги, оскільки:

- 1) з точки зору доходів: дохід розподіляється не тільки на споживання (C) і заощадження (S), але і сплату податків (T): $Y = C + T + S$;

2) існує три види витрат на товари і послуги — споживчі, інвестиційні і державні, тобто з точки зору витрат (або національного продукту): $Y = C + I + G$;

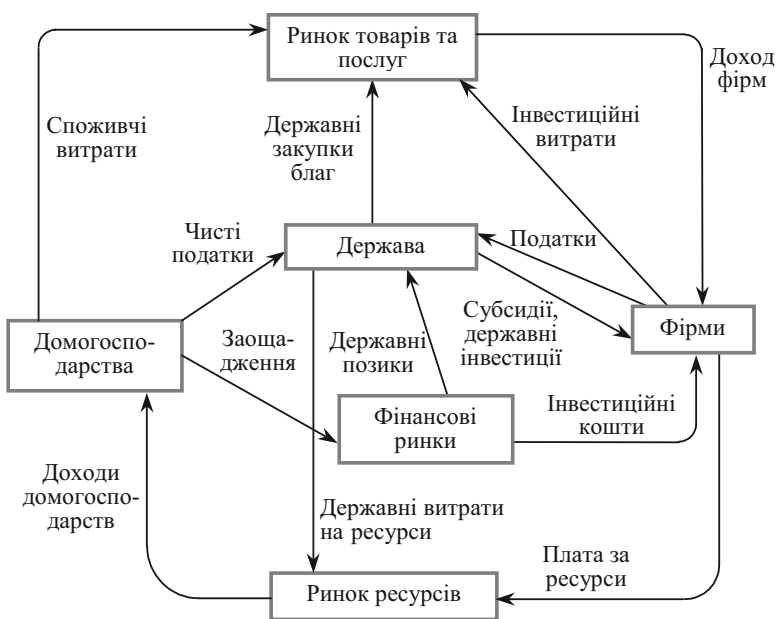
$$Y = C + T + S = C + I + G.$$

3.4. Модель кругообігу для відкритої економіки

Відкрита економіка — це економічна система, яка зв'язана з іншими державами світу механізмами експорту, імпорту і фінансових операцій (рис. 1.6). Так як в моделі відображено тільки грошові потоки, то:

- *експорт (E)* — це потік грошових виплат в систему на внутрішні ринки продуктів;
- *імпорт (Z)* — потік з внутрішньої національної економіки за кордон;
- *чистий експорт (NE)* — різниця між величиною експорту та імпорту.



Рис. 1.6. Модель кругообігу для відкритої економіки

Імпортні товари і послуги купуються і домогосподарствами, і фірмами, і державою. Для спрощення відображається лише найбільша категорія — імпорт товарів споживання.

Якщо $E < Z$, $NE < 0$, різниця буде оплачена чи шляхом позики у іноземних фінансових посередників, чи шляхом продажу реальних і фінансових активів іноземцям.

Такі операції — *чистий притік капіталу* (притік фінансових ресурсів), зображено як потік до внутрішнього фінансового ринку.

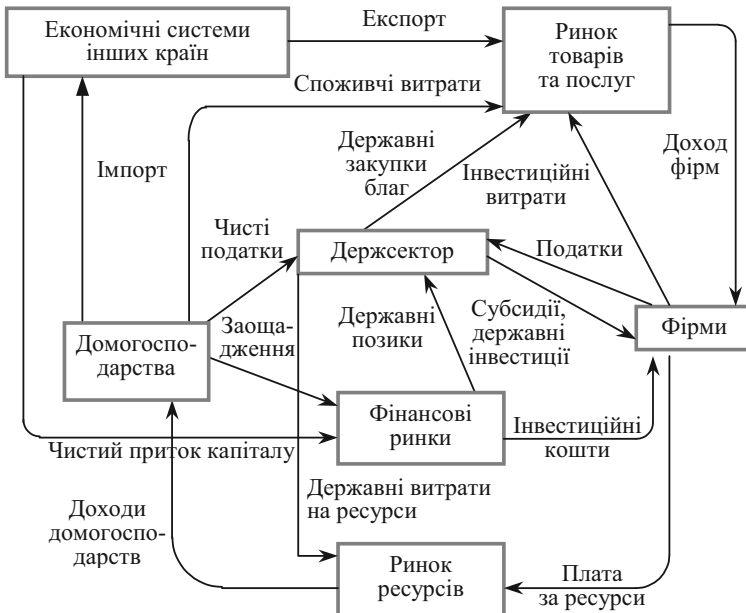
Якщо $E > Z$, $NE > 0$ — *відтік капіталу* — економічна система дає позики іноземцям чи купує іноземні фінансові та реальні активи.

Скупність основних макроекономічних взаємозв'язків можна представити у вигляді схеми (див. рис. 1.6).

Аналізуючи рис. 1.6, можна зробити висновок, що рівність між національним продуктом і національним доходом у відкритій економіці зберігається:

1) з точки зору доходів:

$$Y = C + T + S + Z, \quad (1.1)$$

2) з точки зору витрат:

$$Y = C + I + G + E, \quad (1.2)$$

де C — витрати домогосподарств;

T — сума податків;

S — заощадження домашніх господарств;

Z — сума імпорту;

E — сума експорту;

I — сума інвестицій;

G — державні витрати;

Y — національний доход (національний продукт).

3.5. Поняття «відтоків» та «ін'єкцій»

Доходи домогосподарств використовуються крім споживання ще й на заощадження, сплату податків, купівлю імпортованих благ (S , T , Z). Ці потоки називають «відтоками». Тоді:

$$Y = C + T + S + Z, \text{ або } Y = C + \Sigma_{\text{відтоків}}. \quad (1.3)$$

З іншого боку існує три види витрат крім споживчих (C). Це інвестиційні й державні витрати та витрати закордону на закупів-

лю нашого експорту (I, G, E). Ці потоки називаються «ін'єкціями» або «притоками». Тоді:

$$Y = C + I + G + E, \text{ або } Y = C + \Sigma_{\text{ін'єкцій}}. \quad (1.4)$$

Оскільки, за умови кругообігу національний продукт дорівнює національному доходу, то:

$$C + I + G + E = C + T + Z + S \Rightarrow I + G + E = I + Z + S \quad (1.5)$$

Отже, отримуємо, що загальна сума «відтоків» дорівнює загальній сумі «ін'єкцій»:

$$\Sigma_{\text{відтоків}} = \Sigma_{\text{ін'єкцій}}. \quad (1.6)$$

Слід зауважити, що дана рівність діє лише для загальних сум.

ПИТАННЯ ДЛЯ САМОПЕРЕВІРКИ І АУДИТОРНОГО КОНТРОЛЮ ЗНАТЬ

1. Що є предметом вивчення макроекономіки?
2. Стисло поясніть найважливіші відмінності між мікро- і макропідходом до економічного аналізу. Чи можна сказати, що ці два підходи чимось схожі?
3. Розкрийте на прикладі зв'язок між потоком і запасом.
4. Що розуміють під поняттям «відтоки» та «ін'єкції» у моделі кругообігу для відкритої економіки?
5. Назвіть основні макроекономічні цілі.

ЗАВДАННЯ ДЛЯ САМОСТІЙНОЇ РОБОТИ

Тести

1. Макроекономіка не вивчає:
 - а) механізм інфляції;
 - б) економічну політику держави;
 - в) функціонування галузей господарства;
 - г) економічне зростання;
 - д) поведінку окремого споживача.
2. Об'єктами державного регулювання не є:
 - а) галузі;
 - б) регіони;
 - в) сфери економіки;
 - г) погодні умови;
 - д) сільськогосподарський сектор економіки.

3. Яке з наведених положень належить до макроекономіки?
а) витрати виробництва на швейній фабриці знизились на 10 %;
б) рівень безробіття в країні дорівнює 2 %;
в) доходи пана Петренка зросли на 20 гр. од.;
г) підприємство «Сіверянка» зменшило за рік випуск продукції на 5 %.

4. Визначте, яке з наведених тверджень можна віднести до позитивної макроекономіки:

а) минулого року загальний рівень цін зріс у 12 разів;
б) в короткостроковий період збільшення безробіття призводить до зменшення інфляції;
в) споживання домашніх господарств залежить від рівня використаного доходу;
г) чим вищий ступінь розвитку економіки, тим меншою для окремих осіб стає доступність суспільних благ природного походження.

5. Яке з наведених питань може вирішуватись тільки на макрорівні?

а) які товари та послуги виробляти;
б) хто буде виробляти товари та послуги;
в) як поліпшити технологію виробництва;
г) як вплинути на інфляційне зростання цін.

6. Що необхідно розуміти під здатністю людини мислити економічно:

а) знання економічних законів;
б) вміння надавати кількісну і якісну оцінку своєї діяльності;
в) здатність абстрагуватись від другорядних факторів;
г) здатність знаходити нетривіальні рішення проблем?

7. Об'єктами дослідження макроекономіки є:

а) ціни на автомобілі;
б) регулювання грошового обігу;
в) вплив неврожаю зернових на витрати сімей на продукти харчування;
г) вплив реклами на підвищення попиту на модні моделі взуття.

8. Що не відносять до суспільних благ?

а) захист від злочинців з боку міліції;
б) державна охорона здоров'я;
в) послуги мобільного зв'язку;
г) державне телебачення;
д) пожежна охорона;
е) навчання в державній (муніципальній) школі.

9. У яких галузях економіки частіше за все представлений державний сектор?

а) у роздрібній торгівлі;
б) у готельному господарстві та громадському харчуванні;
в) у сільському господарстві;
г) у виробництві одягу та взуття;
д) у науково-дослідних розробках.

10. Що є предметом макроекономіки?

- а) економічні закони;
- б) виробничі відносини;
- в) структура економіки;
- г) механізм функціонування економічної системи.

Оцініть правильність тверджень (так, ні)

1. Макроекономіка вивчає функціонування окремих економічних суб'єктів.

2. Позитивна макроекономіка вивчає реальні економічні явища та їхні взаємозв'язки.

3. Методологія макроекономіки — сукупність підходів і прийомів пізнання економічних відносин і процесів на рівні економіки в цілому.

4. Сектор домашніх господарств створюється для виробництва благ.

5. Чисті податки — це податкові надходження за мінусом трансфертних виплат.

6. Якщо чистий експорт від'ємний, то експорт більше імпорту.

7. Якщо заощадження більші за інвестиції, то збільшаться незаплановані інвестиції в товарно-матеріальні запаси.

8. Державні позики здійснюються при наявності дефіциту державного бюджету.

9. Державний борг відноситься до запасів, а дефіцит держбюджету — до потоку.

10. Мета економічної політики — підтримка повної зайнятості, стабільності цін та ефективного економічного зростання.

ПИТАННЯ ДЛЯ ОБГОВОРЕННЯ ТА ЗАДАЧІ

1. Припустімо, що Вас попросили розповісти про взаємозв'язок ринків з точки зору макроекономіки. Коротко перерахуйте основні тези Вашого викладу.

2. Макроекономіка — _____ наука, що досліджує економіку як _____, а також важливі її _____ (_____, бізнес, _____ і т. д., або, за іншою класифікацією, промисловість, сільське господарство, фінансовий і страховий ринок, споживчий ринок і т. д.) і використовує для цього _____ макроекономічні показники та їх зв'язки, наприклад, з грошима, _____, _____ ставками, державними _____, інвестиціями і _____.

3. При визначенні макроекономіки які слова будуть ключовими: люди; виробничі потужності; економічна система; капітал; агреговані показники; виробництво; розподіл; ВВП; матеріальні блага; зайнятість; рідкісність; виробничі відносини; інфляція; взаємодія?

4. Нарисуйте діаграму кругообігу та, використовуючи її, поясніть, чому падіння витрат домашніх господарств збільшує безробіття.

Задача 1

Необхідно представити народногосподарський кругообіг у табличній формі, якщо відомо, що за минулий рік у національному господарстві відбулись наступні події:

- а) ВВП країни склав 810 гр. од.;
- б) держава виплатила заробітну плату службовцям — 135 гр. од.; закупила споживчих благ — 105 гр. од.; здійснила валових інвестицій — 45 гр. од.; трансфертних виплат домашнім господарствам — 30 гр. од.; виплатила субвенції підприємцям — 30 гр. од.;
- в) підприємці виплатили заробітної плати — 360 гр. од.; нарахували амортизацію — 30 гр. од.; здійснили валових інвестицій — 195 гр. од.; виплатили дивіденди — 90 гр. од.; виплатили податки на прибуток — 12 гр. од.; виплатили непрямих податків — 195 гр. од.;
- г) домашні господарства виплатили заробітну плату домашнім працівникам — 7 гр. од.; виплатили податків — 120 гр. од.

МАКРОЕКОНОМІЧНІ ПОКАЗНИКИ В СИСТЕМІ НАЦІОНАЛЬНИХ РАХУНКІВ

Тема 2

1. Система національних рахунків (СНР). Основні макроекономічні показники
2. Методи розрахунку ВВП (ВНП)
3. Інші показники СНР. Взаємозв'язок між ними
4. Суспільний добробут
5. Тіньова економіка

1. Система національних рахунків (СНР). Основні макроекономічні показники

Макроекономіка вивчає характер та результати функціонування економіки в цілому.

В якості узагальнюючих показників результатів функціонування національної економіки за певний період застосовують наступні агрегати:

- валовий внутрішній продукт (ВВП);
- валовий національний продукт (ВНП);
- чистий національний продукт (ЧНП);
- національний доход.

Протягом майже сімдесятьох років в колишньому Радянському Союзі розвивалась і використовувалась система макроекономічних показників, яка мала назву Баланс народного господарства (БНГ). Характерною особливістю цієї системи був розподіл суспільного виробництва на дві нерівнозначні сфери:

- матеріальне виробництво;
- нематеріальна сфера.

Відповідно до цієї концепції, сукупний суспільний продукт (ССП) та національний доход (НД) як основні макроекономічні показники БНГ створювалися лише виробничою сферою. А продукт, вироблений нематеріальними галузями економіки (житлово-комунальне господарство, побутове обслуговування, охорона здоров'я тощо) в розрахунок не брався. Вилучення послуг зі сфери економічного виробництва в радянській статистиці відображало низький рівень економічного розвитку, недорозвинену сферу послуг, а також те, що пріоритетом економічної політики було проголошено розвиток матеріального виробництва.

У світовій практиці існує ряд загальноприйнятих економічних показників, які характеризують підсумки функціонування національної економіки протягом року, тобто ті, що вказують на рівень економічного добробуту суспільства.

Система національних рахунків — це система взаємопов'язаних показників і класифікацій, які використовуються для описування та аналізу найзагальніших результатів і аспектів економічного процесу на макрорівні. СНР сформульована в категоріях і термінах ринкової економіки, її концепції та визначення передбачають, що економіка, описана за її допомогою, функціонує на основі дії ринкових механізмів та інститутів.

СНР містить інформацію про:

- всі господарські суб'єкти, які беруть участь в економічному процесі: юридичні особи та домогосподарства;
- всі економічні операції, пов'язані з виробництвом, розподілом і перерозподілом доходів, накопиченням активів та іншими аспектами економічного процесу;
- всі економічні активи і пасиви, які формують національне багатство (основні фонди, матеріальні обігові кошти, фінансові активи, вартість землі та корисних копалин тощо).

При розрахунку основних макроекономічних показників у СНР враховується відмінність між національною та вітчизняною «основами» реєстрації показників. Розрізняють показники результатів економічної діяльності: валовий внутрішній продукт та валовий національний продукт.

Валовий внутрішній продукт (ВВП) характеризує сукупну ринкову вартість кінцевих товарів і послуг, вироблених підприємствами, організаціями та установами в поточному періоді на економічній території країни.

Під *економічною територією країни* розуміють територію, яка адміністративно керується урядом даної країни та в межах якої особи, товари і гроші можуть вільно переміщуватись. На відміну від географічної території, вона не охоплює територіальні анклавні інших країн (посольства, військові бази тощо), але містить такі анклавні даної країни, які розташовані на території інших країн.

В цілому фізична особа або організація (юридична особа) вважаються *резидентами* тієї економіки, з якою вони пов'язані тісніше, ніж з будь-якою іншою, або ж тієї економіки, де міститься центр їхніх інтересів.

Показник ВВП представляє загальну вартість кінцевого продукту, виробленого тільки всередині країни, з використанням як власних, так і чужих факторів виробництва, тобто у ВВП не зна-

ходить відображення продукт, створений за кордоном із використанням факторів виробництва даної країни.

Валовий національний продукт (ВНП) — це сума доданих вартостей, створених з використанням факторів виробництва, що належать даній країні та її громадянам.

Термін «національний» протистоїть термінові «внутрішній».

З одного боку у ВНП країни включають і його частину створену за кордоном, але з використанням факторів, що знаходяться у власності даної країни та її громадян. З іншого боку, у ВНП країни не входить те, що вироблено в даній країні з використанням факторів, що належать іншим країнам.

Різниця між показниками ВВП і ВНП незначна й знаходиться в межах від одного до декількох відсотків.

В основі розрахунків макроекономічних показників лежить рівність доходів і витрат. Економічна система є замкненою, і всі витрати на купівлю товарів та послуг неминуче є доходами виробників цієї продукції. Тобто, будь-яка дія, що впливає на витрати, мусить обов'язково відбиватися на доходах, і навпаки — все, що впливає на доходи, надалі відбивається на витратах.

Щоб уникнути подвійного рахунку — ситуації, коли одна й та сама операція може бути врахована двічі, в СНР вирізняють такі поняття:

- *проміжна продукція* — це товари і послуги, що купуються з метою подальшої переробки, обробки або для перепродажу;
- *кінцева продукція* — товари і послуги, що купуються з метою кінцевого споживання, не для подальшої переробки чи продажу;
- *додана вартість фірми* — вартість, що створена в процесі виробництва на даному підприємстві і охоплює реальний вклад підприємства у створення вартості конкретного продукту, не включає вартості проміжних товарів і послуг, що були придбані фірмою і використані в процесі виробництва (табл. 2.1).

Таблиця 2.1

ПРИКЛАД РОЗРАХУНКУ ДОДАНОЇ ВАРТОСТІ

Стадії виробництва	Виручка від реалізації продукції	Вартість проміжних матеріалів чи товарів	Додана вартість
Пшениця	4	0	4
Мука	6	4	2
Випечений хліб	12	6	6
Хліб, доставлений покупцю	20	12	8
Σ	42	22	20

При розрахунку ВВП (ВНП) враховується вартість товарів і послуг, вироблених лише в поточному періоді. А тому з розрахунків вилучають так звані невиробничі операції, які бувають двох типів:

- перепродаж товарів;
- власне фінансові операції.

У свою чергу *власне фінансові операції* поділяються на:

- державні трансфертні виплати. Під *трансфертами* розуміють односторонній потік благ, доходів, які мають перерозподільчий і безоплатний характер. Коли мова йде про державні трансферти, говорять про є виплати із державного бюджету (пенсії, стипендії, допомога по безробіттю тощо);
- приватні трансфертні платежі (допомога батьків дітям-студентам, подарунки заможних родичів тощо). Ця операція не є наслідком виробництва, а виступає як акт передачі коштів від однієї приватної особи до іншої;
- операції з цінними паперами (купівля-продаж акцій, облігацій також вилучається із ВВП, оскільки це є обмін паперовими активами, перерозподіл власності).

2. Методи розрахунку ВВП (ВНП)

В економічній науці та в статистиці використовуються різні методи визначення величини ВВП (ВНП). Як ВВП, так і ВНП можна розрахувати трьома методами:

- 1) виробничий метод (метод доданих вартостей);
- 2) за доходами;
- 3) за витратами.

За методом доданих вартостей сумується додана вартість всіх галузей народного господарства.

Метод доданих вартостей:

1. Дозволяє виявити відношення і роль окремих галузей у створенні ВНП (структуру).
2. Виявити динаміку зміни структури.
3. Провести порівняльний аналіз ВВП (ВНП) країни з аналогічним показником інших країн.

ВВП можна розрахувати також шляхом виміру або сукупного доходу всіх економічних агентів, або загального обсягу витрат на виробництво товарів та послуг, тому що в масштабах економіки всі витрати на придбання продуктів є доходом для виробників цих продуктів.

Метод «за доходами» базується на рівності ВВП і валового внутрішнього доходу. Сукупний дохід визначається як сума доходів, що являють собою у тій чи іншій формі плату за використання факторів виробництва, за допомогою яких вироблено кінцевої продукції.

Розраховуючи ВВП за доходами, потрібно знайти суму таких його складових:

— *заробітна плата найманих працівників* — цей компонент містить заробітну плату, а також внески підприємств на соціальне страхування, у пенсійний фонд, фонд зайнятості тощо;

— *рентні платежі* — це доходи, які отримують власники нерухомості від залучення у виробництво землі, майна, капіталу;

— *чисті відсотки* — це доходи постачальників грошового капіталу (відсотки, які отримують домогосподарства за вклади, відсотки за облігації підприємств);

— *доходи некорпоративного сектору* — це чистий прибуток підприємств, які перебувають в одноосібній власності;

— *прибуток акціонерних підприємств* — цей компонент, у свою чергу, містить три складові:

- податок на прибуток;
- дивіденди акціонерам;
- нерозподілений прибуток підприємств.

Наступні два елементи не являють собою доходи у прямому розумінні цього слова, але вони входять у вартість продукції і тому є частиною ВВП:

— *амортизаційні витрати* — це обсяг капіталу, спожитого в процесі виробництва впродовж року;

— *чисті непрямі податки* — непрямі податки (податок на додану вартість, акцизи, мито, ліцензійні платежі та ін.), за відрахуванням трансфертних платежів. З економічної точки зору, це різниця між цінами, за якими купують товари споживачі, та продажними цінами фірм.

Сумування вказаних складових дозволяє визначити ВВП за методом «за доходами».

$$\text{ВВП}_{\text{за доходами}} = W + Pr + i + R + Am + IT, \quad (2.1)$$

де W — заробітна плата;

Pr — прибуток;

i — відсоток;

R — рента;

Am — амортизація;

IT — непрямі чисті податки.

Приблизна структура доданої вартості в розвинених країнах має вигляд:

- оплата праці — 73 % (заробітна плата + премії);
- доходи власників — 7 % (доходи некорпоративних підприємств);
- рентний дохід — 2 %;
- прибуток корпорацій — 11 % (прибуток корпорацій після платежів робітникам і кредиторам);
- чистий відсоток — 7 %.

Простіше виглядає розрахунок ВВП методом «за витратами». Цей підхід спирається на вихідне положення, згідно з яким вартість виробленого продукту дорівнює сумі всіх витрат на його створення, а самі витрати в рамках даного методу вдається розділити на витрати макроекономічних суб'єктів: домашніх господарств, фірм держави та зарубіжжя (табл. 2.2). Формула, що лежить в основі витратного підходу до визначення ВВП, має вигляд:

$$\text{ВВП}_{\text{за витратами}} = C + I + G + NE, \quad (2.2)$$

- де C — споживчі витрати;
 I — приватні валові інвестиції;
 G — державні витрати;
 NE — чистий експорт.

Часто наведений метод називають *методом кінцевого використання*.

Таблиця 2.2
ДИНАМІКА МАКРОПОКАЗНИКІВ УКРАЇНИ

Макропоказники	2002	2003
Фактичне кінцеве споживання домашніх господарств (C), млн грн	153589,0	182268,0
Інвестиції в основний капітал (I), млн грн	37178,0	49638,0
Витрати зведеного бюджету (G), млн грн	60318,9	75655,3
Експорт товарів і послуг (E), млн дол. США	22012,4	27328,2
Імпорт товарів і послуг (Z), млн дол. США	18168,4	24409,2
Чистий експорт товарів і послуг (NE), млн дол. США	3844,0	2919,0

Споживчі витрати — це особисті споживчі витрати всіх громадян країни, що включають витрати на предмети довгостроко-

вого та поточного споживання та на послуги. Тут ідеться про витрати на харчування, одяг, житло, товари культурно-побутового призначення, на всі види послуг, що надаються за рахунок споживачів.

Інвестиційні витрати підприємств, що називаються *приватними валовими інвестиціями*, охоплюють основні види недержавних капіталовкладень у виробництво з боку фірм і підприємців. Це витрати на кінцеву закупку машин та обладнання, на виробничі будівлі, на збільшення запасів виробничих ресурсів, житлове будівництво, витрати на амортизацію.

Державні витрати являють собою державні закупки товарів та послуг. В дану групу включають витрати федеральних, республіканських, місцевих державних органів на придбання кінцевої продукції підприємств, на закупку ресурсів для державних потреб і на оплату найманої робочої сили. В державні витрати не включають трансфертні платежі, які проводяться безкоштовно і не враховуються у складі ВВП.

Чистий експорт є не що інше, як різниця між експортом та імпортом. Ця різниця показує, на скільки іноземні витрати на придбання товарів і послуг, вироблених в даній країні, перевищують витрати даної країни на придбання товарів і послуг, вироблених в інших країнах.

Макроекономічна тотожність, що характеризує два методи обчислення ВВП — «за доходами» і «за витратами», має вигляд:

$$C + I + G + NE = W + Pr + i + R + Am + IT. \quad (2.3)$$

Слід зазначити, що ВВП (ВНП) не враховує:

- роботу домогосподарок у своєму домашньому господарстві;
- роботу вчених «на себе», не втілену в книги;
- бартерний обмін;
- доходи тіньового бізнесу;
- оплату у вигляді чайових і т. п.

Для макроекономічного аналізу тенденцій розвитку економіки країни виділяють номінальні і реальні значення ВВП (ВНП).

Номінальний ВВП (ВВП_н) — це обсяг виробництва, який вимірюється в поточних цінах, тобто в цінах, що існують на момент виробництва.

$$\text{Номінальний ВВП} = \sum_{i=1}^n p_i \cdot g_i, \quad (2.4)$$

де g_i — обсяг виробництва i -го товару в поточному році;

p_i — ціна i -го товару в поточному році.

Таким чином, на величину номінального ВВП впливають два процеси:

- 1) динаміка обсягу виробництва;
- 2) динаміка рівня цін.

Реальний ВВП (ВВП_р) — це обсяг виробництва, який вимірюється в сталих (незмінних, базових) цінах, тобто на величину цього показника впливає лише зміна обсягів виробництва:

$$\text{Реальний ВВП} = \sum_{i=1}^n p_0 \cdot g_i, \quad (2.5)$$

де p_0 — ціна i -го товару в базисному році.

Динаміку реального ВВП України наведено в табл. 2.3. За оцінками експертів досягти рівня 1990 р. можна буде не раніше 2020 р.

Реальний ВВП можна розраховувати шляхом коригування номінального ВВП на індекс цін (I_p):

$$\text{Реальний ВВП} = \frac{\text{Номінальний ВВП}}{I_p}. \quad (2.6)$$

Звідси виходить, що:

$$\text{Зміна ВВП}_p, \% = \text{Зміна ВВП}_n, \% - \text{Зміна індексу цін, \%}. \quad (2.7)$$

Таблиця 2.3

НОМІНАЛЬНИЙ І РЕАЛЬНИЙ ВВП УКРАЇНИ ЗА 1990-2003 РР.

Показник	1990	1994	1995	1996	1997	1998	1999	2000	2001	2002	2003
ВВП номінальний*	167	1203769	54516	81519	93365	102593	130442	170070	204190	225810	263228
реальний, % до попереднього року	—	77,1	87,8	90,0	97,0	98,1	99,8	105,9	109,2	105,2	109,3
ВВП у розрахунку на одну особу**	3	23184	1058	1595	1842	2040	2614	3436	4195	4704	5548
ВВП у розрахунку на одну особу, % до попереднього року	—	77,4	88,5	90,7	97,8	98,8	100,6	106,7	111,1	106,7	110,7

* За 1990 та 1994 рр. — у млрд. крб., за 1995–2003 рр. — у млн. грн.

** За 1990 та 1994 рр. — у тис. крб., за 1995–2003 рр. — у грн.

Якщо величина індексу цін менша за одиницю, то відбувається коригування номінального ВВП у бік збільшення, яке називається *інфлюванням*. Якщо ж величина індексу цін більша за одиницю, то відбувається *дефлювання* — коригування номінального ВВП у бік зменшення.

Оцінка рівня розвитку країни є більш інформативною, якщо застосовуються вказані вище показники в розрахунку на душу населення (табл. 2.3).

За рівнем національного доходу на душу населення наша держава знаходиться в числі найбідніших у світі: 9 % приросту за 2003 рік не наближують нас до рівня навіть відносно небагатих держав (скажімо, Польщі), а ще далі віддаляють. Щоб зрівнятися з країнами останнього поповнення ЄС, Україні треба збільшити національне виробництво не на відсотки, а в 5-7 разів. При 4 відсотках річного економічного зростання нинішнього рівня Польщі можна досягнути не раніше середини ХХІ століття, а Швейцарії — наприкінці наступного. Оскільки кожен відсоток зростання у багатих країнах вагомий, то за цей час усі вони опиняться від України на зростаючій відстані. Відомо, що США знадобилося 47 років, щоб подвоїти ВВП на душу населення, Японії — 33, Індонезії — 17, Південній Кореї — 10 років.

3. Інші показники СНР. Взаємозв'язок між ними

Окрім названих основних (ВВП, ВНП), існує цілий ряд інших взаємопов'язаних показників національного рахівництва. Всі вони розраховуються на підставі ВВП і використовуються з тією чи іншою метою в макроекономічному аналізі.

Чистий внутрішній продукт (ЧВП) можна отримати із ВВП, коли його зменшити на величину амортизаційних відрахувань:

$$\text{ЧВП} = \text{ВВП} - \text{Амортизаційні відрахування.} \quad (2.8)$$

Національний дохід (НД) — сукупний дохід в економіці, який отримують власники факторів виробництва (праці, капіталу, землі) — можна отримати коли показник ЧВП зменшити на величину чистих непрямих податків:

$$\text{НД} = \text{ЧВП} - \text{Чисті непрямі податки.} \quad (2.9)$$

Показник *особистого доходу* (ОД) можна розрахувати, коли від національного доходу відняти внески на соціальне страхуван-

ня, нерозподілений прибуток акціонерних підприємств, податки на прибуток акціонерних підприємств і додати суму трансфертних платежів. Необхідно також відняти чистий відсоток і додати особисті доходи, отримані у вигляді відсотку.

Використовуваний дохід (ВД) розраховується шляхом зменшення показника особистого доходу на суму прибуткового податку з громадян та деяких неподаткових платежів державі:

$$\begin{aligned} \text{ВД} &= \text{ОД} - \text{Прибутковий податок} - \\ &\quad - \text{Неподаткові платежі державі.} \end{aligned} \quad (2.10)$$

Це дохід, який залишається у розпорядженні домогосподарств. Він використовується на споживання та заощадження. У США, наприклад, частка споживчих витрат і відсоткових платежів складає близько 96 %, а частка особистих заощаджень — близько 4 %. У Молдові це співвідношення складає: 82 % — фактичне кінцеве споживання і 18 % — валові заощадження.

Частка особистих заощаджень у використовуваному доході називається *нормою особистих заощаджень*. У США вона складає приблизно 4 %, в Італії — 22 %, в Японії — 18 %.

Відповідно до СНС для економіки України останнім часом розкладаються нові показники: валовий національний дохід (*GNI*) і валовий національний наявний дохід (*GNDI*).

Валовий національний дохід дорівнює ВВП плюс первинні доходи, одержані резидентами за кордоном у вигляді оплати праці, відсотків, дивідендів, неінвестованих доходів від прямих зарубіжних інвестицій, мінус первинні доходи, передані резидентами за кордон:

$$GNI = \text{ВВП} + Y_L - Y_M, \quad (2.11)$$

де Y_L — первинні доходи, одержані з-за кордону;

Y_M — первинні доходи, передані за кордон.

Валовий національний наявний дохід *GNDI* дорівнює валовому національному доходу плюс поточні трансферти, одержані резидентами з-за кордону, мінус поточні трансферти, передані за кордон:

$$GNDI = GNI + Tr_L - Tr_M, \quad (2.12)$$

де Tr_L — поточні трансферти, одержані з-за кордону;

Tr_M — поточні трансферти, передані за кордон.

Валовий національний наявний дохід дорівнює сумі кінцевого споживання та національних заощаджень.

В цілому базисна система макропоказників ринкового типу включає:

1. Валовий внутрішній продукт.
2. Споживання основного капіталу.

3. Чистий внутрішній продукт (1 – 2).
4. Сальдо первинних доходів, отриманих із-за кордону.
5. Валовий національний доход (1 + 4).
6. Чистий національний доход (4 – 2).
7. Сальдо поточних трансфертів, одержаних із-за кордону.
8. Валовий національний наявний доход (5 + 7).
9. Кінцеве споживання.
10. Національні заощадження (8 – 9).
11. Сальдо капітальних трансфертів, одержаних із-за кордону (безоплатна передача активів капітального характеру з інших країн).
12. Фінансові джерела інвестицій (10 – 11).
13. Валове нагромадження.
14. Придбання невироблених нематеріальних нефінансових активів (патенти, ліцензії тощо).
15. Чисте кредитування (+), чисте запозичення (–) [12 – 13 – 14].

Валове нагромадження основних капіталів крім основних операцій, пов'язаних з придбанням основних фондів, включає капітальний ремонт, витрати на поліпшення земельних ділянок, витрати у зв'язку з передаванням прав власності на землю, основні фонди, лісові ділянки та нематеріальні активи — сплату юридичних послуг, мита та податків. У сучасному трактуванні нагромадження воєнні витрати на придбання товарів і послуг з нього виключаються.

Заощадження плюс сальдо капітальних трансфертів, одержаних із-за кордону, дорівнюють: інвестиції плюс нагромаджені невиробничі нематеріальні активи плюс чисте кредитування (чисте запозичення) мінус споживання основного капіталу.

Чисте кредитування (чисте запозичення) — перевищення або дефіцит джерел фінансування порівняно з витратами на чисте придбання нефінансових активів; на рівні економіки в цілому чисте кредитування або чисте запозичення свідчить про обсяг ресурсів, які країна виділяє «іншому світу» або інший світ дає цій країні.

4. Суспільний добробут

В умовах переходу економіки до ринкового регулювання господарської діяльності важливого значення набуває досягнення зростання суспільного добробуту. Забезпечення зростання добробуту населення головним чином полягає у задоволенні потреб, які кількісно зростають та якісно змінюються. При цьому особ-

ливо важливу роль відіграє тісний взаємозв'язок між потребами окремого громадянина (індивідуума) та суспільства в цілому.

Оскільки головна мета «політики добробуту» — це поліпшення якості життя населення, то фундаментом суспільного добробуту є соціальна захищеність громадян. Саме якість життя є головним показником суспільного добробуту. Одним із яскравих представників теорії суспільного добробуту визнано американського вченого А. Маслоу, автора загальновідомої ієрархії потреб (піраміди потреб Маслоу). Відповідно до цього підходу будь-яка людина прагне до свого розвитку, діючи згідно зі своїми можливостями та потребами. Сутність ідеї А. Маслоу в тому, що найвищі потреби не можуть виявитися та реалізуватися, якщо примітивніші не були попередньо задоволені.

Ж. Годфруа до класичної піраміди додав когнітивні та естетичні потреби (необхідність у злагоженості, справедливості, красі, симетрії), розташувавши їх перед потребою у самореалізації.

Доволі відомими є й двофакторна модель потреб Ф. Герцберга, у якій усі потреби зумовлюються факторами мотивації та підтримки, і трирівнева модель потреб «існування — взаємовідносини — зростання» К. Алдерфера. Перелік та класифікація усіх потреб людини — річ надзвичайно складна, оскільки вихідні (первинні) потреби трансформуються у безліч похідних. Саме тому швейцарський психолог К. Левін і назвав їх квазіпотребами.

Усе це свідчить про те, що досягнення добробуту виявляється через реалізацію потреб людини. А наявні доповнення базової піраміди А. Маслоу переконують у тому, що з розвитком суспільства з'являється необхідність у задоволенні дедалі більших потреб, які і знаходять своє відображення у різних моделях ієрархій. У всіх ієрархіях добробут слід розглядати з позиції створення нормальних умов життєдіяльності населення, раціональної зайнятості та комплексного соціального захисту громадян, а людину — не тільки як біологічну істоту, а й як активного члена суспільства.

Одним з важливих завдань сучасної соціально-економічної макростатистики як в Україні, так і за кордоном є вдосконалювання показників добробуту населення. Складність завдання полягає в багатоаспектності категорії добробуту, що включає доходи населення й споживання, зайнятість і безробіття, житлові умови, майно домашніх господарств, забезпеченість населення соціально-культурними послугами тощо. У сучасній статистиці для характеристики рівня життя й добробуту населення, як правило, використовується система показників, що відбивають

окремі аспекти даної категорії. Наприкінці 2002 р. Статистичний комітет Співдружності Незалежних Держав опублікував систему індикаторів для оцінки рівня життя населення в країнах СНД. Ця система має такий вигляд:

1. Інтегральні показники рівня життя:
 - 1.1. Макроекономічні показники:
 - реальні використовувані доходи населення;
 - реальні скореговані доходи населення;
 - витрати на кінцеве споживання домашніх господарств;
 - фактичне кінцеве споживання домашніх господарств;
 - середньомісячна заробітна плата (номінальна й реальна).
 - 1.2. Демографічні показники:
 - динаміка чисельності постійного населення;
 - очікувана тривалість життя;
 - рівень смертності немовлят, дитячої і материнської смертності;
 - рівень освіти населення.
 - 1.3. Показники економічної активності населення:
 - рівень економічної активності населення;
 - співвідношення зайнятих в економіці й загальної чисельності населення;
 - рівень безробіття.
 - 1.4. Показники пенсійного забезпечення населення:
 - чисельність пенсіонерів (усього, у тому числі за віком);
 - суми призначених місячних пенсій (усього, у тому числі за віком);
 - середній розмір призначених місячних пенсій за віком і мінімальний розмір пенсій.
2. Показники матеріальної забезпеченості населення
 - 2.1. Доходи домашніх господарств:
 - сукупні й грошові номінальні й реальні доходи домашніх господарств (загальні й використовувані);
 - купівельна спроможність доходів;
 - індекс споживчих цін.
 - 2.2. Нерівність у розподілі доходів між окремими групами населення:
 - децильний коефіцієнт диференціації доходів населення;
 - коефіцієнт концентрації доходів (індекс Джині);
 - коефіцієнт фондів;
 - розподіл доходів по квантильних групах населення.
 - 2.3. Показники бідності населення:
 - величина прожиткового мінімуму;
 - межа бідності;

- межа крайньої бідності;
- показники масштабу бідності (первинна бідність, вторинна бідність, дефіцит грошового доходу бідного населення, гострота й глибина бідності).

3. Особисте споживання (рівень і структура):

- вартість мінімального продовольчого «кошика»;
- динаміка й структура споживчих витрат населення в поточних і порівнянних цінах;
- частка витрат на харчування у використувуваних доходах і споживчих витратах;
- середньодушове споживання основних продуктів харчування, у тому числі в перерахуванні на дорослого споживача;
- калорійність і склад харчових речовин мінімального продовольчого «кошика».

4. Житлові умови населення:

- забезпеченість населення житлом (загальна й житлова площа у розрахунку на одного жителя країни);
- частка витрат на оплату житла у споживчих витратах населення.

5. Соціальна напруженість:

- коефіцієнт злочинності.

Одним із кількісних показників, який використовується для фінансової оцінки суспільного добробуту, є вартість життя. Він визначається індексом життя, який фіксує набір споживчих благ — «споживчий кошик». Цей кошик визнається за мінімальний прожитковий мінімум. Під величиною *прожиткового мінімуму* розуміють показник абсолютного вимірника низьких доходів населення, які забезпечують споживання основних благ та послуг на мінімально допустимому рівні. На сьогодні діючий прожитковий мінімум в Україні складає 358,49 грн. на місяць.

Ще одним показником, який стосується суспільного добробуту, є рівень оплати праці (табл. 2.4). Сьогодні питома вага заробітної плати у доходах населення України становить менше за половину. Тому можна говорити, що оплата праці не є основною мотивацією у формуванні доходів населення. Особливо низький рівень оплати праці залишається у галузях соціальної сфери та в науці, хоч якісний показник, тобто кваліфікація зайнятих, дуже високий. Головна причина такої невідповідності полягає не в залежності рівня оплати праці від її кількості та якості, а в залежності від фінансово-економічного стану підприємства, установи та організації.

Таблиця 2.4

**СЕРЕДНЬОМІСЯЧНА НОМІНАЛЬНА
ТА РЕАЛЬНА ЗАРОБІТНА ПЛАТА**

Роки	Номинальна заробітна плата, грн.	У % до попереднього року	
		номинальна заробітна плата	реальна заробітна плата
1995	73	514,2	110,6
1996	126	171,4	96,6
1997	143	113,7	96,6
1998	153	107,2	96,2
1999	178	115,7	91,1
2000	230	129,6	99,1
2001	311	135,2	119,3
2002	376	121,0	118,2
2003	462	122,8	115,2

На рівень життя населення безпосередньо впливає такий показник, як його реальні доходи (грошові та сукупні) у співвідношенні зі споживчими цінами. Доходи визначають можливості поточного споживання, а споживання товарів і послуг — один із важливих компонентів рівня життя.

Аналіз реальних доходів населення ускладнюється перш за все тим, що офіційна статистика не дає реальної оцінки цього фінансового показника, який є головним при оцінці суспільного добробуту, оскільки не враховує отриманих доходів у тіньовому секторі економіки. Оцінити доходи у тіньовому секторі можна непрямим методом на основі видатків населення на споживання.

5. Тіньова економіка

Під *тіньовою економікою* розуміють економічні процеси, які приховуються їх учасниками, не контролюються державою і суспільством, не фіксуються в повному обсязі офіційною державною статистикою.

За деякими даними, до 60 % населення України одержує доходи з тіньового сектору економіки. Без перебільшення можна

сказати, що кожний громадянин України приймає участь (регулярно або епізодично) у створенні або розподілі тіньового ВВП. За станом на кінець 2002 р. офіційна оцінка ВВП склала 82,6 % його загального обсягу (табл. 2.5).

Таблиця 2.5

РІВЕНЬ ТІНЬОВОЇ ЕКОНОМІКИ

Показник	1991	1992	1993	1994	1995	1996	1997	1998	1999	2000	2001	2002
ВВП, млрд грн												
офіційний	0	0,1	1,5	12	54,5	81,5	93,4	102,6	130,4	170,1	204,2	220,9
загальний	0	0,1	1,9	16,1	78,6	123,8	140,8	146,8	175,1	213,8	250,3	267,5
легальний	0	0,1	1,4	11,3	49,6	71,7	79,4	84,1	104,4	136,1	163,4	176,7
тіньовий	0	0	0,5	4,8	29	52,1	61,4	62,7	70,7	77,8	86,9	90,8
Тіньовий ВВП, % до												
легального ВВП	21,6	29,9	35,5	42,3	58,4	72,6	77,4	74,5	67,8	57,2	53,2	51,4
офіційного ВВП	21,6	29,9	34,4	39,7	53,2	63,9	65,8	61,1	54,2	45,7	42,6	41,1
загального ВВП	17,7	23	26,2	29,7	36,9	42,1	43,6	42,7	40,4	36,4	34,7	33,9

Експерти Міністерства економіки та з питань європейської інтеграції відмічають постійне зростання тінізації промислового сектору в 1996-2002 рр. (табл. 2.6).

За даними російських експертів, всього в світі в тіньовому секторі створюється як мінімум 8 трлн. дол. За своїм масштабом глобальна тіньова економіка порівнянна з економікою США. У другій половині 90-х років минулого століття в розвинутих країнах тіньова економіка була еквівалентною в середньому 12 % ВВП, в країнах з перехідною економікою — 23 %, а в країнах, що розвиваються, — 39 % ВВП.

В цілому в країнах з розвинутою економікою відмічається постійне зростання економічної тіні. Країною з найбільш високою часткою тіньового сектору є Греція (29 % офіційного ВВП). До країн з великою тінню відносяться також Італія (27,8 %), Іспанія (23,4 %) і Бельгія (23,4 %). Середне положення займають Ірландія, Канада, Франція і Німеччина (14,9—16,3 %). Найбільш низькі показники частки тіньового сектору мають Австрія (9,1 %), США (8,9 %) і Швейцарія (8 %). Відмітимо, що навіть у відносно

благополучних країнах абсолютний обсяг тіньової економіки складає немало: в США — 700 млрд. дол.; в Італії — 310 млрд. дол.; Великобританії — 190 млрд. дол.

Таблиця 2.6

ГАЛУЗЕВИЙ ЗРІЗ ТІНЬОВОЇ ЕКОНОМІКИ У 2002 Р.

Галузь	Обсяг виробництва, млрд грн	Частка у ВВП, %	Коефіцієнт тінізації	Обсяг виробництва в тіні, млрд грн	Частка в тіньовому виробництві, %
Промисловість	103,66	47	0,35	36,28	36,6
Сільське господарство	31,98	14,5	0,75	23,99	24,17
Торгівля	16,98	7,7	0,75	12,74	12,83
Транспорт	19,63	8,9	0,35	6,87	6,92
Житлово-комунальне господарство	8,82	4	0,5	4,41	4,44
Будівництво	8,6	3,9	0,5	4,3	4,3
Освіта	6,18	2,8	0,6	3,71	3,79
Охорона здоров'я, фізкультура, соцзабезпечення	4,85	2,2	0,75	3,64	3,67
Держуправління й оборона	5,95	2,7	0,2	1,2	1,2
Фінанси, кредит, страхування, пенсійне забезпечення	3,31	1,5	0,3	0,99	1
Інше	10,59	4,8	0,11	1,12	1,08
Всього	220,55	100	—	99,25	100

Найбільш швидке зростання тіньового сектору у 80-90-х рр. ХХ ст. спостерігалось в Греції, Італії, Швеції, Норвегії та Німеччині. Наприклад, обсяг тіньової економіки Німеччини з 1975 по 1997 рр. виріс в п'ять разів — з 60 млрд. дол. до 300 млрд. дол. Причому темпи зростання неофіційного сектору в Німеччині склали 8 % на рік (це значно більше, ніж темпи зростання офіційного ВВП).

Найбільших масштабів досяг тіньовий сектор економіки в країнах, що розвиваються. Наприклад, тіньова економіка в Нігерії оцінювалась у 76 % офіційного ВВП. Значний масштаб тіньового сектору відмічався також у Таїланді (71 %), Єгипті (68 %), Болівії (66 %) і Панамі (62 %). Фактично можна говорити, що в більшості країн Азії, Африки і Латинської Америки, що розвиваються, існує скоріш «паралельна» або «друга» економіка, яка не набагато поступається за масштабом офіційній.

Якщо в країнах Заходу в тіньовому секторі працюють в основному невеликі фірми, то в країнах, що розвиваються, ситуація інша. Повсюдна корупція і вади в законодавстві сприяють тому, що значна частина господарської діяльності виявляється неврахованою офіційною владою.

На пострадянському просторі в першій половині 90-х рр. минулого століття найбільшу вагу тіньовий сектор мав в економіці Грузії (43—51 % офіційного ВВП), Азербайджану (34—41 %) і Росії (27—46 %). Для всіх пострадянських країн характерна тенденція до зростання тіньової економіки, в середньому з 26 % у 1990 до 35 % у 1995 рр.

У Східній Європі найбільшого масштабу тіньова економіка набула в балканських країнах — Македонії, Хорватії і Болгарії (біля 40 % ВВП). В Албанії економіка практично повністю функціонує в тіньовій сфері. В цій країні, де середньорічний дохід громадянина складає всього 70 дол., тільки за офіційною статистикою на 3,2 млн. населення приходиться 500 тис. автомобілів, причому 60 % з них — «мерседеси». Основна частина цих автомобілів викрадена із західноєвропейських країн.

В Росії, згідно даним Московського інституту соціоекономічних проблем, тіньова економіка у 2001 р. зросла до 46 %.

Тіньова економіка охоплює як тіньову економічну діяльність, пов'язану з виробництвом товарів та послуг, так і незаконний перерозподіл доходів і активів.

Незаконна економічна діяльність (підпільна економіка) включає незаконне виробництво товарів та послуг і незаконний перерозподіл доходів та активів.

Незаконне виробництво — заборонена законом і повністю прихована від усіх форм контролю економічна діяльність, яка включається до меж виробництва в Системі національних рахунків.

Приховане виробництво — діяльність, що дозволена законом і виконується виробниками, які мають на це право, але яка приховується від державних органів з метою ухилення від сплати податків, внесків у соціальні фонди, дотримання правових норм і стандартів.

Неофіційна економіка охоплює всі недеklarовані легально дозволені види економічної діяльності зареєстрованих і незареєстрованих економічних суб'єктів, що приховуються, або просто не обліковуються державою.

Фіктивна економіка — це всі заборонені законом види діяльності, не пов'язані з виробництвом товарів і наданням послуг, що призводять тільки до перерозподілу фінансових і матеріальних активів через фінансові махінації, фіктивні договори тощо, або економіка «приписок», спекулятивних угод, хабарництва, шахрайства — все, що пов'язане з незаконним отриманням та передачею грошей. Така діяльність не змінює загальної величини ВВП, бо не створює додаткову вартість, але суттєво може змінити внутрішню структуру перерозподілу доходів. Фактично неможливо чітко розмежувати фіктивну та кримінальну діяльність, тому що перша в частині незаконних видів також підпадає під дію Карного кодексу. Вищесказане можна представити у вигляді схеми (рис. 2.1).



Рис. 2.1. Загальна схема тіньової економіки

Тіньова економіка приводить до того, що темпи інфляції можуть бути занижені, як це відбувається в Україні. Можливі помилки і в політиці зайнятості. Працюючі в тішовій економіці можуть бути враховані як безробітні. Недооцінка параметрів тіні може також призвести до перекручування платіжного балансу і завищення показників податкового тиску, доходів населення і державних витрат. Якщо темпи зростання тішових доходів випереджують темпи зростання офіційного ВВП, уряд може недооцінити реальні потреби економіки в грошах.

Тінь здатна значно деформувати структуру економіки. Вона викликає зростання інвестиційних ризиків, зниження інвестиційної активності, зменшення попиту на інвестиційні ресурси. Тіньо-

ва діяльність обмежує можливості залучення підприємцями інвестиційних ресурсів, особливо іноземних. Розширення тіньового сектору стимулює зростання спекулятивних фінансових і торгово-посередницьких угод на шкоду розвитку реального виробництва.

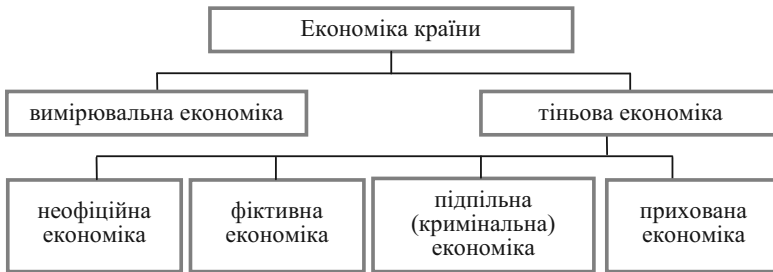
Тінізація економіки загрожує також деформацією структури споживання в бік паразитичного характеру споживання. Стимул до розвитку одержують ті сектори, які обслуговують осіб, що мають понаддоходи. В суспільстві встановлюється високий попит на предмети розкоші. Імпульс до розвитку одержують і специфічні види діяльності, що задовольняють в основному деструктивні потреби, — наркобізнес, проституція, нелегальний гральний бізнес.

Між тим, тіньова економіка приносить суспільству і безсумнівні блага.

По-перше, наслідки спаду в офіційній економіці нерідко перебиваються піднесенням в тіньовому секторі. Так було в Україні в 1991—1997 рр. Тіньова економіка, по суті, допомогла країні пережити глибоку економічну кризу. Ціною допомоги став надвисокий рівень корупції і перебудова структури економіки на користь секторів, що знаходяться в тіні або обслуговують тіньову економіку. Зростання тіньового сектору характеризується приховуванням джерел інвестицій. Таким чином, українські інвестори в кризовий період страхують інвестиційні ризики. Також слід відмітити, що в тіні прискорюється процес концентрації капіталу, який є таким важливим для країн з перехідною економікою. Крім того, ті, хто одержує нелегальні доходи, витрачаючи гроші переважно в легальній економіці, створюють попит на легально вироблені товари і послуги. Отже, тінь стимулює зростання доходів і податкових платежів у суміжних з тіньовими галузях. Тіньова діяльність через використання легальних благ стимулює легальний бізнес, збільшуючи тим самим зростання ВВП.

ПИТАННЯ ДЛЯ САМОПЕРЕВІРКИ І АУДИТОРНОГО КОНТРОЛЮ ЗНАТЬ

- 1. Які існують основні макроекономічні показники?*
- 2. В чому полягає відмінність між ВВП та ВВП?*
- 3. Які використовуються методи розрахунку ВВП (ВВП)?*
- 4. Поясніть джерела кожного з видів доходу в економічній системі.*
- 5. Які показники характеризують макроекономічні тенденції розвитку економіки?*
- 6. В чому полягає зміст суспільного добробуту?*

7. Яка система показників використовується для оцінки рівня добробуту населення?
8. Що розуміється під тіньовою економікою?
9. Які виділяють блоки тіньової економіки?

ЗАВДАННЯ ДЛЯ САМОСТІЙНОЇ РОБОТИ

Тести

1. Якщо ціни зростають, а обсяг випущеної продукції не змінюється, то ВВП, вимірюваний в поточних цінах:
- збільшується;
 - залишається незмінним;
 - зменшується.
2. Які з перерахованих агрегатних величин не використовуються при визначенні обсягу національного доходу?
- прибуток корпорації;
 - державні трансферні платежі;
 - відсотки, які сплачують за отриманий кредит;
 - рентний дохід;
 - заробітна плата.
3. Заробітна плата враховується при розрахунку:
- ВВП за методом доходів;
 - ВВП за методом витрат;
 - чистого експорту;
 - чистих субсидій державним підприємствам;
 - всі відповіді невірні.
4. Номінальний ВВП вимірюється:
- в експортних цінах;
 - в ринкових поточних цінах;
 - в базових (незмінних) цінах;
 - в цінах попереднього періоду;
 - у світових цінах.
5. Щоб визначити величину національного доходу, потрібно:
- відняти з величини ВВП суму зносу основних фондів;
 - відняти з величини ВВП суму амортизаційних відрахувань за рік і суму чистих непрямих податків;
 - додати до ВВП суму прибутків, отриманих громадянами даної країни за кордоном.
6. Чистий національний продукт дорівнює валовому національному продукту, з якого відраховано:
- амортизацію;
 - заробітну плату і амортизацію;
 - податки;
 - заробітну плату, амортизацію та податки.

7. Дані, що показують зростання реального обсягу ВВП і реального обсягу ВВП в розрахунку на душу населення:

- а) характеризують споживання домашніх господарств;
- б) характеризують діяльність сектору фірм;
- в) характеризують економічне зростання;
- г) показують, що реальний обсяг ВВП завжди зростає швидше, ніж номінальний обсяг ВВП.

8. Якщо обсяг реального ВВП знизився на 6 %, а чисельність населення в тому ж році скоротилася на 3 %, то:

- а) реальний ВВП на душу населення знизився;
- б) реальний ВВП на душу населення збільшився;
- в) реальний ВВП збільшився, а номінальний знизився;
- г) номінальний ВВП не змінився;
- д) ціни впали на 3 %.

9. Чому дорівнюють інвестиції, якщо ВВП складає 5000 гр. од., споживчі витрати — 3200 гр. од., державні витрати — 900 гр. од., чистий експорт — 80 гр. од.?

- а) 5900;
- б) 980;
- в) 820;
- г) 720.

10. Індекс людського розвитку охоплює наступні показники:

- а) рівень безробіття, рівень інфляції, рівень реального ВВП;
- б) рівень зайнятості та чисельність населення;
- в) ВВП на душу населення, писемність, тривалість життя;
- г) рівень номінального ВВП, рівень реального ВВП.

11. Валовий внутрішній продукт відрізняється від валового національного продукту тим, що:

а) у ВВП включаються тільки кінцеві товари і послуги, вироблені своїми національними резидентами, розташованими на своїй національній території;

б) ВВП більше (чи менше), чим ВВП на величину сальдо між прибутками і доходами, отриманими підприємствами і фізичними особами даної країни за кордоном;

в) ВВП відрізняється від ВВП на величину сальдо між прибутками і доходами, отриманими резидентами даної країни за кордоном, і прибутками і доходами, отриманими іноземними резидентами на території даної країни.

12. Підприємницький сектор складається з двох фірм А і В. Валова продукція фірми А складає 680 гр. од., фірми В — 810 гр. од. Фірма А одержує напівфабрикати від фірми В на суму 250 гр. од., а фірма В у фірми А купує комплектуючі на суму 60 гр. од. Амортизація фірми А складає 15 гр. од., а

фірми В — 25 гр. од., непрямі податки фірми А складають 55 гр. од., а фірми В — 70 гр. од.

Чому дорівнює національний дохід підприємницького сектора:

- а) 1180;
- б) 1140;
- в) 1015;
- г) 1490?

13. Припустимо, що ВВП збільшився з 500 млрд дол. до 600 млрд дол., а дефлятор ВВП — із 125 до 150. За таких умов величина реального ВВП:

- а) не зміниться;
- б) збільшиться;
- в) зменшиться;
- г) не може бути розрахована на основі існуючих даних;
- д) усі попередні відповіді невірні.

14. Економіку країни характеризують наступні показники: сукупний суспільний продукт складає 700 гр. од., проміжний продукт — 450 гр. од., вартість нематеріальних благ і послуг — 150 гр. од., амортизація — 200 гр. од. Скільки складе чистий національний продукт:

- а) 250;
- б) 400;
- в) 200?

15. На величину якого з наступних елементів ВВП здійснюють найбільший вплив зміни в рівні ставки відсотка:

- а) споживчі витрати;
- б) інвестиції;
- в) державні витрати;
- г) експорт;
- д) імпорт?

Оцініть правильність тверджень (так, ні)

1. ВВП — це сума доданих вартостей, створених з використанням факторів виробництва, що належать даній країні та її громадянам.

2. Кінцева продукція — товари і послуги, що купуються з метою кінцевого споживання, а не для подальшої переробки та продажу.

3. До державних трансфертних платежів відносяться пенсії, стипендії та допомога по безробіттю.

4. Чисті непрямі податки — це непрямі податки за відрахуванням трансфертів.

5. Чистий експорт дорівнює імпорту за відрахуванням експорту.

6. ВВП, обчислений за методом доходів дорівнює ВВП, розрахованому за методом витрат.

7. Реальний ВВП — це обсяг виробництва, який вимірюється в поточних цінах.

8. Чистий внутрішній продукт — це величина ВВП, зменшена на суму чистих непрямих податків.

9. Під тіньовою економікою розуміються економічні процеси, які приховуються господарюючими суб'єктами або не фіксуються державною статистикою.

10. Проміжна продукція характеризує реальний вклад підприємства у створення ВВП.

ПИТАННЯ ДЛЯ ОБГОВОРЕННЯ ТА ЗАДАЧІ

1. Люди, які намагаються привернути увагу до корпоративній велетенських розмірів, часто порівнюють їхню валову виручку від реалізації продукції з ВВП малих країн. В результаті виходить так, що, скажімо, корпорація «Ексон» у певному розумінні більша, ніж Швеція, оскільки її валова виручка перевищує шведський ВВП. Чому таке порівняння некоректне? Чому сума валових виручок усіх фірм певної країни набагато більша ніж її ВВП?

2. Назвіть декілька причин, які пояснювали б наявність непрямого зв'язку між динамікою реального ВВП на душу населення та динамікою економічного добробуту.

3. Чи може Ваш особистий дохід бути більшим, ніж цінність вироблених Вами благ, принаймні протягом обмеженого періоду? За яких умов це можливо?

4. Чи може сукупний дохід усіх членів суспільства перевищувати цінність сукупного випуску?

5. Наведіть спільні та відмінні складові валового внутрішнього та валового національного продукту:



Рис. 2.2. Спільні та відмінні складові ВВП та ВНП

6. Які слова пропущені у наведеному тексті?

ВНП — це _____ обсяг виробництва товарів та послуг.

Кінцевий продукт — це продукт, що купується для _____ або _____.

ВВП виключає _____ товари, тобто ті, які використовуються для подальшої _____ або перепродажу. Інакше кажучи, розраховуючи ВВП як суму доходів або _____ вартості, статистика враховує всі витрати, що йдуть на _____ виробництва, і не враховує _____ іншим фірмам. Отже, витрати фірми у вигляді заробітної плати, _____, _____ враховуються у доданій _____, а купівля _____, матеріалів, _____ не враховуються в ній.

8. Чи є вірним, на Ваш погляд, вислів П. Хейне: «ВВП має тенденцію до зменшення зі зростанням кількості шлюбів і до збільшення — із зростанням кількості розлучень»? Поясніть свою відповідь.

7. Заповніть схему:



Рис. 2.3. Результати функціонування національної економіки

Задача 1

За даними таблиці 2.7 розрахувати:

- а) обсяг ВВП за доходами;
- б) обсяг ВВП за витратами.

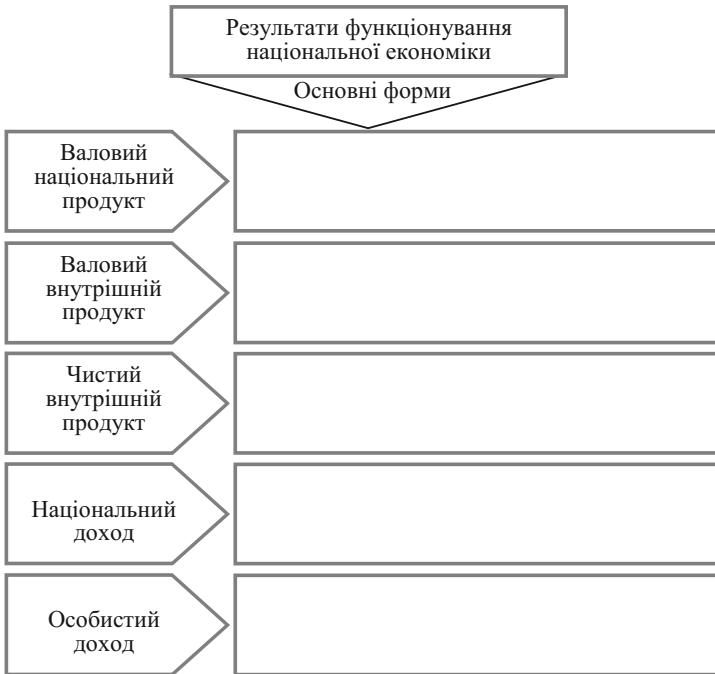
Таблиця 2.7

ПОКАЗНИКИ ДІЯЛЬНОСТІ КРАЇНИ

Показник	Сума, гр. од.
<i>1</i>	<i>2</i>
Відсоток за кредит	10
Валові інвестиції	55
Заробітна плата робітників і службовців	210
Нерозподілений прибуток корпорацій	99
Непрямі податки, податкові зобов'язання	25
Рентні платежі власникам орендного майна	20
Податки на прибуток корпорацій	48
Чистий експорт товарів та послуг	25
Державні закупки товарів та послуг	100
Чисті приватні інвестиції	40
Доходи від власності	23
Чисті субсидії державним підприємствам	7
Дивіденди	17
Споживчі витрати	280

Задача 2

Припустимо, що сектор підприємництва складається з трьох фірм. Визначити на основі даних таблиці 2.8 наступні макропоказники:

- а) ВНП; б) ЧНП; в) НД.

Таблиця 2.8

ОСНОВНІ ПОКАЗНИКИ ФУНКЦІОНУВАННЯ ФІРМ А, Б ТА В (ГР. ОД.)

Показники	Фірма А	Фірма Б	Фірма В
Валова продукція	500	700	300
Амортизація	20	50	20
Непрямі податки	40	30	10
Напівфабрикати, що купуються у фірми Б	100	–	50
Комплектуючі, що купуються у фірми А	–	70	20
Комплектуючі, що купуються у фірми В	50	50	–

Задача 3

Економічна діяльність країни за минулий рік характеризується наступними показниками (в грошових одиницях): ВВП — 550; чисті інвестиції особистого сектору — 80; державні закупки — 75; споживання домашніх господарств — 220; надходження до державного бюджету прямих податків — 26; непрямі податки — 18; субвенції підприємцям — 30; експорт — 240; імпорт — 205.

Визначити:

- а) використовуваний доход домашніх господарств (y^v);
- б) амортизаційний фонд (Am);
- в) стан державного бюджету (δ).

Задача 4

В минулому році ВВП країни склав 600 гр. од.; обсяг валових інвестицій — 105 гр. од.; обсяг чистих інвестицій — 50 гр. од.; обсяг споживання домашніх господарств — 350 гр. од.; непрямі податки — 5 гр. од.; державні витрати — 90 гр. од.; надлишок державного бюджету — 5 гр. од.

Визначити:

- а) національний доход (НД);
- б) чистий експорт (NE);
- в) використовуваний доход домашніх господарств та обсяг їхніх заощаджень.

Задача 5

Національний доход країни складає 720 гр. од.; використовуваний доход — 650 гр. од.; перевищення непрямих податків над субвенціями в підприємницькому секторі — 35 гр. од.; споживання домашніх господарств — 500 гр. од.; дефіцит торгового балансу (перевищення імпорту над експортом) — 18 гр. од.

Визначити:

- а) суму прямих податків, якщо дефіцит державного бюджету складає 15 гр. од.
- б) державні витрати;
- в) чисті інвестиції.

МАКРОЕКОНОМІЧНА НЕСТАБІЛЬНІСТЬ: ЦИКЛИ ДІЛОВОЇ АКТИВНОСТІ, БЕЗРОБІТТЯ, ІНФЛЯЦІЯ

Тема 3

1. Цикли ділової активності
2. Безробіття: основні визначення та вимірювання
3. Інфляція

1. Цикли ділової активності

Зростання і падіння обсягів національного виробництва, цін, процентних ставок і зайнятості складають діловий цикл, який є характерною рисою ринкової економіки.

Економічний цикл (цикл ділової активності) — це періодичний підйом або спад реального ВВП на фоні загальної тенденції до зростання.

Причинами циклічності можуть бути:

- технічні нововведення (НТР), які впливають на інвестиції та споживчі витрати, а відповідно — на виробництво, зайнятість і рівень цін;
- політичні й випадкові події (наприклад, війни, «перебудова» в СРСР та перехідний період у нових незалежних державах);
- зміни в кредитно-грошовій політиці (коливання обсягів грошової маси);
- нестача національних інвестицій;
- зміни цін на нафту, газ та інші види сировини тощо.

В макроекономіці не існує цілісної теорії економічного циклу, й економісти різних напрямків концентрують свою увагу на різних причинах циклічності. Але більшість з них вважають, що рівень сукупних витрат ($y^D = C + G + I + NE$) безпосередньо визначає рівень зайнятості і безробіття.

Окремі економічні цикли суттєво різняться між собою за тривалістю та інтенсивністю, проте всі вони складаються з одних і тих самих фаз (табл. 3.1, рис. 3.1).

Таблиця 3.1

ФАЗИ ЕКОНОМІЧНИХ ЦИКЛІВ

Фаза циклу	Економічна суть	
1	Пік	В економіці спостерігається повна зайнятість, і виробництво працює на повну потужність. Рівень цін має тенденцію до підвищення, а зростання ділової активності припиняється
2	Спад (рецесія)	Виробництво і зайнятість скорочуються, проте ціни не завжди мають тенденцію до зниження. Вони падають тільки в тому випадку, коли спостерігається депресія (глибокий і тривалий спад)
3	Дно	Найнижча точка спаду (депресія): виробництво і зайнятість досягають найнижчого рівня
4	Пожавлення	Виробництво і зайнятість зростають. Рівень цін може підвищуватися, аж поки не буде досягнуто повної зайнятості і виробництво не почне працювати на повну потужність



Рис. 3.1. Економічні цикли

При цьому циклічно змінюються обсяг випуску, рівні зайнятості, безробіття, інфляції, відсоткової ставки, обсяг грошової маси і т. п. Проте основними індикаторами фази циклу слугують:

- рівень зайнятості;
- рівень безробіття;
- обсяг випуску.

Рівні інфляції і відсоткової ставки не враховуються, оскільки їх динаміка може бути різною в залежності від факторів, які спричинили спад (табл. 3.2).

Таблиця 3.2

**ДЕЯКІ ПОКАЗНИКИ ЕКОНОМІЧНОЇ АКТИВНОСТІ
ПО КЛАСИФІКАЦІЇ NBER**

Випереджальні	Запізнілі	Співпадаючі
Середня тривалість робочого тижня в промисловості	Чисельність безробітних більше 15 тижнів	ВНП
Середнє число понаднормових годин	Витрати на нові підприємства й устаткування	Рівень безробіття
Число знову створюваних ділових підприємств	Питомі витрати на зарплату	Продукція промисловості
Число нових будівельних контрактів	Середній рівень процентної ставки комерційних банків	Особисті доходи
Зміни в запасах		Ціни виробників
Індекси фондового ринку		Процентні ставки Центрального банку
Прибутки корпорацій		Заявки на рекламу
Зміна грошової маси		

Випереджальними, або провідними (leading), називають параметри, що досягають максимуму (мінімуму) перед досягненням піка (відповідно нижчої точки активності).

Запізнілими, або відстаючими (lagging), називають параметри, що досягають максимуму (мінімуму) *після* досягнення економічного піка (відповідно нижчої точки).

Параметри, що називаються *співпадаючими* (coincident), змінюються одночасно й відповідно до зміни економічної активності.

Фактичний реальний обсяг випуску продукції коливається при цьому навколо *потенційного рівня ВВП*, під яким ми розуміємо обсяг виробництва за умови повної зайнятості ресурсів. Він опускається нижче цієї позначки під час спаду, потім поступово повертається до неї, а інколи навіть перевищує цей рівень під час чергового підйому економіки. Коливання фактичного обсягу ВВП навколо потенційного характеризується показником, який має назву «розрив ВВП»:

$$\text{Розрив ВВП} = \frac{Y - Y^*}{Y^*}, \quad (3.1)$$

де Y , Y^* — відповідно фактичний та потенційний обсяг ВВП.

Коли $Y < Y^*$, ми говоримо про *відставання ВВП* — це обсяг продукції, який економіка втрачає через неповне використання свого виробничого потенціалу.

Значно рідше зустрічається ситуація перевищення фактичним ВВП потенційного свого рівня ($Y > Y^*$).

Циклічний характер розвитку економіки вимагає від держави відповідної реакції і впровадження певних заходів по усуненню негативних наслідків циклічності розвитку. Найважливіші заходи державної політики представлені в таблиці 3.3.

Таблиця 3.3

ЗАХОДИ ДЕРЖАВНОЇ ПОЛІТИКИ

Політика	Заходи в періоди	
	піків	спадів
Грошово-кредитна	Підвищення облікової ставки, продаж державних цінних паперів на відкритому ринку	Зниження облікової ставки, купівля державних цінних паперів на відкритому ринку
Фіскальна	Скорочення витрат держбюджету Підвищення податкових ставок	Додаткові витрати держбюджету Зниження податкових ставок
Заробітної плати і тарифів	Зниження заробітної плати	Підвищення заробітної плати
Державних інвестицій	Заморожування державного будівництва	Прискорення здійснення інвестиційних програм

2. Безробіття: основні визначення та вимірювання

Серйозною макроекономічною проблемою є безробіття. *Безробіття* — це соціально-економічне явище, за якого частина працездатного населення не може знайти роботу. Безробіття вперше виникло у Великобританії на початку XIX ст. Проте до кінця століття воно не мало масового характеру, зростало лише в періоди економічних криз. Першу спробу пояснити сутність і причини безробіття зробив Г. Мальтус. Він пояснював його надто швидким зростанням населення, яке випереджає збільшення кількості засобів до існування, засобом усунення безробіття вважав війни, епідемії та ін.

Поняття «повна зайнятість» досить складне у плані визначення. На перший погляд, його можна було б трактувати в тому розумінні, що всі 100 % робочої сили мають роботу. Але певний рівень безробіття вважається нормальним і цілком виправданим.

У відповідності з міжнародними стандартами, розробленими у 1983 р. Міжнародною організацією праці (МОП), все населення можна поділити на три категорії (рис. 3.2):

1) *зайняті* — це ті люди, які виконують будь-яку оплачувану роботу, а також ті, що мають роботу, але тимчасово не працюють через хворобу, страйк чи відпустку. До цієї категорії належать і ті, хто зайнятий неповний робочий день;

2) *безробітні* — ті, хто не має роботи, але активно її шукає або чекає, щоб повернутися на попереднє місце роботи. Конкретніше: людина вважається безробітною, коли вона відповідає трьом критеріям, які мають місце одночасно: «без роботи», «робить активні спроби знайти роботу», «готова відразу ж стати до роботи».

Зайняті і безробітні становлять *робочу силу*, або *економічно активне населення* в даний момент часу (табл. 3.4);

3) *особи поза робочою силою*, або економічно неактивне населення — це перш за все люди у віці до 16 років, а також ті, хто перебуває в спеціалізованих установах (наприклад, психіатричних диспансерах, виправних закладах тощо); до цієї категорії належать і особи, що вибули зі складу робочої сили — дорослі, які потенційно мають можливість працювати, але не працюють і не шукають роботу (навчаються, перебувають на пенсії, надто хворі, щоб працювати, або просто не шукають роботу).



Рис. 3.2. Розподіл населення за категоріями у відповідності з міжнародними стандартами

Таким чином:

$$\text{Населення} = \text{Робоча сила} + \text{Особи поза робочою силою} \quad (3.2)$$

$$\text{Робоча сила} = \text{Зайняті} + \text{Безробітні}. \quad (3.3)$$

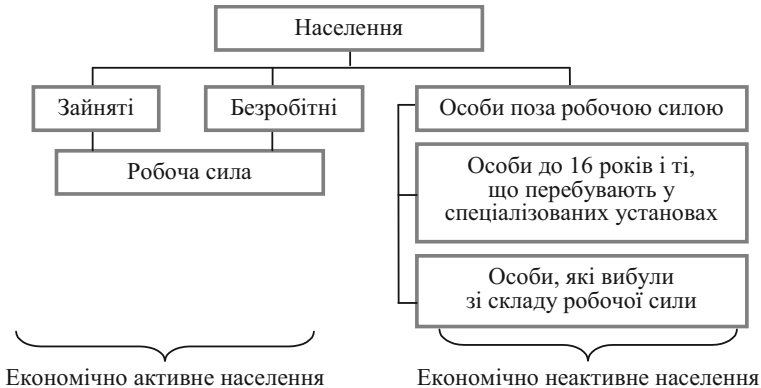
Таблиця 3.4

**ЕКОНОМІЧНО АКТИВНЕ
НАСЕЛЕННЯ УКРАЇНИ**

	Роки						
	1997	1998	1999	2000	2001	2002	2003
Кількість зайнятого населення, млн. осіб	22,6	22,3	21,8	21,3	21,0	21,4	21,4
Безробітне населення за методологією МОП у віці 15—70 років, тис. осіб	2330,1	2937,1	2698,8	2707,6	2516,9	2301,0	2070,8
Зареєстровані безробітні у працездатному віці, тис. осіб	637,1	1003,2	1174,5	1155,2	1008,1	1034,2	988,9

Рівень безробіття визначається відношенням числа безробітних до чисельності робочої сили, позначається буквою u і вимірюється у відсотках (таблиця 3.5):

$$u = \frac{\text{Безробітні}}{\text{Робоча сила}} \cdot 100\%. \quad (3.4)$$

Таблиця 3.5

РІВЕНЬ БЕЗРОБІТТЯ В УКРАЇНІ

Показники	Роки				
	1999	2000	2001	2002	2003
Безробіття за методологією МОП, %	11,9	11,5	11,0	10,0	9,5
Офіційне безробіття, %	4,3	4,2	3,7	3,8	3,6

Рівень зайнятості визначається як частка від ділення числа зайнятих до чисельності населення у віці від 16 років і старше:

$$\text{Рівень зайнятості} = \frac{\text{Зайняті}}{\text{Особи у віці від 16 років і старше}} \cdot 100\% . \quad (3.5)$$

Причинами безробіття можуть бути такі явища:

1) темпи зростання народонаселення переверщують темпи зростання виробництва (Т. Мальтус, XVIII ст.);

2) відносне відставання попиту на працю від темпів нагромадження капіталу, зростання технічної та органічної побудови капіталу (К. Маркс, XIX ст.);

3) в умовах недосконалої конкуренції на ринку праці відбувається підвищення ціни та скорочення попиту на працю (А. Літу, 1923);

4) зі зростанням доходів люди схильні збільшувати своє споживання, але не тією мірою, якою зростає доход; схильність населення до споживання знижується, а схильність до заощадження зростає (Дж. Кейнс, 1936);

5) циклічний розвиток економіки — на стадії економічної кризи спад виробництва призводить до зменшення сукупного попиту на товари та послуги і, як наслідок, до зниження рівня зайнятості працездатного населення;

6) розвиток науково-технічного прогресу зумовлює структурні зрушення в економіці, виникнення нових галузей, які потребують кваліфікованіших робітників і більше часу на професійну підготовку працівників старих галузей народного господарства;

7) сезонні зміни у рівнях виробництва знижують попит на працю у сільському господарстві, будівництві та ін.;

8) зростання кількості населення працездатного віку, молоді, що збільшує пропозицію праці;

9) економічна політика уряду щодо збільшення мінімального розміру заробітної плати призводить до зростання витрат виробництва і зниження попиту на працівників.

Безробіття поділяється на такі *основні групи*:

Абсолютне безробіття — таке, що виникає, коли робочих місць менше, ніж працездатного населення (тобто у результаті перенаселення).

Відносне безробіття виникає, коли в одному місці спостерігається надлишок робочої сили, а в іншому — її дефіцит.

Є такі основні *види безробіття*:

- фрикційне;
- структурне;
- циклічне.

Фрикційне безробіття виникає тоді, коли частина людей добровільно змінює місце роботи, частина шукає нову роботу після звільнення, частина тимчасово втратила сезонну роботу, а частина, особливо молодь, шукає роботу. Отже фрикційне безробіття стосується тієї категорії людей, які шукають роботу чи сподіваються її знайти в недалекому майбутньому. Слід зазначити, що фрикційне деякі економісти називають «пошуковим безробіттям» (К. Макконелл). Воно відбиває суть наступного явища: ринок праці функціонує неефективно і не приводить у відповідність кількість робітників і робочих місць.

Фрикційне безробіття вважається неминучим і певною мірою бажаним тому, що частина працівників, тимчасово втративши роботу, переходить з низькооплачуваної, малопродуктивної роботи на вищеоплачувану і більш продуктивну роботу. А це призводить до підвищення доходів для працівників і більш раціонального розподілу трудових ресурсів, а отже і до більш оптимального обсягу національного продукту.

Структурне безробіття є продовженням фрикційного. Воно виникає тоді коли в результаті науково-технічного прогресу відбуваються важливі зміни в техніці, технології та організації виробництва, а отже, й у структурі попиту на робочу силу. Внаслідок цих змін попит на деякі професії зменшується, або взагалі зникає, а на інші професії, яких раніше не було, зростає. Іншими словами, структура робочих місць і професійна структура працівників не збігається. Виникає категорія працівників, у яких навички та практичний досвід застарілі й нікому не потрібні, а отже їх неможливо продати. Саме цим структурне безробіття відрізняється від фрикційного, при якому безробітні мають навички, які вони можуть продати. «Структурні» ж безробітні не можуть знайти роботу без відповідної перепідготовки, додаткового навчання і навіть зміни місця проживання.

Циклічне безробіття зумовлене спадами виробництва, коли сукупний попит на товари та послуги знижується, зайнятість скорочується, а безробіття зростає. Циклічне безробіття негативно впливає на економіку. В періоди економічного спаду циклічне безробіття доповнює фрикційне і структурне, а в періоди циклічного підйому воно відсутнє.

При дослідженні ринку праці економісти повну зайнятість не розглядають як абсолютну відсутність безробіття. Фрикційне та структурне безробіття вважається як неминуче, отже, «повна зайнятість» не означає стопроцентну зайнятість робочої сили.

Іншими словами, рівень безробіття за умов повної зайнятості дорівнює сумі рівнів фрикційного та структурного безробіття. Цей показник називають також *природним рівнем безробіття*; він відповідає потенційному ВВП. Слово «природний» тут означає, що фрикційне та структурне безробіття є неминучим, тоді як циклічне безробіття можна побороти за допомогою засобів макроекономічної політики.

Різниця між фактичним та природним рівнем безробіття дає показник циклічного безробіття.

Ряд економістів вважають неприйнятним використання терміна «природний» стосовно безробіття, спричиненого структурними зрушеннями. Ось чому в макроекономічній літературі використовують як синонім ще й інший термін — NAIRU, котрий зосереджує увагу на тому, що рівень природного безробіття відповідає станові макроекономічної рівноваги, при якому фактична інфляція дорівнює очікуваній.

Крім цього відокремлюється ще добровільне та вимушене, приховане, тривале та тимчасове безробіття.

Добровільне безробіття виникає тоді, коли працівник звільняється за власним бажанням, оскільки він незадоволений рівнем оплати праці, умовами роботи: через психологічний клімат у колективі або з інших причин усупереч бажанню адміністрації. Закономірність цього виду безробіття полягає в тому, що чим менше у працівника шансів знайти нову роботу з кращими умовами найму, тим менше в нього бажання добровільно покинути робоче місце.

Вимушене безробіття виникає тоді, коли працівник не бажає звільнитися, а адміністрація фірми скорочує персонал. Отже, лише частина безробітних може претендувати на робочі місця, а інші виявляються вимушено безробітними через перевищення пропозиції праці над попитом на неї. Такий стан ринку праці характерний, як правило, для періодів спаду в економіці, коли підприємці вимушені скорочувати розміри виробництва і чисельність персоналу через несприятливу ділову кон'юнктуру.

Приховане безробіття — це неповна зайнятість у вигляді надання робочим адміністративних відпусток, установаження неповного робочого дня.

Наприклад, з 1990 по 1996 рр. зайнятість в Україні зменшилась на 8,72 %. Такий спад менший, ніж спад реального ВВП. Така різниця була обумовлена прихованим безробіттям, об'єми якого оцінювались більше ніж у 3 млн. чол.

Приховане безробіття можна поділити на:

- *вимушену неповну зайнятість*, коли людина працює неповний робочий день або тиждень;
- *кваліфікаційне безробіття* — людина працює не за своїм рівнем майстерності, розрядом чи спеціальністю;
- *функціональне безробіття*, яке виникає, якщо працівник, який навіть зарахований на ту чи іншу посаду за фахом, зайнятий цілий робочий день, але не виконує своїх обов'язків, а є лише присутнім на роботі.

За тривалістю розрізняють також *постійне* (тривале) та *тимчасове* безробіття. Зокрема, в США термін перебування в стані безробітного понад 15 тижнів вважається тривалим. Останній вид досить негативно впливає на загальний стан безробітного, підвищує рівень соціальної напруженості території, призводить до прояву явищ дискваліфікації та психічних розладів. Об'єктивно, що урядові інституції прагнуть знизити, насамперед рівень постійного безробіття.

При визначенні ймовірності того, чи стануть працівники безробітними і, якщо так, то чи довго вони ними лишатимуться, вчені розраховують коефіцієнт зміни. Він визначається співвідношенням доходу людини за умови, що вона безробітна, і доходу (після сплати податків), коли ця людина працює:

$$K_3 = \frac{\text{Доход за умови безробіття}}{\text{Використовуваний дохід за умови зайнятості}}. \quad (3.6)$$

Допомога по безробіттю сприяє підвищенню його природного рівня, тому що:

- виплата допомоги по безробіттю дає людині можливість довше підшукувати собі роботу. Коли суми такої допомоги досить високі, безробітний не поспішає з пошуками роботи, оскільки не дуже скрутним за таких умов буде його життя. Чим більший коефіцієнт зміни, тим менш нагальна потреба шукати роботу;

- аби одержувати допомогу по безробіттю, людям слід належати до «робочої сили», тобто шукати роботу, навіть якщо вони насправді не хочуть працювати. Тоді їх враховують як безробітних. Якби допомоги по безробіттю не було, то окремих людей не враховували б у складі робочої сили, і тоді «вимірюваний» рівень безробіття був би нижчий.

Ще одним фактором, який впливає на рівень безробіття, є так звана «жорсткість» заробітної плати, тобто її нездатність до гнучкої зміни.

Надмірне безробіття призводить до значних економічних та соціальних втрат. Головна «ціна» безробіття — невипущена продукція.

Відомий дослідник в макроекономіці Артур Оукен математично виразив зв'язок між рівнем безробіття та відставанням в обсязі виробленого ВВП. Цей зв'язок відомий нині як *закон Оукена*.

Застосовуються дві формули зазначеного взаємозв'язку:

1) коли потрібно з'ясувати, як впливає зміна рівня циклічного безробіття на відхилення фактичного рівня ВВП від потенційно можливого, користуються формулою:

$$\frac{Y - Y^*}{Y} = -\beta \cdot (u - u^*), \quad (3.7)$$

де Y — фактичний обсяг виробництва;

Y^* — потенційний ВВП;

u^* — природний рівень безробіття;

$(u - u^*)$ — циклічне безробіття;

β — коефіцієнт чутливості ВВП до динаміки циклічного безробіття (він показує, що коли фактичний рівень безробіття перевищує природний на 1 %, то фактичний обсяг виробництва буде нижчим за потенційний на β %).

Коефіцієнт β найчастіше має значення в межах від 2 до 2,5. Це дає змогу зробити висновок, що якщо циклічне безробіття в економіці становить 1 %, то відставання фактичного обсягу виробництва від потенційно можливого дорівнюватиме 2-2,5 %;

2) можна визначити також вплив динаміки фактичного рівня безробіття на динаміку реального ВВП за два періоди, які порівнюються між собою. Тоді варто скористатися іншою формулою:

$$\frac{Y_1 - Y_0}{Y_0} = 3 - 2 \cdot (u_1 - u_0), \quad (3.8)$$

де Y_1 — фактичний обсяг виробництва в поточному році;

Y_0 — фактичний обсяг виробництва в попередньому році;

u_1 — фактичний рівень безробіття в поточному році;

u_0 — фактичний рівень безробіття у попередньому році.

Закон Оукена може бути використаний у таких випадках:

- при розрахунках впливу на безробіття темпів зростання виробництва на даний момент часу;

- для розрахунку того, як програми економічного зростання вплинуть на безробіття. Якщо країна знаходиться у глибокому

спаді, скільки необхідно років, щоб прийти до рівня безробіття при повній зайнятості;

- для визначення необхідного зростання з метою зменшення норми безробіття на 1 %;

- для оцінки втрат в реальному ВВП через безробіття.

Для суспільства безробіття може мати двоякі суперечливі наслідки: як благо і як втрати.

Безробіття як благо:

1. Безробіття — це резерв незайнятої робочої сили, який можна задіяти при розширенні виробництва чи при структурних перебудовах.

2. Наявність безробіття обмежує агресію профспілок, їх вимоги до підвищення заробітної плати і тим самим посилює стимули до підприємництва.

3. Страх втратити роботу і стати безробітним — найкращий організатор дисципліни праці.

Безробіття і втрати суспільства:

1. При безробітті недовикористовується економічний потенціал суспільства.

2. При тривалому безробітті втрачається кваліфікація звільнених робітників.

3. Зростання безробіття підриває психічне здоров'я нації.

4. Зростання безробіття — фактор зростання злочинності.

5. Безробіття викликає:

- зниження купівельної спроможності;
- скорочення заощаджень;
- зниження інвестиційного попиту;
- скорочення пропозиції, спад виробництва.

3. Інфляція

Як економічне явище інфляція існує вже тривалий час. Вважається що її поява пов'язана з виникненням паперових грошей, з функціонуванням яких вона нерозривно пов'язана.

Термін *інфляція* (від лат. Inflation — надування) вперше почав вживатися в Північній Америці в період громадянської війни 1861—1865 рр. і означав процес збільшення паперово-грошового обігу. В XIX столітті цей термін вживається також в Англії і Франції. Широкого розповсюдження в економічній літературі поняття інфляції одержало в XX столітті відразу після першої світової війни.

На початок 90-х років ХХ ст. не було жодної постсоціалістичної країни, яка б не відчула руйнівного впливу інфляції. У класичній економічній теорії інфляція трактується як частина теорії грошей. Вона є процесом підвищення загального рівня цін та зниження купівельної спроможності грошей. Дж. М. Кейнс вперше проаналізував інфляцію як елемент макроекономічної теорії.

Монетаризм, змінивши кейнсіанські теорії у 80-х роках, вже не просто включає проблеми інфляції в макроекономічну теорію. Проблеми інфляції стають найважливішою складовою частиною останньої. «Під інфляцією, — пише М. Фрідмен, — я розумію стійке та безперервне зростання цін, що завжди і всюди виступає як грошовий феномен, викликаний надмірною масою грошей по відношенню до випуску продукції». Це положення переконує в тому, що причини інфляції — у сфері обігу. А тому допускається обмеження впливу держави в процесі суспільного відтворення.

Інфляція означає зростання загального рівня цін (або, іншими словами, це є падіння купівельної спроможності грошей, підвищення грошової вартості життя).

Від інфляції слід відрізнити *інфляційний шок* — одноразове підвищення рівня цін, котре може стати імпульсом для прискорення процесу інфляції, а може і не стати.

Рівень інфляції показує, як змінилися ціни в економіці, і вимірюється за допомогою індексів цін.

В залежності від складу кошика розрізняють три види індексів цін:

- індекс споживчих цін;
- індекс цін виробництва;
- дефлятор (таблиця 3.6).

Таблиця 3.6

ІНДЕКСИ ЦІН УКРАЇНИ У 1996-2003 РР. (ДО ПОПЕРЕДНЬОГО РОКУ)

Показники	1996	1997	1998	1999	2000	2001	2002	2003
Індекс споживчих цін	1,397	1,101	1,20	1,19	1,258	1,061	0,994	1,082
Індекс цін виробників промислової продукції	1,173	1,05	1,353	1,157	1,208	1,009	1,057	1,111
Дефлятор	1,661	1,18	1,12	1,274	1,231	1,088	1,015	1,159

Для здійснення названих коригувань використовують цінові індекси Ласпейреса, Пааше, Фішера.

Індекс Ласпейреса (або агрегатний індекс цін) показує, як змінюються ціни за два періоди, що порівнюються, якщо структура виробленого ВВП залишається незмінною. Вагами в цьому випадку є товарна структура виробництва базисного періоду (g_0), а тому зміни у виробництві та споживанні, пов'язані з науково-технічним прогресом, не враховуються.

Індекс має вигляд:

$$I_p^n = \frac{\sum p_1 \cdot g_0}{\sum p_0 \cdot g_0}. \quad (3.9)$$

Цей індекс дещо завищує темп зростання рівня цін, оскільки при його розрахунку нехтують тим фактором, що зі зміною цін, безперечно, відбуваються зміни в структурі споживчих товарів.

Індекс Ласпейреса, розрахований для фіксованого «кошика» споживача товарів та послуг (g_k), називають *індексом споживчих цін*:

$$I_p^{cu} = \frac{\sum p_1 \cdot g_k}{\sum p_0 \cdot g_k}, \quad (3.10)$$

де g_k — обсяг споживчого кошика.

Індекс споживчих цін являє собою співвідношення ціни кошика в поточному році до ціни аналогічного кошика в базовому році, він включає товари, вироблені не тільки всередині держави, але також і імпортні. Враховує тільки товари і послуги, що спожиті індивідуальними споживачами.

Фіксований споживчий кошик складається приблизно з 300 найменувань товарів і послуг, які купуються типовим міським мешканцем. Наприклад, для працездатного чоловіка на місяць він включає: хліба чорного — 7 кг 20 г, білого — 3 кг 60 г, борошна — 540 г, макаронних виробів — 580 г, крупи — 630 г, картоплі — 15 кг, капусти — 2 кг 480 г, яблук — 1 кг 670 г, яловичини — 1 кг, свинини — 1 кг 580 г, ковбасних виробів — 580 г, молока — 10 л, масла — 500 г, риби — 520 г, яєць — 26 шт., цукру — 130 г, чаю — 80 г, солі — 83 г. Індекс побудовано так, що ціна кошика у базисному періоді береться за 100 %, а тому значення індексу вказує на те, на скільки відсотків змінилася ціна товарів — компонентів споживчого кошика — у поточному періоді в порівнянні з попереднім.

Індекс споживчих цін розраховується щомісячно, є оперативним і найпоширенішим показником рівня інфляції.

Індекс Пааше частково усуває обмеженість індексу Ласпейреса, оскільки вагами в даному випадку є товарна структура виробництва поточного року (g_1). Індекс має вигляд:

$$I_p^n = \frac{\sum p_1 \cdot g_1}{\sum p_0 \cdot g_1}, \quad (3.11)$$

де g_1 — обсяг виробництва в поточному періоді.

Індекс Пааше, розрахований для сукупності товарів і послуг, що входять до складу ВВП, називається *дефлятором ВВП*:

$$\text{Дефлятор ВВП} = \frac{\text{Номинальний ВВП}}{\text{Реальний ВВП}} = \frac{\sum p_1 \cdot g_1}{\sum p_0 \cdot g_1}. \quad (3.12)$$

Оскільки на цей індекс впливають структурні зрушення, які компенсують підвищення цін на окремі товари, вважається, що дефлятор ВВП недооцінює зростання загального рівня цін.

Безперечно, що індекс споживчих цін та дефлятор ВВП дають різну характеристику зміни рівня цін. Це пояснюється тим, що між цими двома індексами існує три суттєві відмінності:

- дефлятор ВВП відображає зміну цін на всі вироблені товари та надані послуги, а індекс споживчих цін — тільки на ті товари, що входять до складу споживчого кошика;
- дефлятор ВВП не відображає зміну цін на імпортні товари, оскільки імпорт не входить до складу ВВП. Але до споживчого кошика входять імпортні товари, тому в індексі споживчих цін знаходиться відображення зміна цін і на імпортні товари;
- дефлятор ВВП є поточно зваженим (індекс Пааше), а індекс споживчих цін є базисно зваженим (індекс Ласпейреса).

Проте на практиці відмінність між цими двома індексами незначна, і вони обидва досить добре відображають тенденцію та швидкість зміни цін. В залежності від мети дослідження завжди можна підібрати той індекс, який найбільшою мірою відповідає поставленому завданню.

Індекс Фішера, як середнє геометричне значення індексів Пааше і Лайспереса, усуває їхню обмеженість:

$$I_p^\Phi = \sqrt{I_p^n \cdot I_p^L} = \sqrt{\frac{\sum p_1 \cdot g_0}{\sum p_0 \cdot g_0} \cdot \frac{\sum p_1 \cdot g_1}{\sum p_0 \cdot g_1}}. \quad (3.13)$$

Темп інфляції показує, як змінилася сама інфляція за певний період (прискорила чи сповільнилась), і визначається за формулою:

$$\text{Темп інфляції} = \frac{I_{\text{цін}}^1 - I_{\text{цін}}^0}{I_{\text{цін}}^0}, \quad (3.14)$$

де $I_{\text{цін}}^1$, $I_{\text{цін}}^0$ — відповідно, ціновий індекс у поточному і минулому періодах.

Так зване «правило величини 70» дає можливість кількісно прогнозувати інфляцію. Точніше кажучи, воно дозволяє швидко підраховувати кількість років, необхідних для подвоєння рівня цін. Потрібно тільки розділити число 70 на щорічний рівень інфляції. Наприклад, при щорічному рівні інфляції в 3 % рівень цін подвоїться приблизно через 23 роки. При 8 %-ній інфляції рівень подвоїться приблизно через дев'ять років.

Слід зазначити, що «правило величини 70» звичайно застосовується тоді, коли, наприклад, треба встановити, скільки буде потрібно часу, щоб реальний ВВП або ваші особисті заощадження подвоїлися.

Протилежним до інфляції поняттям є *дефляція*, яка має місце, коли загальний рівень цін падає і купівельна спроможність грошей підвищується.

Дезінфляція означає вилучення з обігу частини надлишкової грошової маси, випущеної в період інфляції, що супроводжується зниженням темпу зростання цін.

В економіці немає якогось одного виду інфляції, оскільки вона виникає під впливом багатьох факторів.

За критерієм проявлення існує два типи інфляції:

- відкрита;
- пригнічена (прихована).

Відкрита інфляція проявляється у тривалому зростанні рівня цін. Вона розгортається на ринках, де діють вільні ціни. Рівень інфляції при відкритій формі визначається темпом приросту рівня цін.

Прихована інфляція проявляється через посилення товарного дефіциту. Розгортається в умовах жорсткого державного контролю за цінами.

За критерієм причинності розрізняють два види інфляції:

- інфляція попиту;
- інфляція пропозиції (витрат).

Інфляцію попиту формують *грошові фактори* — емісія паперових грошей, швидкість їх обертання, стан фінансово-кредитної

системи, відношення національної валюти до інших валют. *Інфляція попиту* виявляється у перевищенні сукупного попиту над пропозицією і виникненні надлишкової платоспроможності. Якщо зростання сукупного попиту не компенсується підвищенням пропозиції, то це призводить до інфляційного зростання цін, яке супроводжується збільшенням грошової маси. Переповнення каналів обігу грошовою масою знецінює грошову одиницю, що є найхарактернішою ознакою інфляції попиту.

Інфляція, що виникає через зростання витрат у періоди високого безробіття та неповного використання виробничих ресурсів, називається *інфляцією витрат*, або *інфляцією пропозиції*.

Інфляцію витрат (пропозиції) формують *виробничі фактори* — монополізація виробництва, брак конкуренції, структурні перекося в матеріальному виробництві та цінній політиці, витратний характер економіки. Головним її імпульсом стає збільшення витрат виробництва в результаті підвищення заробітної плати та цін на сировину, матеріали, устаткування тощо. Інфляція витрат завжди загрожує скороченням товарного забезпечення і, зрештою, породжує спад виробництва і скорочення робочих місць.

Найстрашніше в інфляції витрат те, що вона породжує *інфляційну психологію*. Це явище виникає тоді, коли в масовій свідомості людей існує впевненість, що інфляція буде наростати і надалі. При цьому працівники починають вимагати підвищення заробітної плати «під майбутнє зростання цін», а підприємці завчасно закладають у ціну своїх товарів очікуване зростання витрат на сировину, енергію, робочу силу і кредит.

Поєднання інфляції попиту та інфляції витрат створює так звану *інфляційну спіраль*.

Також інфляція може бути збалансованою і незбалансованою.

При *збалансованій інфляції* ціни піднімаються відносно помірно і одночасно на більшість товарів і послуг. В цьому випадку по результатах середньорічного росту цін піднімається відсоткова ставка державного банку і таким чином ситуація стає рівносілля стабільним цінам.

У випадку *незбалансованої інфляції* ціни на різні товари і послуги піднімаються неодноразомно і по-різному на кожний тип товару.

Існує також очікувана і неочікувана інфляція. *Очікувану інфляцію* можна спрогнозувати на який-небудь період часу і вона, як правило, є прямим результатом діянь влади. В якості прикладу можна навести лібералізацію цін в Росії в 1992 р. і відповідний

прогноз росту цін напередодні — в грудні 1991 р. *Неочікувана інфляція* характеризується неочікуваним стрибком цін, що негативно відбивається на податковій системі і грошовому обігу. Неочікувана інфляція перерозподіляє багатство між різними групами людей. Вона звичайно сприяє боржникам і спекулянтам. Водночас вона шкодить кредиторам та групам людей з фіксованими доходами, власникам заощаджень. У випадку присутності у населення інфляційних очікувань така ситуація викличе різке збільшення попиту, що само по собі створює труднощі в економіці і змінює реальну картину сукупного попиту, що веде до збою в прогностичних тенденціях в економіці і при деякій нерішучості уряду ще сильніше збільшує інфляційні очікування, які будуть збільшувати зростання цін. Але у випадку, коли раптовий стрибок цін відбувається в економіці, не зараженій інфляційними очікуваннями, то виникає так званий «ефект Пігу» — різке падіння попиту у населення в надії на швидке зниження цін. Внаслідок зниження попиту виробник змушений знизити ціну, все повертається в становище рівноваги.

Існує три категорії інфляції кількісного характеру: помірна, галопуюча, гіперінфляція.

Помірна інфляція характеризується повільним зростанням цін: щорічний рівень інфляції вимірюється однозначним числом. Вона підхлюстує економіку. При зростанні цін населення більше купує, так як далі покупки обійдуться ще дорожче. Це стимулює виробників підвищувати пропозицію, і ринок швидше насичується.

Для перехідної економіки поріг інфляції, що є допустимим, складає 20—30 %, для решти країн — 6—10 %.

Галопуюча інфляція — це інфляція, що вимірюється двозначним чи тризначним числом (50 або 300 % за рік).

Гіперінфляція — ціни зростають на тисячі, мільйони чи навіть мільярди відсотків на рік. Населення втрачає заощадження. Зникає стимул вкладати інвестиції у виробництво, оскільки інвестиції доход дадуть нескоро, а за цей термін втратиться їхня цінність. Це економічний і соціальний хаос.

Гіперінфляція в Україні мала місце в 1993 р.

Формальний *критерій гіперінфляції* був введений американським вченим Філіпом Кеганом: початком гіперінфляції вважається місяць, в якому зростання цін вперше перевищує 50 %, а кінцем — місяць, попередній тому, в якому зростання цін падає нижче цієї критичної точки і не досягає її знову хоча б протягом року.

Прикладом країн, де була присутня інфляція, що переходить в гіперстадію, є Німеччина 1920—1923 рр., Австрія 1921—1923 рр., СРСР 1921—1924 рр., Греція 1943—1944 рр., Угорщина 1945—1946 рр., Латиноамериканські країни 1970—1980 рр. Так, в Німеччині під час першої світової війни з 1922 до 1923 рр. ціни зросли з 1 до 10000000000. Тобто, якщо за певний товар на початку 1922 р. потрібно було сплатити 1 марку, то наприкінці 1923 р. — уже 10 млрд. марок. В Угорщині рівень цін за рік виріс у $3,8 \cdot 10^{27}$ разів при середньомісячному зростанні у 198 разів.

Ситуація в економіці, коли одночасно відбувається підвищення рівнів інфляції та безробіття на фоні загального спаду виробництва, називається *стагфляція*. Це поняття запроваджене в обіг на початку 70-х рр. ХХ ст. Явище стагфляції нині пояснюють головним чином інерційною природою інфляційних процесів.

Всі ці види інфляції існують тільки при відкритому її становищі — тобто при відносно вільному ринку. При «прихованій» інфляції зростання цін на товари і послуги може не спостерігатись, а знецінення грошей може виражатись в дефіциті пропозиції.

Розрізняють декілька *причин інфляції*.

По-перше, це диспропорційність, або *незбалансованість державних витрат і доходів*, що проявляється в дефіциті держбюджету. Якщо цей дефіцит фінансується за рахунок активного використання «друкарського верстату», це призводить до збільшення маси грошей в обігу, а відповідно і до інфляції.

По-друге, інфляційне зростання цін може відбуватись, якщо *фінансування інвестицій* проводиться за рахунок *бюджетного дефіциту*.

По-третє, зі зростанням «відкритості» економіки тієї чи іншої країни все більше втягування її в світогосподарські зв'язки збільшує небезпечність «*імпортованої*» інфляції.

По-четверте, інфляція набуває самопідтримуючий характер в результаті *інфляційних очікувань*. Багато вчених країн Заходу і нашої країни особливо виділяють цей фактор. Подолання інфляційних очікувань населення і виробників — найважливіше (якщо не головне) завдання антиінфляційної політики.

Взагалі існує дві теоретичні концепції визначення першопричини інфляції: структурна і монетарна.

Структурна концепція: інфляція виникає через наявність структурних «вузьких місць» в економіці: диспропорції суспільного відтворення; дефіцит держбюджету; підвищення попиту тощо.

За цією концепцією збільшення грошової маси дає можливість інфляції проявитися і стати зростаючим процесом.

Монетаристи розглядають інфляцію як чисто грошовий феномен, обумовлений м'якою грошовою і бюджетною політикою держави (дефіцитне фінансування, надлишкове розширення внутрішнього кредиту, помилкова грошова політика Національного банку відносно емісії грошей, експортно-імпортних операцій тощо).

Вони вважають вузькі місця наслідком спотворених внутрішніх цін і валютних курсів, а це, в свою чергу, викликано інфляційними процесами і спробами уряду стримати підвищення цін.

Соціально-економічними наслідками інфляції є наступні процеси:

1. Знижуються реальні доходи населення.

Це стосується осіб, які отримують фіксовані номінальні доходи (бюджетники, пенсіонери та інші). При зростанні цін їх реальні доходи падають. Реальні доходи зростають у тих осіб, заробітна плата котрих зростає швидше, ніж рівень інфляції. Перші обкладаються інфляційним податком, другі отримують інфляційну субсидію.

2. Знецінюються фінансові активи з постійним доходом. Їх реальна вартість знижується. Реальні доходи власників таких активів знижується.

3. Порушується нормальний розподіл доходів між дебіторами і кредиторами. Від інфляції вииграють дебітори, тобто позичальники кредиту, а програють кредитори (ті, хто надають кредит).

4. Знижується мотивація до інвестування довгострокових програм.

5. Прискорюється матеріалізація грошей. Підвищуються ціни на товарно-матеріальні ресурси і нерухомість. Через це домашні господарства і підприємства позбавляються від грошей і вкладають їх в запаси товарно-матеріальних цінностей і нерухомість. Гроші стають «гарячими».

6. Здійснюється вплив на зайнятість і безробіття.

7. Знижується мотивація до праці.

8. Підривається управлінський механізм економіки.

А. Філіпс, аналізуючи дані англійської статистики за 1861—1957 рр., довів, що в короткостроковому періоді високі темпи інфляції мають супроводжуватися низьким рівнем безробіття, і навпаки. Обернену залежність між рівнем інфляції та рівнем безробіття демонструє *крива Філіпса* (рис. 3.3).



Рис. 3.3. Крива Філіпса
 (U_n — природний рівень безробіття;
 P_n — темп росту цін за природного рівня безробіття)

Лівіше точки N спостерігається інфляція попиту, яка може виникнути в результаті спроб держави встановити високу зайнятість. Правіше точки N — падіння цін в період кризи перевиробництва.

Слід зазначити, що:

- в короткостроковому періоді, до 2 років, обернений зв'язок між інфляцією та безробіттям має нестійкий характер і порушується зі зміною очікуваної інфляції;
- в довгостроковому періоді альтернативи не існує. Безробіття залежить від інфляції.

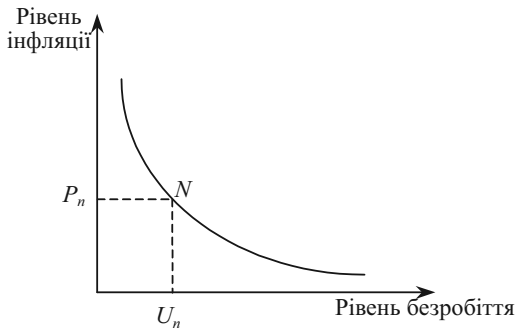
В короткостроковому періоді в економіці виникає інфляційна спіраль «заробітна плата — ціни», за умов якої підвищення заробітної плати породжує підвищення цін, що веде до подальшого зростання цін і ставки заробітної плати.

У короткостроковому періоді економічна політика, спрямована на швидке зниження рівня безробіття, призводитиме до прискорення інфляції. При розробці державної політики необхідно вибрати між:

- 1) політикою, спрямованою на економічне пожвавлення, з високими темпами приросту ВВП, що швидко знизить безробіття, і
- 2) політикою пожвавлення, з повільним приростом ВВП, що дає змогу сповільнити інфляцію, але за рахунок тривалого безробіття.

Цей вибір залежить від очікуваного рівня інфляції: чим більшим буде цей рівень, тим вище розміщуватиметься крива Філіпса. А це значить, що фактичний рівень інфляції буде вищим для будь-якого рівня безробіття.

При стагфляції (одночасному зростанні безробіття та інфляції) дана альтернатива не дотримується.

ПИТАННЯ ДЛЯ САМОПЕРЕВІРКИ І АУДИТОРНОГО КОНТРОЛЮ ЗНАТЬ

1. В чому виражається циклічність розвитку економіки?
2. Що таке інфляція та які види інфляції Ви знаєте?
3. В чому різниця між номінальним та реальним ВВП?
4. Сформулюйте різницю між індексом споживчих цін та дефлятором.
5. На які категорії поділяється населення? Охарактеризуйте кожну категорію.
6. Яка існує залежність між рівнями інфляції і безробіття в короткий період?

ЗАВДАННЯ ДЛЯ САМОСТІЙНОЇ РОБОТИ

Тести

1. Період економічного спаду не пов'язаний зі:
 - а) скороченням інвестиційних витрат;
 - б) зростанням безробіття;
 - в) збільшенням запасів нереалізованої продукції;
 - г) падінням курсу акцій;
 - д) скороченням витрат виробництва.
2. Індивід, який втратив роботу через спад в економіці, потрапляє до категорії безробітних, що відповідає:
 - а) фрикційному безробіттю;
 - б) циклічному безробіттю;
 - в) структурному безробіттю;
 - г) технологічному безробіттю.
3. Якщо індивід сподівається скоро одержати роботу, то він належить до:
 - а) зайнятих;
 - б) безробітних;
 - в) непрацюючих і не шукаючих роботу;
 - г) всі відповіді невірні.
4. Стагфляція характеризується:
 - а) зростанням ціни споживчого кошика;
 - б) зростанням цін, скороченням виробництва і високим рівнем безробіття;
 - в) дефіцитом товарів і послуг;
 - г) збільшенням грошової маси.
5. Яке серед сполучень видів інфляції є в економіці країни найбільш переважним?
 - а) збалансована, помірна, очікувана;
 - б) повзуча, неочікувана, збалансована;
 - в) незбалансована, галопуюча, очікувана;
 - г) очікувана, галопуюча, збалансована;
 - д) помірна, очікувана, незбалансована.

6. Яка з перерахованих дій виступає як засіб, за допомогою якого індивід страхується від ризику непередбачуваної інфляції?

а) включення в трудовий контракт пункту, що враховує індексування заробітної плати в довгостроковому періоді;

б) пропонування своєму другу позички, відсоткова ставка по котрій нижча банківської;

в) відкриття нового бізнесу на основі отриманих від банку кредитів;

г) всі відповіді вірні.

7. Яке поняття з перерахованих нижче не відносять до фаз ділового циклу?

а) інфляція;

б) рецесія;

в) спад;

г) підйом;

д) поживлення.

8. Дефлятор ВВП дорівнює відношенню:

а) реального ВВП до номінального ВВП;

б) номінального ВВП до реального ВВП;

в) номінального ВВП до номінального ВВП.

9. Менш за все постраждають від непередбачуваної інфляції:

а) ті, хто отримує фіксований номінальний дохід;

б) ті, у кого номінальний дохід росте, але повільніше, ніж зростає рівень цін;

в) ті, хто має грошові заощадження;

г) ті, хто став боржником, коли ціни були нижчими;

д) вірні тільки відповіді б) і г).

10. Індекс споживчих цін може бути використаний для того, щоб оцінити:

а) різницю між структурою виробництва у звітному і попередньому році;

б) різницю в ринковій вартості «товарного кошика» двох різних часових періодів;

в) різницю в рівні цін двох різних країн;

г) різницю між рівнем оптових і роздрібних цін.

11. Крива Філіпса характеризує:

а) ступінь нерівності при персональному розподілі національного доходу;

б) зв'язок між податковими ставками та обсягом податкових надходжень;

в) зв'язок між рівнем безробіття й річним темпом росту рівня цін;

г) зв'язок між нормою відсотку та грошовою масою в обігу;

д) зв'язок між рівнем безробіття й обсягом валового національного продукту.

12. До якої категорії слід віднести людину, якщо вона в цей час хворіє і не працює через хворобу?

- а) зайняті;
- б) безробітні;
- в) особи поза робочою силою.

13. Скільки знадобиться часу для зниження норми безробіття з 9 % до 6 %, якщо щорічний приріст ВВП складає 4,5 %?

- а) 3 роки;
- б) 2 роки;
- в) 3,75 роки;
- г) 5 років.

14. Інфляція дорівнює 24,5 % на місяць. Яку частку зарплати в середньому «з'їдає» інфляція за умов затримки заробітної плати на сім днів?

- а) 5,5 %;
- б) 24,5 %;
- в) 5 %;
- г) 6 %.

15. Споживчий кошик подорожчав на 40 %, ціни на інвестиційні товари і послуги зросли в 1,5 рази, а ВВП у поточних цінах зріс на 50 %. Яким є темп зростання економіки, якщо відомо, що співвідношення обсягу виробництва предметів попиту й обсягу виробництва 3:1?

- а) 90 %;
- б) 50 %;
- в) 40 %;
- г) 105,3 %.

Оцініть правильність тверджень (так, ні)

1. В умовах інфляції, яка викликана перевищенням попиту над пропозицією, причиною зростання цін є більш швидке зростання сукупного попиту по відношенню до виробничого потенціалу країни.

2. Дефляція — це зниження загального рівня цін.

3. Згідно теорії Філіпса, у довгостроковому періоді існує обернена залежність між інфляцією та безробіттям.

4. В умовах гіперінфляції споживачі прагнуть вкласти гроші в матеріальні цінності.

5. Інфляція попиту — це інфляція, спричинена підвищенням цін з боку господарських агентів у відповідь на зростання витрат виробництва.

6. Якщо інфляція вже розвинулась, то для її подолання здебільшого застосовують стримувальну макроекономічну політику, тобто політику дезінфляції.

7. Природний рівень безробіття дорівнює сумі фрикційного та структурного безробіття.

8. Економічний цикл — це часовий лаг від початку однієї економічної кризи до наступної.

9. Фрикційне безробіття особливо характерне для великих міст, де є значний вибір і умови для поліпшення роботи.

10. Рівень економічної активності населення показує відношення чисельності економічно активного населення до загальної чисельності населення.

ПИТАННЯ ДЛЯ ОБГОВОРЕННЯ ТА ЗАДАЧІ

1. Дайте оцінку впливу непередбачуваної інфляції на кожну з осіб:

- пенсіонера;
- службовця супермаркету;
- слюсаря автозаводу, члена профспілки;
- фермера, який має багато боргів;
- власника універмагу в маленькому місті.

2. Припустімо, що в день вступу до університету Ви дали згоду позичити однокурсникові певну суму грошей. Ви обоє чекаєте, що реальна процентна ставка буде нульовою. Повернення позики має відбутися після закінчення навчання по фіксованій номінальній ставці процента. Якщо за період навчання інфляція виявиться нижчою, ніж Ви обидва чекали, то хто виграє в цій ситуації, а хто програє?

3. Проілюструйте взаємну суперечність цілей на прикладі бажання держави в короткий період одночасно обмежити і безробіття, і інфляцію.

4. Відомий французький економіст Л. Столюре відзначає: «Як часто говорять, інфляція — це насамперед віра в інфляцію».

Ви згодні з таким трактуванням інфляції? До чого тут віра і взагалі психологічні аспекти при поясненні економічних категорій?

5. Які слова пропущені в наведеному тексті?

Інфляція _____ спостерігається, коли сукупний _____ зростає _____ за _____ потенціал економіки, а тому ціни, намагаючись зрівноважити _____ і попит, _____.

Задача 1

В економіці виробляється і споживається тільки чотири види благ: одяг, житло, їжа, розваги.

Розрахуйте ІСЦ і дефлятор для 2000 р., використовуючи дані 1990 р. як базові.

Таблиця 3.7

ДАНИ ПРО ОБСЯГИ ВИРОБНИЦТВА І ЦІНИ НА ПЕВНІ ГРУПИ ТОВАРІВ

Товарні позиції	1990		2000	
	Обсяг виробництва (споживання), од.	Ціна, гр. од.	Обсяг виробництва (споживання), од.	Ціна, гр. од.
Одяг	10	20	12	21
Їжа	30	8	35	10
Житло	9	12	11	14
Розваги	8	7	15	11

Задача 2

Визначте «інфляційний податок» в розрахунку на місяць, якщо людина підрядилась зробити роботу протягом місяця за 500 гр. од. і передчасно не отримала плату, а інфляція за місяць складала 10 %.

Задача 3

В 2000 році валовий внутрішній продукт країни в цінах 1998 року склав 200 гр. од., а в 1998 році в цінах цього ж року — 250 гр. од. В 1999 році темп зростання ВВП в поточних цінах по відношенню до попереднього року дорівнював 1,05, а в 2000 році — 1,2. Річний рівень інфляції в 2000 році склав 110 %.

Визначити рівень інфляції в 1999 році.

Задача 4

Інфляція дорівнює 5 % на місяць.

Розрахуйте, яку частину зарплати в середньому «з'їдає» інфляція за умов затримки заробітної плати на 10 днів.

Задача 5

Заповніть таблицю 3.8, приймаючи кожний попередній рік за базисний.

Таблиця 3.8
ДИНАМІКА ВВП

Показники	1-й рік	2-й рік	3-й рік	4-й рік	5-й рік
Номінальний ВВП, гр. од.	600	720	700	900	1025
Індекс цін	1,2	1,3	0,9	1,4	1,1
Реальний ВВП, гр. од.					
Індекс росту реального ВВП					
Індекс росту номінального ВВП					
Індекс приросту реального ВВП					
Індекс приросту номінального ВВП					

Задача 6

В 2000 році валовий внутрішній продукт країни в поточних цінах склав 900 гр. од. При цьому ВВП 2000 року в цінах 1999 року становив 600 гр. од., а ВВП 1999 року в цінах 1998 року — 400 гр. од. За 1998—2000 роки ціни в країні зросли на 60 %.

Визначити ВВП 1999 року в поточних цінах.

Задача 7

За 1998—2000 роки валовий внутрішній продукт країни в поточних цінах виріс на 20 %. Рівень інфляції за цей період склав 130 %, а за 1999 рік — 110 %. ВВП 1998 року в поточних цінах дорівнює 2000 гр. од.

Визначити ВВП 2000 року в цінах 1999 року.

Задача 8

В таблиці 3.9 наведена частина інформації про економічний стан країни в 1998-2000 роках.

Необхідно заповнити всю таблицю.

Таблиця 3.9
**ВАЛОВИЙ ВНУТРІШНІЙ ПРОДУКТ
ТА РІВНІ ІНФЛЯЦІЇ В 1998—2000 РОКАХ**

Показники	Роки		
	1998	1999	2000
ВВП в поточних цінах, гр. од.		3200	
ВВП в цінах 1998 року, гр. од.	3000		3600
ВВП в цінах 2000 року, гр. од.			
ВВП в цінах 1999 року, гр. од.			
Рівень інфляції, % до попереднього року	110	125	115

Задача 9

В таблиці 3.10 наведені дані про величину валового внутрішнього продукту країни в поточних цінах та про рівень інфляції.

Заповніть таблицю та визначте, якою буде інфляція за весь період і на скільки відсотків змінився ВВП в приведених цінах з 1998 по 2000 рік?

Таблиця 3.10

ВАЛОВИЙ ВНУТРІШНІЙ ПРОДУКТ ТА РІВНІ ІНФЛЯЦІЇ В 1998—2000 РР.

Показники	Роки		
	1998	1999	2000
ВВП в поточних цінах, гр. од.	1000	1010	1200
Рівень інфляції, % до попереднього року	107	105	110
ВВП в цінах 1998 року, гр. од.			
ВВП в цінах 1999 року, гр. од.			
ВВП в цінах 2000 року, гр. од.			

Задача 10

Обчисліть індекс споживчих цін, якщо у базовому році видатки типової сім'ї становили (гр. од.):

продукти харчування — 50000;

одяг — 10000;

взуття — 5000;

житло — 30000;

транспортні видатки — 6000;

книги — 2000;

відпочинок та розваги — 3000.

У даному році ціни зросли на (%):

продукти харчування — 2;

одяг — 3;

взуття — 2;

житло — 5;

транспорт — 1;

книги — 4;

відпочинок та розваги — 6.

Задача 11

Все населення країни становить 900 чоловік. З них діти до 16 років — 200 чол., психічно хворі та ув'язнені — 50 чол.; а 100 чол. вибуло зі складу робочої сили. Безробітних налічується 40 чол., робітників, зайнятих неповний робочий день — 60 чол.

Визначити:

- а) величину робочої сили;
- б) офіційний рівень безробіття.

Задача 12

За макроекономічним прогнозом очікується щорічний темп зростання реального ВВП на 5 %.

Визначте, скільки часу знадобиться для зниження норми безробіття з 10 до 6 %, якщо відомо, що у відповідності до закону Оукена, кожний відсоток зростання реального ВВП понад 2,5 % призводить до зниження норми безробіття на 0,4 %.

Задача 13

Населення країни становить 150 млн чол., в тому числі:

- діти до 16 років — 25 млн чол., з них працюють (продають газети, мийуть автомобілі тощо) 0,8 млн чол.;
- пенсіонери — 10 млн чол.;
- домогосподарки — 8,5 млн чол.;
- студенти — 15 млн чол., з них 5 млн чол. є студентами денної форми навчання;
- безпритульні та бездомні — 3 млн чол.;
- особи у виправних спецзакладах — 6 млн чол.;
- особи, що перебувають у психіатричних лікарнях — 4 млн чол.;
- особи, що хворіють і перебувають на «лікарняному» — 3 млн чол.;
- звільнені і не шукають роботи за даного рівня заробітної плати — 5,5 млн чол.;
- зайняті неповний робочий день, що шукають роботу на повну ставку — 2 млн чол.;
- звільнені внаслідок спаду в економіці — 5 млн чол.;
- звільнені внаслідок структурних змін в економіці і скорочення попиту на певні професії — 3 млн чол.;
- звільнені за власним бажанням, що шукають високооплачувану та престижну роботу — 1 млн чол.;
- навчаються на курсах перекваліфікації центру зайнятості — 1 млн чол.

Визначте:

- 1) кількість робочої сили;
- 2) фактичний рівень безробіття;
- 3) природний рівень безробіття;
- 4) потенційний ВВП, якщо фактичний ВВП становить 3000 млрд гр. од., а коефіцієнт Оукена — 2,5.

Задача 14

У 2000 р. природний рівень безробіття склав 6 %. Очікуваний (прогнозний) рівень інфляції в 2000 р. передбачався на рівні 3 %.

Визначити фактичний рівень інфляції в 2000 р., якщо відомо, що абсолютне відхилення фактичного рівня ВВП від потенційного від'ємне.

СПОЖИВАННЯ І ЗАОЩАДЖЕННЯ ЯК МАКРОЕКОНОМІЧНІ ЯВИЩА

Тема 4

1. Кейнсіанська функція споживання
2. Модифікації функції Кейнса
3. Функція заощадження Кейнса
4. Неокласичні функції споживання та заощадження

Центральною ланкою сучасних макроекономічних моделей є ринок благ. В макроекономіці вся множина ринків окремих благ, що є предметом макроекономічного аналізу, агрегується в єдиний ринок благ, на якому купується і продається тільки один вид благ. Це благо може використовуватися і як предмет споживання, і в якості засобу виробництва.

Покупцями на ринку благ є всі чотири макроекономічних суб'єкта: сектор домашніх господарств, підприємницький сектор, держава і закордон. Розглянемо, від чого залежить обсяг попиту кожного з них.

1. Кейнсіанська функція споживання

Більше половини кінцевого сукупного попиту припадає на попит домашніх господарств. Питома вага виробництва предметів споживання у розвинених країнах становить 50—60 %.

Пріоритети у споживанні різні, але можна виділити найбільш характерні групи товарів для сім'ї: їжа, одяг, житло, освіта, медичне обслуговування, транспорт (табл. 4.1).

Багато чого залежить від доходів сім'ї, платності і безплатності послуг.

Бідні сім'ї витрачають свої доходи на товари першої необхідності — поточне споживання і житло. Зі зростанням доходів витрати на їжу зменшуються. Витрати на одяг, товари тривалого споживання, відпочинок зростають швидше ніж доходи.

Таблиця 4.1

СТРУКТУРА СПОЖИВАННЯ СІМ'Ї

Основні компоненти споживання	%
Товари поточного споживання	30—35
їжа	
одяг	
енергія	
інше	
Товари тривалого споживання	10—20
предмети побуту	
транспортні засоби	
Послуги	50—55
житло	
освіта	
охорона здоров'я	
відпочинок	
інше	
Σ	100

Для країн, що розвиваються, витрати на продукти харчування складають близько 60 %. Населення України витрачає майже всі свої доходи на харчування та покупку товарів першої необхідності (табл. 4.2). Точно поточні витрати населення України — споживання — визначити складно, оскільки висока питома вага тіньової економіки не дає змоги прослідкувати потоки товарів і грошей.

Попит домашніх господарств визначають такі фактори:

- дохід від участі у виробництві;
- податки і трансфертні платежі;
- розмір майна, дохід від майна;
- ступінь диференціації населення за рівнем доходів і розміром майна;
- чисельність і вікова структура населення.

Два останніх фактори в короткому періоді є екзогенними параметрами.

Таблиця 4.2

**СТРУКТУРА ГРОШОВИХ ВИТРАТ
І ПРИРОСТУ ЗАОЩАДЖЕНЬ НАСЕЛЕННЯ УКРАЇНИ
(% ДО ГРОШОВОГО ДОХОДУ)**

Роки	Витрати та заощадження				
	придбання товарів та послуг	доходи від власності, сплачені	поточні податки на доходи, майно та інші сплачені поточні трансферти	нагромадження нефінансових активів	приріст фінансових активів
1990	81,6	0,0	6,4	2,5	9,5
1994	92,9	0,2	6,2	0,4	0,3
1995	92,8	0,1	5,2	1,5	0,4
1996	93,2	0,1	5,7	0,6	0,4
1997	91,5	0,1	5,9	2,1	0,4
1998	92,5	0,1	6,0	1,1	0,3
1999	92,8	0,1	6,0	0,2	0,9
2000	90,0	0,1	6,6	2,4	0,9
2001	88,6	0,1	7,0	2,2	2,1
2002	83,0	0,2	7,6	1,3	7,9
2003	86,0	0,4	7,9	1,3	4,4

Дж. Кейнс виходив з гіпотези абсолютного доходу, відповідно до якої споживання домашніх господарств залежить від величини абсолютного доходу. В алгебраїчній формі *функція споживання Кейнса* записується так :

$$C = C_a + C_y \cdot y; \quad C_a > 0; \quad 0 < C_y < 1, \quad (4.1)$$

де y — абсолютний дохід;

C_a — величина автономного (незалежного від поточного доходу) споживання (при $y = 0$ автономне споживання здійснюється за рахунок скорочення майна);

C_y — гранична схильність до споживання, яка показує, наскільки збільшиться споживання при збільшенні поточного доходу на одиницю:

$$C_y = \frac{\Delta C}{\Delta y}, \quad (4.2)$$

де Δy — зміна доходу;

ΔC — зміна споживання, викликана зміною доходу.

Домашні господарства використовують не весь доход, а тільки той, яким розпоряджаються. *Використовуваний доход* (y^v) — це доход після сплати податкових і страхових відрахувань та додавання трансфертних виплат:

$$y^v = y - T_y \cdot y + Tr, \quad (4.3)$$

де T_y — ставка податку;

Tr — трансфертні виплати.

Можна записати функцію споживання для використовуваного доходу:

$$C = C_a + C_{y^v} \cdot y^v, \quad (4.4)$$

$$C_{y^v} = \frac{\Delta C}{\Delta y^v}. \quad (4.5)$$

Вирази (4.1) і (4.4) еквівалентні при $C_y = C_{y^v} \cdot (1 - T_y)$.

Кейнс запропонував чотири правила сукупного споживання:

1. Споживання є функцією доходу.
2. Величина граничної схильності до споживання, тобто частка споживання у кожній додатковій одиниці доходу, знаходиться в межах від 0 до 1, тобто люди схильні збільшувати своє споживання з ростом доходу, але не в тій же мірі.
3. Зі зростанням доходу гранична схильність до споживання падає.
4. Середня норма споживання, тобто відношення споживання до доходу $\left(C_{cp} = \frac{C}{y} \right)$, зменшується по мірі зростання доходу.

Середня норма споживання зменшується по мірі зростання доходу, прагнучи до постійної граничної схильності споживання (рис. 4.1).

Середня норма споживання відповідає куту нахилу лінії, проведеної з початку координат до точки на графіку функції споживання.

По мірі зростання доходу кут нахилу падає, тобто і середня норма споживання падає.

До точки К середня норма споживання більша за одиницю, тобто при невеликому доході споживачі витрачають свої запаси і $C > Y$.



Рис. 4.1. Графіки функцій споживання (а) і середньої норми споживання (б)

По мірі зростання доходу споживання падає і збільшується накопичення, тобто $C < Y$. Заощадження — це розкіш, тому багаті заощаджують більшу частину свого доходу порівняно з бідними.

Звідси слідує, що розширення виробництва потенційно має в собі можливість виникнення перевиробництва.

2. Модифікації функції Кейнса

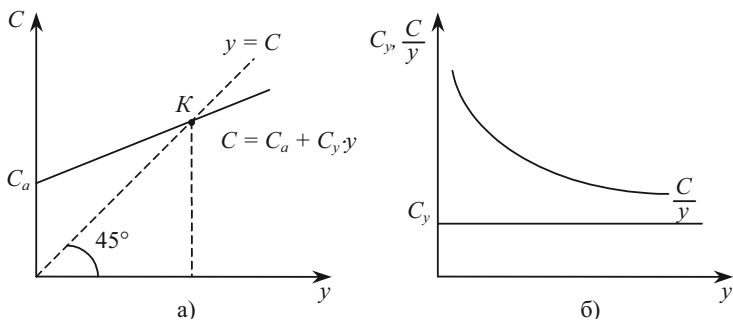
Функція споживання добре підтверджується статистичними даними у короткому періоді (2—4 роки).

Але розрахунки на довгострокові періоди не показують зниження середньої норми споживання і відношення споживання до доходу є стабільним. Першим звернув увагу на це американський економіст С. Кузнець (1946 р.). Він опублікував дані про дослідження ВВП з 1869 по 1938 рр. і вивів, що $C = 0,86 \cdot y$.

Функція споживання на довгостроковому інтервалі має вигляд:

$$C = C_y \cdot y. \quad (4.6)$$

В довгостроковому періоді підтверджуються тільки два перших правила Кейнса. Гранична ж схильність до споживання в цей період буде більшою, а середня норма споживання буде відносно стабільною (рис. 4.2).

Існує декілька концепцій, що пояснюють факт відносної стабільності середньої норми споживання у довгостроковий період.



Рис. 4.2. Співвідношення довгострокового ($C^L(y)$) і короткострокового ($C^S(y)$) споживання

Однією з концепцій є *гіпотеза відносного доходу Дж. Дьюзенбері*.

Споживання окремого домашнього господарства (C_i) визначається не його абсолютним доходом (y_i), а відношенням його доходу до середнього доходу (\bar{y}) того соціального шару, до якого належить даний індивід:

$$\frac{C_i}{y_i} = a_0 + a_1 \cdot \frac{\bar{y}}{y_i}, \quad a_0 > 0, a_1 > 0. \quad (4.7)$$

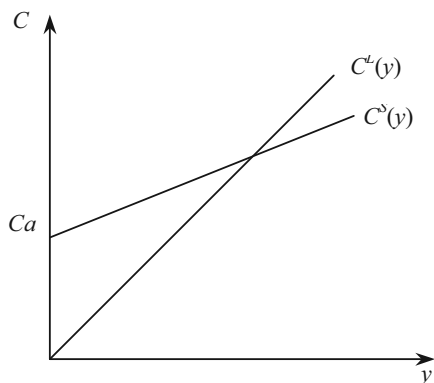
Якщо зростає дохід тільки i -го індивіда, то його середня норма споживання знижується, якщо дохід зростає у всіх в однаковому темпі, то частка споживання в доході у індивіда не змінюється.

Дьюзенбері включив у число аргументів функції споживання звичку індивіда до досягнутого рівня доходу, в результаті чого зміни в споживанні не знаходяться в постійній пропорції до доходу в короткому періоді (рис. 4.3).

Нехай вихідний обсяг споживання дорівнює C_1 при доході y_1 . При зниженні доходу до y_0 на перших порах споживання знижується незначно: з C_1 до C_0 . Але якщо дохід надовго стабілізується на рівні y_0 , то споживання знизиться до C_0^L .

При збільшенні доходу до y_2 споживання у короткому періоді зросте до C_2 , у довгостроковому — до C_2^L .

Іншою концепцією є підхід М. Фрідмена, оснований на *понятті перманентного доходу*.



Рис. 4.3. Гіпотеза Дьюзенбері

Перманентний дохід (y_p) — середньозважена величина зі всіх доходів, очікуваних суб'єктом у майбутніх періодах.

Передбачається, що домашні господарства прагнуть підтримувати обсяг споживання на незмінному рівні незалежно від коливань поточного доходу.

Для спрощення візьмемо тільки два періоди y_1 та y_2 . Тоді:

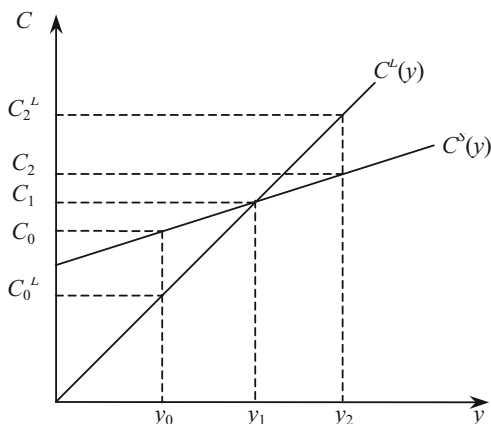
$$y_p = y_1 + \alpha \cdot (y_2 - y_1) = \alpha \cdot y_2 + (1 - \alpha) \cdot y_1, \quad 0 < \alpha < 1, \quad (4.8)$$

де α — доля приросту доходу в майбутньому, що приєднується до поточного доходу.

Коефіцієнт α характеризує переваги споживача відносно розподілу споживання у часі. Як правило, він приймає більше значення тоді, коли дохід стійко зростає, ніж тоді, коли рівень доходу коливається.

Якщо поточний дохід зростає (падає), то перманентний дохід також зростає (падає), але з меншою швидкістю.

У відповідності до гіпотези перманентного доходу обсяг поточного споживання домашніх господарств при розгляданні лише двох періодів визначається:

$$C_t = C_t(y_p) = C_y \cdot \alpha \cdot y_t + C_y \cdot (1 - \alpha) \cdot y_{t+1}. \quad (4.9)$$

Звідси легко пояснити, чому гранична схильність до споживання у короткому періоді менша, ніж у довгостроковому: при підвищенні доходу у поточному періоді на одиницю споживання

збільшується на $C_y \cdot \alpha$ одиниць у поточному році і ще на $C_y \cdot (1 - \alpha)$ одиниць у наступному році.

Наприклад, якщо перманентний дохід формується на основі очікуваних $y_0 = 200$, $y_1 = 250$, то при $C_y = 0,6$ і $\alpha = 0,8$ обсяг споживання у першому періоді складе: $C_1 = 0,6 \cdot 0,8 \cdot 250 + 0,6 \cdot 0,2 \cdot 200 = 144$.

У другому періоді обсяг споживання виросте ще на 6 одиниць навіть, якщо в третьому періоді дохід залишиться на рівні другого періоду $y_3 = y_2 = 0,6 \cdot 0,8 \cdot 250 + 0,6 \cdot 0,2 \cdot 250 = 150$.

Використання перманентного доходу для виведення функції споживання застосовується також в концепції «життєвого циклу» *Ф. Модільяні*.

Поточний обсяг споживання індивіда визначається в результаті рівномірного споживання всього потоку очікуваних за роки життя доходів.

Введемо позначення:

$T_{\text{оч}}$ — очікувана кількість років економічно самостійного життя, що складається з періоду трудової активності і періоду життя за рахунок «пенсійного фонду», який індивід повинен сам собі накопичити;

$T_{\text{пл}}$ — планована кількість років роботи;

W — очікуваний середньорічний заробіток за весь період роботи.

З метою спрощення абстрагуємось від проблеми дисконтування, тоді річний обсяг споживання визначається індивідом за формулою:

$$C = \frac{T_{\text{пл}}}{T_{\text{оч}}} \cdot W, \quad (4.10)$$

а річний обсяг заощаджень складе:

$$S = W - C = \left(\frac{T_{\text{оч}} - T_{\text{пл}}}{T_{\text{оч}}} \right) \cdot W. \quad (4.11)$$

Наприклад, нехай молодий чоловік вважає, що проживе ще 50 років, з них 30 він планує працювати і 20 жити на свої заощадження. Очікуваний середньорічний заробіток дорівнює 40 тис. гр. од. Тоді щорічне споживання складе $40 \cdot 30 / 50 = 24$ тис. гр. од., решта 16 тис. гр. од. будуть заощаджуватися і наприкінці життя складуть пенсійний фонд у $30 \cdot 16 = 480$ тис. гр. од., який дозволить йому решту 20 років зберігати щорічне споживання на рівні 24 тис. гр. од.

У кожному поточному році свого життя $T = 1, \dots, T_{\text{пл}}$ індивід має у розпорядженні певний фонд заощаджень (майно — v). Якщо він не одержував спадщини і не мав інших джерел доходу, крім заробітної плати, то його майно дорівнює накопиченому пенсійному фонду.

Додавши до цінності майна весь очікуваний до кінця робочого періоду доход: $W \cdot (T_{\text{пл}} - T)$, одержимо сумарний обсяг можливого споживання до кінця життя індивіда. Розділивши цю суму на кількість років решти життя, визначимо обсяг поточного споживання:

$$C = \frac{v + W \cdot (T_{\text{пл}} - T)}{T_{\text{оч}} - T} = C_v \cdot v + C_w \cdot W, \quad (4.12)$$

де $C_v = \frac{1}{T_{\text{оч}} - T}$ — гранична схильність до споживання від майна (показує, на скільки збільшиться споживання, якщо майно збільшиться на 1);

$C_w = \frac{T_{\text{пл}} - T}{T_{\text{оч}} - T}$ — гранична схильність до споживання заробітної плати (на скільки збільшиться споживання при збільшенні заробітної плати на 1).

Таким чином, функція, побудована за допомогою гіпотези абсолютного доходу (за Кейнсом), сьогодні вважається спрощеною.

Один із сучасних варіантів функції споживання має вигляд:

$$C_t = C_y \cdot \alpha \cdot y_t + C_y \cdot (1 - \alpha) \cdot y_{t-1} + C_v \cdot v. \quad (4.13)$$

Функція (4.13) враховує, що:

1. Обсяг споживання домашніх господарств безпосередньо залежить від використовованого доходу і від розміру реального майна (v).

2. Гранична схильність до споживання у короткому періоді ($C_y \cdot \alpha$) менша такої у довгостроковому періоді (C_y), оскільки споживання поточного періоду визначається не тільки поточним, але і попереднім доходом (y_{t-1}).

3. Середня норма споживання у довгостроковому періоді постійна, але графік функції споживання не проходить через початок системи координат через ефект майна (рис. 4.4).

Якщо в поточному періоді доход виросте з y_0 до y_1 , то в цьому періоді споживання виросте з C_0 до C_1 (по лінії C_0). Якщо в на-

ступному періоді при тому ж обсязі майна доход збережеться на рівні y_1 , то споживання виросте до C_2 , а якщо доход виросте до y_2 , то споживання складе C_3 .



Рис. 4.4. Графік функції споживання від доходу та майна

3. Функція заощадження Кейнса

Кожній функції споживання відповідає своя функція заощадження, яка виводиться шляхом віднімання від функції доходу, яким розпоряджаються, функції споживання:

$$S = -C_a + S_y \cdot y, \quad (4.14)$$

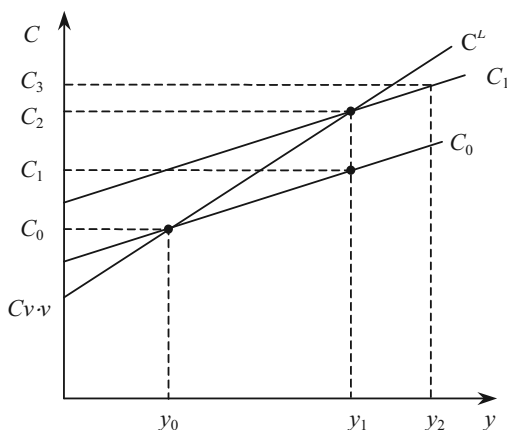
де $S_y = \frac{\Delta S}{\Delta y}$ — гранична схильність до заощадження, яка в сумі з граничною схильністю до споживання дає 1 (так як $y = C + S$, то $1 = C_y + S_y$). За підрахунками експертів, для сучасної української економіки цей показник дорівнює 0,3.

Графічно функція заощадження будується шляхом вертикального віднімання графіка функції споживання з графіка доходу, що утворює кут 45° з лінією абсцис (рис. 4.5).



Рис. 4.5. Графік функцій споживання та заощадження

При $y < y_0$ споживання перевищує дохід, і тому заощадження — величина від’ємна; $C_{cp} > 1$, $S_{cp} < 0$.

При $y = y_0$ дохід цілком витрачається на поточне споживання і заощадження дорівнюють нулю: $C_{cp} = 1$, $S_{cp} = 0$.

При $y > y_0$ частина використаного доходу заощаджується; $C_{cp} < 1$, $S_{cp} > 0$.

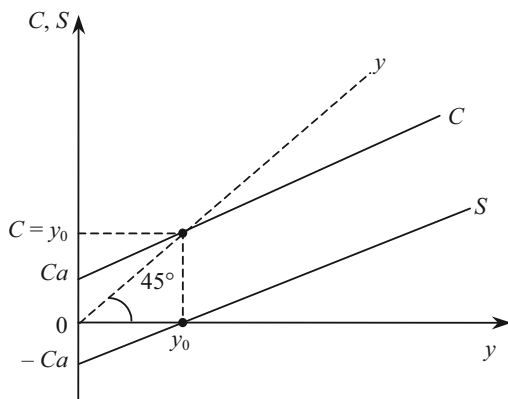
У країнах із розвинутою ринковою економікою чверть національних заощаджень формується за рахунок домашніх господарств. Населення охоче вкладає свої вільні кошти у різні кредитно-фінансові установи, оскільки вони забезпечують не тільки збереження, а й приріст капіталу. Особливо популярні вкладення у цінні папери. Так, у США лише акціями володіють 51,4 млн осіб, що становить 21,1 % населення, у Великобританії відповідно — 9,0 млн осіб та 15,8 %, у Японії 11,0 млн (9,0 %), у ФРН — 4,5 млн (5,5 %).

Якщо є заощадження, населення в поточному періоді може споживати більше, ніж одержує доходів. Це «ефект заощадження». За стабільної економіки цей ефект незначний, за нестабільної (посилення інфляції тощо) — населення починає збільшувати поточне споживання за рахунок заощаджень, це збільшує «ефект заощадження».

Економічна і фінансова теорія розрізняє дві основні форми заощаджень домашніх господарств:

- інвестиційний портфель (портфель активних заощаджень);
- портфель неінвестиційних (пасивних) заощаджень.

Обсяг заощаджень населення залежить як від рівня доходів, так і від очікування стабільності чи різного роду змін в економі-

ці. Крім того, залежно від піднесення чи падіння рівня добробуту населення змінюється і структура заощаджень: обсяг активних заощаджень зростає із підвищенням життєвого рівня. Періоди криз пов'язуються із заощадженнями у формі коштовностей, антикваріату, іноді нерухомості або валюти.

Яка частина доходу споживається в період нестабільності, а яка вивільняється з поточного обороту і нагромаджується, чітко сказати важко, особливо з урахуванням тіньової економіки. А саме це потрібно знати для визначення можливостей України провадити реформування економіки.

Заощадження українських громадян в Ощадбанку СРСР на момент набуття державної незалежності досягали 150 млрд дол. США, до того ж значно більшу суму складали «тіньові» заощадження. Протягом 90-х рр. простежується стрімке зниження рівня заощаджень як в економіці загалом, так і домогосподарств зокрема. Вкладення населення як частка ВВП знизилась на кінець 1995 р. у понад 40 разів проти 1991 р. У період відносної стабілізації 1996—2003 рр. відбулося зростання особистих заощаджень в Україні. Якщо у 2000 р. вклади населення в банках склали 6,6 млрд грн (4 % у ВВП), то на кінець 2003 р. — 28,5 млрд грн (11 % у ВВП). Загалом приблизно дві третини грошових заощаджень населення України перебувають поза межами банківської системи. Низька схильність до заощаджень населення України потребує раціонального використання цього фонду фінансових ресурсів.

Крім доходу на величину споживання і заощадження впливають також недохідні фактори.

Недохідні фактори споживання і заощадження:

1. *Багатство* — нерухоме майно (будинки, автомобілі, техніка тощо) і фінансові кошти (готівка, заощадження на рахунках, акції, облігації тощо). Домашні господарства заощаджують, утримуючись від споживання, щоб збільшити багатство. Чим більше накопичено багатства, тим менший стимул до заощадження, тобто збільшення багатства зсуває графік споживання вгору, а графік заощадження вниз.

2. *Податки*. Зниження податків збільшує споживання і заощадження.

3. *Рівень цін*. Зростання цін знижує споживання і заощадження і навпаки.

4. *Відрахування на соціальне страхування*. Збільшення цих відрахувань веде до зменшення споживання і заощадження.

5. *Очікування* можуть бути пов'язані з майбутньою зміною цін, доходів, дефіциту тощо. Якщо ці очікування негативні, то

домашні господарства вимушені робити закупки в запас, це збільшує поточне споживання і зменшує заощадження. Очікування збільшення грошових доходів у майбутньому викликає збільшення поточних витрат.

6. *Споживча заборгованість.* Якщо у попередній період заборгованість зростає, то у поточному періоді домашні господарства будуть знижувати споживання і заощадження, щоб ліквідувати минулу заборгованість.

7. *Відсоткова ставка.* Зміна відсоткової ставки впливає на співвідношення між поточним і майбутнім споживанням і заощадженням. Якщо відсоткова ставка зростає, то поточне споживання знижується, а заощадження зростає, що збільшує майбутнє споживання.

Недоходні фактори зсувають графіки споживання і заощадження.

4. Неокласичні функції споживання та заощадження

При побудові всіх раніш розглянутих функцій споживання передбачалося, що: 1) доход домашніх господарств є екзогенною величиною; 2) частка споживання в доході визначається на основі звичок, традицій, психологічних схильностей економічних суб'єктів.

Економісти класичної школи і сучасні неокласики використовують принципово інший підхід при побудові функції споживання.

У концепції класичної школи доход є для домашніх господарств ендогенним параметром. Економічний суб'єкт сам визначає, якою буде величина його доходу шляхом розподілу календарного часу на робочий і вільний, виходячи з критерію максимізації корисності.

Функція корисності має вигляд $U = \sqrt{y \cdot F}$, де $F = T - N$ і $y = w \cdot N + \Pi$; T , F , N — відповідно календарний, вільний і робочий час, w — реальна ставка заробітної плати, Π — реальний доход від майна.

Графічно максимізацію корисності ілюструє рисунок 4.6, на якому функція корисності представлена сімейством кривих байдужості U_1 — U_3 . Криві байдужості мають додатний нахил і випуклі до вісі абсцис, оскільки для зберігання досягнутого рівня корисності кожна додаткова година праці повинна компенсуватися все зростаючим доходом.

Індивід прагне досягти більш високої кривої байдужості, але його можливості обмежені бюджетним рівнянням: $y = w \cdot N + \Pi$. Графічно бюджетне рівняння — це промінь ПЕ (рис. 4.6).



Рис. 4.6. Максимізація функції корисності

Точка дотику бюджетного обмеження і однієї з кривих байдужості визначає величину доходу індивіда і обсяг пропонованої праці.

Розподіл доходу між поточним споживанням і заощадженням здійснюється суб'єктом на основі врахування, з однієї сторони, ступеню переваги ним поточного споживання перед майбутнім, з іншої сторони — встановленої ставки відсотку.

В концепції неокласичної школи обсяг споживання домашніх господарств є спадаючою функцією від відсоткової ставки:

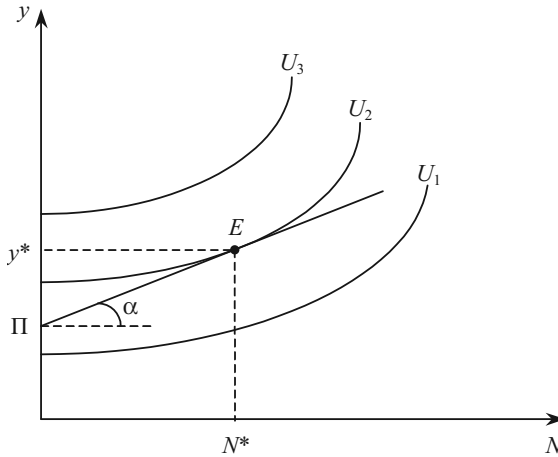
$$C(i) = C_a + y^v - a \cdot i, \quad (4.15)$$

де C_a — незалежний від ставки проценту обсяг споживання;

y^v — доход, яким розпоряджаються;

a — параметр, який показує, на скільки одиниць скоротиться споживання (зросте заощадження), якщо ставка відсотку збільшиться на один пункт;

i — ставка відсотку.

Відповідно, неокласична функція заощадження є зростаючою функцією від ставки відсотку:

$$S(i) = -C_a + a \cdot i. \quad (4.16)$$

Графіки неокласичних функцій споживання та заощадження представлено на рис. 4.7.



Рис. 4.7. Графіки неокласичних функцій споживання (а) і заощадження (б)

ПИТАННЯ ДЛЯ САМОПЕРЕВІРКИ І АУДИТОРНОГО КОНТРОЛЮ ЗНАТЬ

1. Чи завжди гранична схильність до споживання дорівнює граничній схильності до заощадження?
2. На чому основана концепція перманентного доходу?
3. Чи завжди можна побудувати графік функції заощадження, якщо відома функція споживання?
4. Сформулюйте суть гіпотези відносного доходу.
5. Як зміниться середня схильність до споживання (в моделі Кейнса) при зростанні доходу, якщо гранична схильність до споживання незмінна?

ЗАВДАННЯ ДЛЯ САМОСТІЙНОЇ РОБОТИ

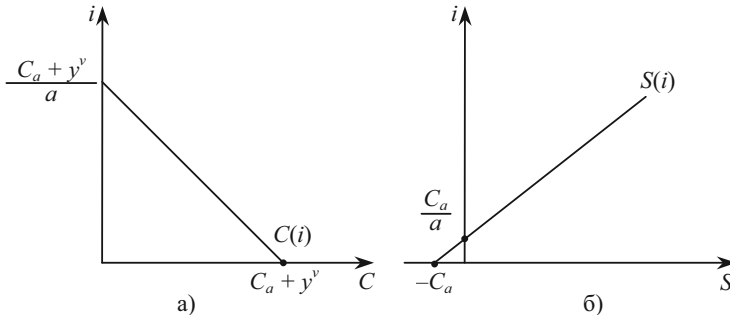
Тести

1. Точка «порогового рівня» функції індивідуального споживання — це точка, в котрій:
 - а) заощадження дорівнюють доходу;
 - б) дохід дорівнює споживанню;
 - в) заощадження дорівнюють споживанню;
 - г) споживання дорівнює інвестиціям;
 - д) гранична схильність до споживання дорівнює одиниці.

2. Зміна розміру автономного споживання може бути графічно представлена як:

- а) переміщення уздовж кривої споживання;
- б) зміна кута нахилу кривої споживання;
- в) зсув кривої споживання;
- г) графічно не відбудеться змін.

3. Чи завжди гранична схильність до споживання дорівнює граничній схильності до заощадження?

- а) дорівнює тільки в довгостроковому періоді;
- б) дорівнює тільки в короткостроковому періоді;
- в) не завжди дорівнює.

4. Згідно з кейнсіанською теорією споживчих витрат:

- а) якщо доход кінцевого використання зростає, то знижується гранична схильність до заощадження;
- б) якщо доход кінцевого використання зростає, споживчі витрати знижуються;
- в) споживчі витрати не мають безпосереднього відношення до доходу кінцевого використання;
- г) якщо доход кінцевого використання зростає, то гранична схильність до споживання (C_y) знижується.

5. Якщо функція споживання має вигляд $C = 50 + 0,6 \cdot y$, то автономне споживання дорівнює:

- а) 50;
- б) -50;
- в) 0,6;
- г) 0.

6. Сума граничних схильностей до споживання та заощадження доходу (C_y та S_y) дорівнює 1:

- а) при лінійній функції споживання;
- б) якщо графік $C(y)$ буде проходити через початок координат;
- в) тільки при рівновазі на ринку благ;
- г) завжди.

7. Якщо використовуваний доход збільшився від 300 до 500 гр. од., а споживчі витрати — з 250 до 350 гр. од., то гранична схильність до споживання дорівнює:

- а) 0,6;
- б) 0,5;
- в) 0,7;
- г) 0,3.

8. В чому полягає парадокс заощадження?

- а) чим більше суспільство заощаджує, тим більше воно багатіє;
- б) чим більше суспільство заощаджує, тим біднішим воно стає;
- в) чим менше суспільство заощаджує, тим менше воно споживає.

9. Якщо обсяг використовуваного доходу зменшується, то, за інших ривних умов:

- а) зростають і споживчі витрати, і заощадження;
- б) споживчі витрати зростають, а заощадження скорочуються;
- в) споживчі витрати скорочуються, а заощадження зростають;
- г) скорочуються і споживчі витрати, і заощадження;
- д) усі попередні відповіді невірні.

10. Дж. Кейнс стверджує, що обсяг споживчих витрат у країні залежить насамперед:

- а) від місця проживання споживача;
- б) від віку членів родини;
- в) від темпу приросту пропозиції грошей;
- г) від рівня використовуваного доходу.

11. Яке з перерахованих відношень виражає пряму залежність?

- а) відношення між споживчими витратами і використовуваним доходом;
- б) відношення між заощадженнями і використовуваним доходом;
- в) відношення між заощадженнями і рівнем процентної ставки;
- г) відношення між споживчими витратами і чисельністю населення;
- д) усі попередні відповіді вірні.

12. Якщо функція заощадження має вигляд $S = -40 + 0,3 \cdot y$, то гранична схильність до споживання дорівнює:

- а) 0,3;
- б) 0,7;
- в) -0,7;
- г) -0,3.

13. Функція споживання має вигляд $C = 40 + 0,7 \cdot y^v$. Ставка податку $T_y = 10\%$. Яким є рівноважний дохід?

- а) 133;
- б) 108;
- в) 40.

14. Якщо обсяг використовуваного доходу в даній країні збільшиться, то:

- а) середня схильність до споживання і до заощадження зросте;
- б) середня схильність до споживання підвищиться, а до заощадження впаде;
- в) середня схильність до споживання впаде, а до заощадження підвищиться;
- г) середня схильність до споживання і до заощадження впаде;
- д) усі попередні відповіді невірні.

15. Згідно «парадоксу заощадження», бажання зберегти при кожному рівні доходу викликає:
- зсув кривої споживання вниз;
 - зменшення рівноважного рівня національного доходу і виробництва;
 - зсув кривої заощадження вгору;
 - зростання кількості людей, що здійснюють заощадження;
 - вірні тільки відповіді а), б), в).

Оцініть правильність тверджень (так, ні)

- Гранична схильність до споживання завжди дорівнює граничній схильності до заощадження.
- За кейнсіанською концепцією споживання залежить від величини доходу.
- Якщо відома функція споживання, завжди можна побудувати графік функції заощадження.
- Заощадження і фактичні інвестиції завжди рівні.
- Відповідно до кейнсіанської концепції рівень заощаджень залежить, у першу чергу, від обсягу використовуваного доходу.
- Зі зростанням доходу середня норма споживання росте.
- За неокласичною концепцією автономне споживання не залежить від ставки відсотку.
- При збільшенні автономного споживання лінія споживання зсувається паралельно вниз.
- Заощадження дорівнюють використовуваному доходу за вирахуванням витрат на споживання.
- Гранична схильність до споживання — це відношення приросту споживання до приросту доходу.

ПИТАННЯ ДЛЯ ОБГОВОРЕННЯ ТА ЗАДАЧІ

1. Демографісти передбачають, що частка населення, яке досягло пенсійного віку, в найближчі 10 років збільшиться (зменшиться). Як вплине ця демографічна зміна на розмір національних заощаджень у відповідності до моделі «життєвого циклу»?

Задача 1

В табл. 4.3 надані дані Держкомстату України та Мінекономіки України, які характеризують структуру заощаджень населення України за 1990—1999 рр.

Заповніть таблицю та проведіть макроекономічний аналіз споживання та заощаджень населення України.

Таблиця 4.3

**СТРУКТУРА ЗАОЩАДЖЕНЬ НАСЕЛЕННЯ УКРАЇНИ
ЗА 1990—1999 РР. (У ФАКТИЧНИХ ЦІНАХ)**

Роки	Доход, млн. грн.	Споживання, млн грн	Загальні заощадження, млн грн	Пасивні заощадження, млн грн	Активні заощадження, млн грн	Середня норма споживання	Середня норма заощадження	Середня норма пасивного заощадження	Середня норма активного заощадження
1	2	3	4	5	6	7	8	9	10
1990	1,09	0,86	0,11	-0,01	0,12				
1991	2,06	1,46	0,44	0,11	0,32				
1992	24,00	15,00	6,06	4,82	1,24				
1993	628,00	441,00	166,46	143,89	22,59				
1994	5368,00	3926,00	810,58	649,34	161,24				
1995	26498,00	20140,00	4094,00	3711,23	382,91				
1996	40834,00	27450,00	9237,00	6801,00	2436,00				
1997	50546,00	31876,00	12956,00	10371,00	2585,00				
1998	55121,00	34867,00	13882,00	11359,00	2523,00				
1999	62658,00	42019,00	10717,00	7808,00	2909,00				

Задача 2

На основі наведеного графіка функції споживання побудуйте графік функції заощадження.



Рис. 4.8. Графік функції споживання

Визначте, чому дорівнює середня норма споживання в точці E .

Задача 3

Відомо, що функція споживання має вигляд: $C = 0,6 \cdot y + 60$.

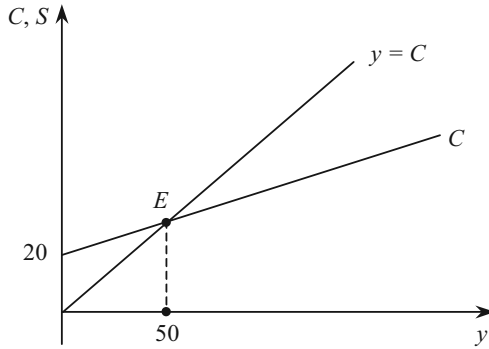
Визначити функцію заощадження. Побудуйте та проаналізуйте графіки функцій споживання та заощадження.

Задача 4

Споживання домогосподарств характеризується наступними даними: функція споживання — $C = 20 + 0,8 \cdot y^y$, ставка податку складає 10 %, загальний доход — 500 гр. од., дотації — 50 гр. од.

Визначити обсяг заощаджень та середню норму споживання.

Задача 5

Індивід планує прожити ще 15 років, з них 8 — працюючи і 7 — не працюючи. Очікуваний заробіток по роках наступний: 25, 35, 45, 55, 80, 90, 95, 100 грошових одиниць.

Заповніть табл. 4.4 у відповідності до концепції перманентного доходу, якщо:

- індивід може скористатися кредитом;
- індивід не може скористатися кредитом;
- майно індивіда на даний момент дорівнює 25 грошових одиниць.

Таблиця 4.4

ДОХОД ІНДИВІДА ПО РОКАХ

Показники	Роки							
	1	2	3	4	5	6	7	8
y	25	35	45	55	80	90	95	100
C								
S								

Задача 6.

В таблиці 4.5 представлена інформація, яка характеризує розподіл доходу населення на споживання та заощадження. Необхідно заповнити таблицю і представити на графіку функції споживання та заощадження.

Таблиця 4.5

РОЗПОДІЛ ДОХОДУ НА СПОЖИВАННЯ ТА ЗАОЩАДЖЕННЯ

Рівень доходу, гр. од.	Споживання, гр. од.	Заощадження, гр. од.	Гранична схильність до споживання	Гранична схильність до заощадження
400		-40		
450		-20		
500		0		
550		+20		
600		+40		
650		+60		
700		+80		
750		+100		
800		+120		

Задача 7.

Залежність між величиною національного доходу та обсягом споживання домашніх господарств представлена даними табл. 4.6.

Таблиця 4.6

ВЕЛИЧИНА НАЦІОНАЛЬНОГО ДОХОДУ ТА СПОЖИВАННЯ ДОМАШНІХ ГОСПОДАРСТВ

Національний дохід, гр. од.	0	250	400	550	700
Споживання домогосподарств, гр. од.	225	300	375	450	525

Визначити:

- алгебраїчний вигляд функцій споживання та заощадження;
- при якому рівні доходу заощадження рівні нулю.

Задача 8.

Припустимо, що в країні проживає 500 сімей. Одна третина сімей має граничну схильність до споживання $C_{y1} = 0,6$, а дві третини сімей — $C_{y2} = 0,8$.

Визначити, наскільки зростуть сукупні витрати на споживання, якщо використовуваний дохід збільшиться на 100 гр. од. і за умови, що весь приріст доходу приходиться:

- а) на сім'ї, що складають одну третину загальної кількості;
- б) на сім'ї, що складають дві третини від загальної кількості.

Задача 9

Споживання домогосподарств характеризується даними: функція споживання — $C = 50 + 0,6 \cdot y^v$, ставка податку складає 20 %, загальний дохід — 1000 гр. од.

Визначити, наскільки зміниться обсяг заощаджень, якщо автономне споживання зросте на 5 гр. од.

Задача 10

Споживання домашніх господарств характеризується функцією $C = 0,7 \cdot y^v + 20$, ставка податку складає 20 %.

Визначте рівноважний обсяг доходу. Якими будуть при рівновазі обсяги споживання та заощадження. Покажіть графічно.

Проаналізуйте, як змінюється по мірі зростання доходу середня норма споживання.

Задача 11

Попит домашніх господарств визначається за формулою $C = 70 + 0,8 \cdot y$.

Визначте, як вплине на величину «порогового рівня» функції споживання приріст автономних заощаджень на 10 од.? Чим пояснюється така зміна?

1. Поняття інвестиційного попиту
2. Функції автономних інвестицій
 - 2.1. Кейнсіанська функція автономних інвестицій
 - 2.2. Неокласична функція автономних інвестицій
3. Заощадження та інвестиції

1. Поняття інвестиційного попиту

І. Бланком — автором відомої книги «Інвестиційний менеджмент» — було відмічено: «Характеризуючи економічну сутність інвестицій, слід зауважити, що в сучасній літературі цей термін іноді трактується помилково або дуже вузько. Найтипівіша помилка в тому, що під інвестиціями розуміється будь-яке вкладення коштів, яке не призводить ані до зростання капіталу, ані до одержання прибутку. До них часто відносять так звані споживчі інвестиції (купівля телевізорів, автомобілів, квартир, дач тощо), які за своїм економічним змістом до інвестицій не належать». Відповідно до Закону України «Про інвестиційну діяльність» від 18 вересня 1991 р.: «*Інвестиціями* є всі види майнових та інтелектуальних цінностей, що вкладаються в об'єкти підприємницької та інших видів діяльності, в результаті якої створюється прибуток (доход) або досягається соціальний ефект».

В макроекономіці *інвестиції* (нім. Investition, від лат. investio — одягаю) є частиною сукупних витрат, що складається з витрат на нові засоби виробництва, інвестиції в нове житло і приросту товарних запасів. Тобто, інвестиції — це частина ВВП, не спожита в поточний період, і що забезпечує приріст капіталу в економіці (табл. 5.1).

Розрізняють наступні види інвестицій: *державні*, створені із коштів державного бюджету, державних фінансових джерел; *приватні*, створені із коштів підприємств, організацій, громадян, включаючи як особисті, так і залучені кошти; *реальні* — будь-які витрати на створення або відновлення капіталу; *прямі* — ті, які вкладені безпосередньо у виробництво окремого виду продукції

(табл. 5.2); *фінансові (портфельні)*, що вкладаються в акції, облигації та інші цінні папери.

Таблиця 5.1

ІНВЕСТИЦІЇ В ОСНОВНИЙ КАПІТАЛ В УКРАЇНІ

Роки	Інвестиції в основний капітал, млн грн	Зростання порівняно з докризовим 1997 р., %	Зростання до відповідного періоду попереднього року, %
1997	12401	100	91,2
1998	13958	106,1	106,1
1999	17552	106,5	100,4
2000	23629	121,8	114,4
2001	32573	147,1	120,8
2002	37178	160,2	108,9
2003	51011	210,3	131,3

Таблиця 5.2

**ПРЯМІ ІНОЗЕМНІ ІНВЕСТИЦІЇ В УКРАЇНУ
(НА ПОЧАТОК РОКУ, МЛН ДОЛ. США)**

Показники	2001	2002	2003	2004
Прямі іноземні інвестиції в Україну	3875	4555	5472	6658
Прямі іноземні інвестиції з України в економіку країн світу	170	156	144	164

Розрізняють також інвестиції валові та чисті.

Валові (брутто) інвестиції (I_{br}) — це загальний обсяг інвестицій за певний період незалежно від джерел фінансування.

Чисті (нетто) інвестиції (I_n) — це сума валових інвестицій без суми амортизаційних відрахувань у певному періоді.

$$I_{br} - Am = I_n. \quad (5.1)$$

Динаміка чистих інвестицій характеризує економічний розвиток підприємства, галузі, держави. Якщо сума чистих інвестицій від'ємна, тобто обсяг валових інвестицій менший, ніж сума амортизаційних відрахувань, це свідчить про зменшення випуску продукції. Якщо сума чистих інвестицій дорівнює нулю, це означає відсутність економічного зростання, а якщо сума валових інвес-

тицій перевищує суму амортизаційних відрахувань, то це означає, що економіка розвивається.

Під *інвестиційним попитом* розуміють попит підприємців на блага для відновлення зношеного капіталу і збільшення реально-го капіталу.

Попит на інвестиції — наймінливіша частина сукупного попиту на блага. Інвестиції сильніше за все реагують на зміну економічної кон'юнктури. З іншого боку, саме зміна обсягу інвестицій частіше за все є причиною кон'юнктурних коливань.

Специфіка впливу інвестицій на економічну кон'юнктуру полягає в тому, що в момент їх здійснення зростає попит на блага, а пропозиція благ зростає лише через якийсь час, коли в дію вступають нові виробничі потужності.

В залежності від того, які фактори визначають обсяг попиту на інвестиції, останні діляться на індукційовані та автономні.

Інвестиції називаються *індукційованими* ($I_{ин}$), якщо причиною їх здійснення є стійке зростання попиту на блага.

Щоб визначити обсяг інвестицій на розширення виробничої бази, що забезпечить задоволення попиту, який зріс, необхідно знати *прирісну капіталоємність продукції* (η) — коефіцієнт, який показує, скільки одиниць додаткового капіталу (ΔK) необхідно для виробництва додаткової одиниці продукції (Δy). Коефіцієнт прирісної капіталоємності продукції ще називають акселератором та розраховують за формулою:

$$\eta \equiv \frac{\Delta K}{\Delta y}. \quad (5.2)$$

При заданій прирісній капіталоємності продукції для збільшення виробництва з y_0 до y_1 необхідні індукційовані інвестиції в розмірі:

$$I_{ин} = \eta \cdot (y_1 - y_0). \quad (5.3)$$

Таким чином, індукційовані інвестиції є функцією від приросту національного доходу.

При рівномірному збільшенні національного доходу обсяг індукційованих інвестицій постійний. Якщо дохід зростає зі змінною швидкістю, то обсяг індукційованих інвестицій коливається. У випадку скорочення національного доходу індукційовані інвестиції стають від'ємними. Часто підприємцям вигідно робити інвестиції і при постійному національному доході, тобто при заданому сукупному попиті на блага. Це передусім інвестиції в нову

техніку і підвищення якості продукції. Такі інвестиції частіше за все самі стають причиною зростання національного доходу, але їх здійснення не є наслідком зростання національного доходу, і тому вони називаються *автономними* (I_a).

2. Функції автономних інвестицій

2.1. Кейнсіанська функція автономних інвестицій

В основі кейнсіанської версії автономних інвестицій лежить введене Дж. Кейнсом поняття граничної ефективності капіталу. Інвестиції, на відміну від поточних витрат на виробництво, дають результати не в тому періоді, в якому вони здійснились, а протягом ряду наступних періодів. Тому при порівнянні інвестиційних витрат з отриманими від них результатами виникає проблема співставлення різночасових ціннісних показників, яка вирішується за допомогою дисконтування.

Якщо необхідно визначити, що коштує сьогодні можливість отримати певну суму грошей через t років при відсутності інфляції, то необхідно цю суму розділити на $(1 + R)^t$, де R — ставка дисконтування.

Хай деякий інвестиційний проект потребує вкладання K_0 в поточному періоді і обіцяє принести в наступних трьох періодах відповідно Π_1 , Π_2 , Π_3 чистого прибутку. Тоді інвестор вирішить, що даний проект економічно доцільний, якщо

$$K_0 \leq \frac{\Pi_1}{1 + R} + \frac{\Pi_2}{(1 + R)^2} + \frac{\Pi_3}{(1 + R)^3}. \quad (5.4)$$

При заданих Π_i величина суми їх дисконтованих значень залежить від величини R . Те значення R , яке перетворює нерівність (5.4) у рівність, називається *граничною ефективністю капіталу* (R^*).

Коли інвестор має можливість вибирати серед декількох варіантів інвестування, він зупиниться на тих із них, які мають R^* найбільшу.

Обсяг раціонального інвестування можна представити як спадну функцію від граничної ефективності капіталу: $I = I(R^*)$. Цю функцію не слід інтерпретувати таким чином, що обсяг інвестицій зростає по мірі зниження R^* . Мова йде лише про те, що при

наявності багатьох різноефективних варіантів капіталовкладень інвестиційні кошти доцільно розподіляти на основі ранжирування варіантів по їх R^* (див. рис. 5.1).



Рис. 5.1. Ранжирування інвестиційних проектів за їх граничною ефективністю



Рис. 5.2. Графік функції інвестицій

Крім доходності варіантів капіталовкладень інвестор повинен враховувати ступінь ризику кожного з них. Серед всіх варіантів вкладень є один найбільш надійний — це купівля державних об-

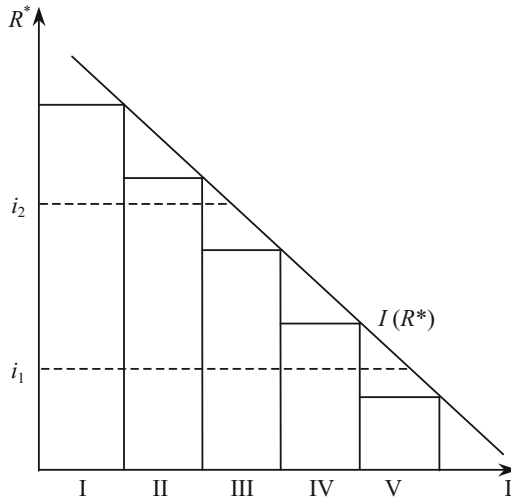
лігацій. Тому ставку відсотка по державним облігаціям можна розглядати в якості нижньої межі R^* для вкладень в реальний капітал. В реальний капітал здійснюються капіталовкладення, якщо R^* більше ставки відсотка (i). При заданій граничній ефективності інвестиційних проєктів обсяг інвестицій у виробництво тим більший, чим нижче i (рис. 5.2).

Отже, функцію автономних інвестицій можна представити формулою:

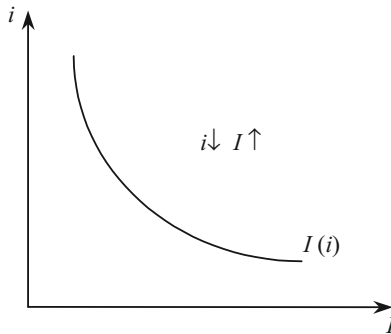
$$I^a = I_i \cdot (R^* - i), \quad (5.5)$$

де I_i — гранична схильність до інвестування, яка показує, на скільки одиниць зміниться обсяг інвестицій при зміні різниці між граничною ефективністю капіталу і поточною ставкою процента на одиницю. Графік цієї функції представлено на рис. 5.3.



Рис. 5.3. Графік функції автономних інвестицій

Кейнсіанська функція автономних інвестицій:

$$I^a = I^a(R^*_+; i_-). \quad (5.6)$$

2.2. Неокласична функція автономних інвестицій

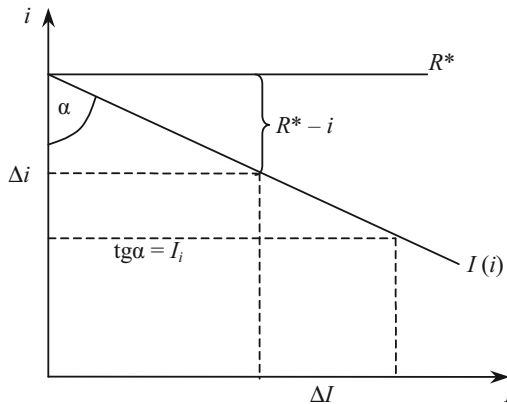
Інший ланцюг логічних пояснень інвестиційного попиту використовують неокласики.

З точки зору неокласиків, підприємці вдаються до інвестицій для того, щоб довести обсяг наявного у них капіталу до оптима-

льних розмірів. Оптимальним являється такий розмір капіталу, який при існуючій технології забезпечує максимальний прибуток. Залежність обсягу інвестицій від розміру функціонуючого капіталу можна представити формулою:

$$I_t^a = \beta \cdot (K^* - K_t), \quad 0 < \beta < 1, \quad (5.7)$$

де I_t^a — обсяг автономних інвестицій в період t ;

K_t — обсяг капіталу, який існує на початок періоду t ;

K^* — оптимальний обсяг капіталу;

β — коефіцієнт, який характеризує міру наближення існуючого обсягу капіталу до оптимального за період t .

Оптимальним є такий розмір капіталу, який при існуючій технології забезпечує максимальний прибуток. Із мікроекономіки відомо, що прибуток досягає максимуму, коли гранична продуктивність капіталу $\left(\frac{dy}{dK} \equiv r\right)$ дорівнює граничним витратам його використання. В умовах досконалої конкуренції граничні витрати використання капіталу складаються із норми амортизації (d), що визначає розмір зносу капіталу, та ставки відсотка по фінансовим активам (i), що являє собою альтернативні витрати використання ресурсів в якості капіталу. Відповідно, прибуток максимальний, коли $r = d + i$. Наочно процес визначення K^* зображено на рис. 5.4 точкою перетину прямої $i + d$ з кривою $r(K)$.



Рис. 5.4. Визначення оптимального розміру капіталу, що використовує фірма

Так як обсяг капіталу, що діє на початку періоду, відомий, то з формули (5.7) виходить, що:

$$I_t^a = I_t^a(r; i). \quad (5.8)$$

Різниця між кейнсіанською та неокласичною функціями автономних інвестицій витікає з різниці між r та R^* . Гранічна продуктивність капіталу (r) характеризує технологію, що використовується, і в цьому сенсі є об'єктивною величиною. Гранічна ефективність капіталу — категорія суб'єктивна. Це пояснюється тим, що значення Π_i в формулі (5.4), які визначають величину R^* , є оціночними величинами; вони базуються на очікуваннях інвестора відносно майбутніх цін, витрат, обсягів попиту. В кейнсіанській концепції вирішальним фактором при визначенні обсягів інвестицій є песимізм чи оптимізм інвестора (значення показника R^*), а в неокласичних моделях при певній технології — ставка відсотка (i). Інакше кажучи, кейнсіанська функція інвестицій має меншу еластичність по ставці відсотку, ніж неокласична функція інвестицій.

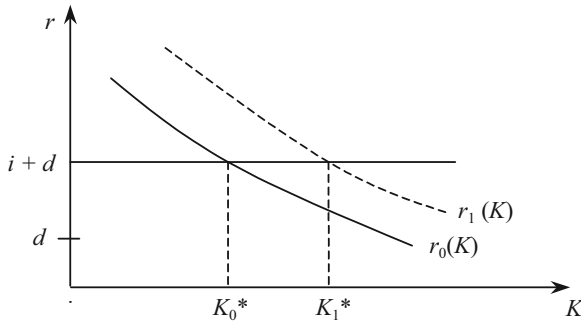
Крім відсоткової ставки на інвестиційний попит впливають фактори, які змінюють рівень очікуваної норми чистого прибутку за даної відсоткової ставки. Умовно назвемо ці фактори невідсотковими. До них належать:

1) технологічні зміни. Технічний прогрес, тобто розробка нового більш продуктивного устаткування, зменшує середні витрати на виробництво продукції або підвищує її якість. Внаслідок цього зростає норма чистого прибутку від інвестування, що викликає зростання інвестиційного попиту за даної відсоткової ставки;

2) рівень забезпеченості основним капіталом. Від того, якою мірою кожна галузь виробництва забезпечена основним капіталом, залежить очікувана норма чистого прибутку від додаткових інвестицій. Якщо виробничі потужності певної галузі задовольняють попит на її продукцію, то інвестування буде стриманим. Недостатність виробничих потужностей стимулює збільшення інвестицій з метою нарощування виробництва відповідно до попиту;

3) витрати на придбання, експлуатацію та обслуговування устаткування. Якщо ці витрати скорочуються, то очікувана норма чистого прибутку збільшується, а інвестиційний попит зростає. І навпаки;

4) податки на підприємця. Приймаючи інвестиційні рішення, підприємці розраховують на очікуваний прибуток після сплати податків. Тому збільшення податків депресивно впливає на інвестиції. І навпаки;

5) очікування. Метою інвестування є чистий прибуток. Інвестиції — це насамперед ризик стосовно того, що дохід від них перевищить витрати від них. Якщо економічні умови в країні погіршуються, то фірми утримуються від інвестицій. Навпаки, коли фірми сподіваються на поживалення в недалекому майбутньому попит на інвестиції зростає. Крім того, якщо фірми очікують, що зростання виробництва товару призведе до різкого скорочення попиту на нього навіть при зниженні ціни, то немає стимулів вкладати у виробництво цього товару інвестиції і навпаки.

Інвестиції є найбільш мінливим компонентом сукупних витрат. До факторів, які впливають на мінливість інвестицій, в першу чергу належать такі:

1) тривалість строку служби інвестиційних товарів. За умов тривалого строку служби основного капіталу прийняття інвестиційних рішень здійснюється пасивно;

2) нерегулярність інновацій. Значні нововведення виникають нерегулярно, це, в свою чергу, впливає на мінливість інвестицій;

3) нестабільність поточних результатів діяльності підприємства. Поточний прибуток є основним джерелом інвестицій, а значить його нестабільність посилює мінливість інвестицій;

4) мінливість очікувань. Це, наприклад, очікування демографічних змін, змін в законодавстві, змін в державній економічній політиці тощо. У зв'язку з цим на особливу увагу заслуговують фондові біржі, які є показниками загальної стабільності підприємництва. Підвищення курсу акцій на біржі надає впевненості в майбутньому, і навпаки.

Залежність між інвестиціями і розміром ВВП характеризується різною еластичністю (рис. 5.5).



Рис. 5.5. Залежність між інвестиціями та ВВП

Лінія I_1 є абсолютно еластичною і в результаті технічного прогресу інвестиції використовуються настільки ефективно, що навіть один і той же їх обсяг (постійний нахил лінії) забезпечує зростання ВВП. Лінія інвестицій I_4 є абсолютно нееластичною, що відповідає повній зайнятості в економіці.

Насправді графік інвестицій повинен злегка підніматися. Лінія I_2 показує, що для збільшення ВВП необхідно нарощувати інвестиції, оскільки для збільшення ефективності використання капіталу потрібно впроваджувати прогресивні технології, а це потребує додаткових інвестицій.

Взагалі, чим більший нахил лінії інвестицій, тим вища ефективність використання інвестицій. Лінія I_3 характеризує неефективне використання інвестицій, оскільки великий приріст інвестицій забезпечує незначний приріст ВВП.

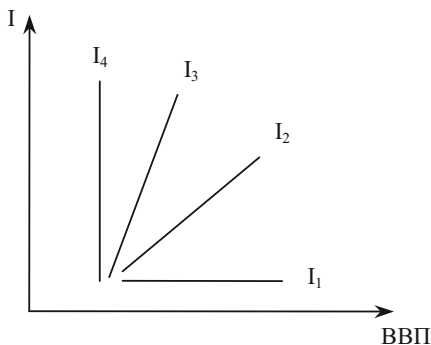
3. Заощадження та інвестиції

Сектор фірм може збільшити свої чисті інвестиції тільки за рахунок заощадження домашніх господарств. Тому важливу роль в інвестиційній політиці відіграють заощадження.

Певна частина коштів по каналу «заощадження» використовується для поповнення запасу грошей, решта трансформується в інвестиції. Заощадження домогосподарств є єдиним джерелом чистих інвестицій у закритій економічній системі.

Рівновага в закритій економіці має характеризуватися макроекономічною тотожністю: $Y = C + I + G$, або $I = Y - C - G$. Права частина ($Y - C - G$) — це та частина виробленої продукції, яка залишається після задоволення попиту домашніх господарств і держави, тобто заощадження. Ті заощадження населення, що надійшли на грошовий ринок і не мобілізовані урядом для своїх потреб та не осіли в грошових запасах, мають бути позичені сектором «фірми» для інвестування. Можна записати: $I = S$.

Якщо формування заощаджень уповільнюється або зовсім зупиняється, починаються скорочення інвестицій та «проїдання» раніше нагромадженого капіталу. Така ситуація виникає в умовах тривалої інфляції.

Зростання обсягу заощаджень створює верхню межу нарощування інвестицій у секторі «фірми». При цьому зростання обсягу інвестицій не досягає цієї верхньої межі. Частину коштів мобілізує уряд для державних закупівель. Тільки скорочення бюджет-

ного дефіциту дає можливість максимально наблизити фактичний обсяг інвестицій до його верхньої межі, навіть перевищити.

Грошовий ринок покликаний створити домашнім господарствам ефективний механізм повної трансформації заощаджень в інвестиції.

Монетаристи вважають, що грошовий ринок має механізм, який одночасно впливає на підприємців (фірми) та на домогосподарства (фізичних осіб), стимулюючи перших і других інвестувати та заощаджувати рівновеликі маси грошових коштів. Таким механізмом є динаміка відсоткової ставки як плати за використання грошових заощаджень (рис. 5.6).



Рис. 5.6. Рівновага на фінансових ринках

Зміна відсоткової ставки одночасно впливає як на заощадження (пропозицію), так і на інвестиції (попит), тільки в протилежних напрямках. Якщо ставка відсотку зростає, посилюється стимулювання заощаджень та розміщення їх на ринку, тому що на кожному заощаджену грошову одиницю власник одержить додатковий дохід. Одночасно послаблюється стимулювання до інвестицій, бо зростають витрати на кожному одиницю інвестицій.

Кейнсіанці заперечують можливість автоматичного вирівнювання заощаджень та інвестицій на тій підставі, що не тільки відсоткова ставка впливає на їх рух, а й сама ставка відсотку змінюється під впливом не лише попиту на інвестиції та пропозиції заощаджень.

Рішення про інвестиції і про заощадження приймають різні економічні суб'єкти, які керуються різними цілями і міркуваннями.

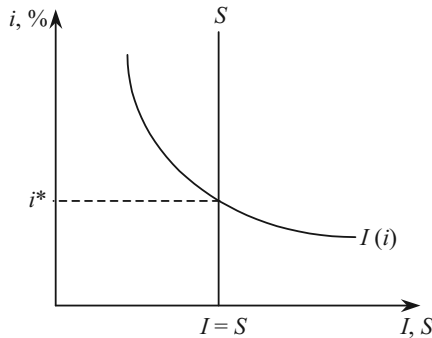
Кейнсіанці вважають, що джерелом інвестиційних ресурсів також можуть бути гроші «поточної каси» населення, позички кредитних установ, нагромадження самих фірм і ресурси уряду.

Також кейнсіанці посилаються на втручання банків у потік «заощадження — інвестиції», яке нібито порушує їх рівновагу, бо заощадження можуть спрямовувати на погашення раніше одержаних банківських позичок чи банки можуть фінансувати інвестиції за рахунок емісії. Проте і тут є слабкі місця.

Складним є втручання банків у потік «заощадження — інвестиції» через емісійну діяльність, але вони надто обмежені їх інфляційними наслідками і тому не можуть слугувати вагомим аргументом для заперечення здатності грошового ринку до саморегулювання.

ПИТАННЯ ДЛЯ САМОПЕРЕВІРКИ І АУДИТОРНОГО КОНТРОЛЮ ЗНАТЬ

1. Що розуміють під інвестиційним попитом?
2. Чому дорівнюють загальні інвестиції у рівноважному стані економіки?
3. За яких умов здійснюються індуційовані інвестиції?
4. Які фактори впливають на розмір інвестицій?
5. Яка існує залежність між ВВП та інвестиціями?
6. Перелічіть невідсоткові фактори інвестиційного попиту.
7. Чому інвестиційна складова сукупних витрат є найбільш мінливою?

ЗАВДАННЯ ДЛЯ САМОСТІЙНОЇ РОБОТИ

Тести

1. Визначте фактори, які впливають на величину автономних інвестицій:
 - а) величина виробничих потужностей;
 - б) стійке збільшення попиту на ринку благ;
 - в) галузева структура народного господарства;
 - г) темпи технічного прогресу.
2. Відрахування на відновлення зношеного капіталу — це:
 - а) чисті інвестиції;
 - б) чисті закордонні інвестиції;
 - в) амортизація;
 - г) фонди, які не можуть бути використані для закупівлі споживчих товарів;
 - д) засоби, які призначені для задоволення особистих потреб непрямым способом.

3. Яка існує залежність між інвестиціями та ставкою відсотку?

- а) пряма;
- б) зворотна;
- в) не існує залежності.

4. Яка крива на рисунку характеризує ефективне використання інвестицій?



Рис. 5.7. Взаємозв'язок інвестицій і ВВП

- а) I_2 ;
- б) I_1 ;
- в) I_3 .

5. Внаслідок дії якого фактору відбудеться зростання інвестицій?

- а) впровадження більш продуктивного обладнання;
- б) збільшення податків;
- в) погіршення економічних умов у країні;
- г) збільшення витрат на придбання, експлуатацію та обслуговування обладнання.

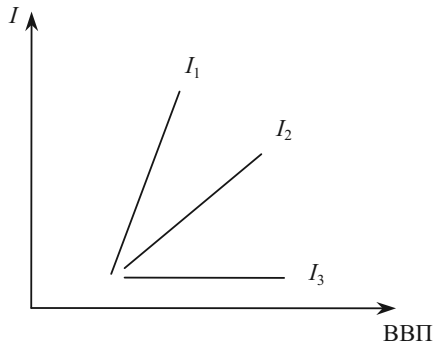
6. Якщо реальна відсоткова ставка збільшиться, то:

- а) крива попиту на інвестиції зсунеться вправо;
- б) крива попиту на інвестиції зсунеться вліво;
- в) крива попиту на інвестиції переміститься вгору;
- г) інвестиційні витрати скоротяться;
- д) всі попередні відповіді невірні.

7. Що з перерахованого відноситься до поняття «інвестиції» у системі національних рахунків?

- а) будь-яка покупка облігації;
- б) будь-яка кількість накопиченого доходу, що не йде на заощадження;

- в) будь-яка покупка акцій;
- г) усі попередні відповіді невірні;
- д) відповіді а), б), і в) вірні.

8. Статистика більшості економічно розвинутих країн показує, що:

- а) частка інвестицій у ВВП і темпи зростання продуктивності праці знаходяться в зворотній залежності;
- б) існує тісний прямий зв'язок між часткою ВВП, що спрямовується на інвестиції, і темпами зростання продуктивності праці;
- в) високі граничні податкові ставки на доходи корпорацій і приватні доходи сприяють інвестиціям;
- г) скорочення інвестиційних витрат призводить до збільшення ВВП.

9. Лінія інвестицій не буде зсуватися, якщо:

- а) буде впроваджене більш продуктивне устаткування;
- б) зростуть податки;
- в) зменшиться ставка відсотку;
- г) зростуть витрати на експлуатацію устаткування.

10. Якщо інвестиційний попит перевищує заощадження, то ставка відсотку:

- а) буде зростати;
- б) буде зменшуватися;
- в) не зміниться.

Оцініть правильність тверджень (так, ні)

1. Причиною індукційованих інвестицій є стійке збільшення попиту.
2. Чисті інвестиції не можуть бути від'ємною величиною.
3. Якщо виробничі потужності певної галузі задовольняють попит на її продукцію, то інвестування буде стриманим.
4. Попит на інвестиції — наймінливіша складова сукупного попиту на блага.
5. До індукційованих інвестицій відносять інвестиції в нову техніку.
6. Валові інвестиції — це сума чистих інвестицій та амортизації.
7. Збільшення інвестиційних витрат не призводить до зростання ВВП.
8. Обсяг інвестицій у виробництво тим більший, чим нижча ставка відсотку.
9. Дисконтування — це вираження майбутнього доходу в поточній вартості.
10. Капіталомісткість — це відношення ВВП до сукупного капіталу.

1. «Процентні ставки під час підйому економіки звичайно є вищими, ніж у період спаду. Але те ж саме можна сказати і про інвестиційні витрати. Це означає, що високий рівень процентної ставки сприяє інвестиціям, а низький — перешкоджає їм». Підтвердіть чи спростуйте це твердження.

2. Припустимо, що уряд збільшує податки та державні закупки на однаковий розмір. Що станеться зі ставкою відсотку та інвестиціями?

3. Поясніть вираз: «В той час як чисті інвестиції можуть бути величиною додатною, від'ємною, дорівнювати нулю, валові інвестиції — це завжди величина додатна». Який взаємозв'язок між розмірами інвестицій та економічним зростанням?

Задача 1

Інвестиційний попит фірм характеризується функцією:
 $I = 500 - 5 \cdot i$.

Побудуйте графік інвестицій.

При ставці відсотка $i = 20$ визначте еластичність інвестицій по ставці відсотка. Покажіть, як зміниться розташування отриманого графіку, якщо внаслідок впровадження нових технологій попит на інвестиції при кожному значенні відсоткової ставки зросте на 25.

Задача 2

Яким повинен бути національний доход, щоб при автономному споживанні 200 гр. од., граничній схильності до споживання $C_y = 0,7$, податковій ставці $T_y = 20\%$ задовольнити попит підприємств на інвестиції в об'ємі 240 гр. од.?

Задача 3

Функція заощаджень домогосподарств має вигляд $S = 0,3 \cdot y - 50$, інвестиції складають 100 гр. од.

1. Визначте рівноважне значення національного доходу. Покажіть рішення за допомогою народногосподарського обігу.

2. Як зміниться рівноважний національний доход, якщо обсяг заощаджень збільшиться на 50 гр. од.

Задача 4

Ринок благ характеризується функціями: $C = 0,8 \cdot y^v + 100$,
 $I = 220$.

Ставка прибуткового податку — 15 %, трансфертні виплати складають 10 гр. од.

Визначити, як зміниться національний дохід при окремому та одночасному збільшенні інвестицій на 20 % і збільшенні заощаджень на 30 гр. од.

Задача 5

В економіці без держави і закордону функції заощаджень та інвестицій мають вигляд: $S = 0,8 \cdot y - 10$, $I = 2 \cdot (5 - i)$.

Виведіть за таких умов рівняння рівноваги на ринку благ та побудуйте графік. Як зміниться макроекономічна рівновага, якщо буде введена постійна ставка прибуткового податку 13 %?

КЕЙНСІАНСЬКА МОДЕЛЬ РИНКУ БЛАГ

Тема 6

1. Попит держави
2. Попит та пропозиція зарубіжжя
3. Умова рівноваги на ринку благ в кейнсіанській моделі
4. Мультиплікаційні ефекти
 - 4.1. Ефекти, індуційовані приватним сектором
 - 4.2. Ефекти, індуційовані державою та зарубіжжям

1. Попит держави

Для одержання макроекономічної рівноваги на ринку благ необхідно визначити також *попит держави*.

Роль держави в економіці багатопланова: це створення умов для забезпечення сталого соціально-економічного розвитку, стабілізація циклів економічної активності, реагування на зовнішній економічний вплив, створення необхідних умов для соціально справедливого розподілу доходу й забезпечення життєво необхідними благами населення, закупівля товарів та послуг, регулювання процесу монополізації на ринку тощо.

На ринку благ держава застосовує різні форми впливу: надання субсидій організаціям і населенню, купівля товарів і послуг, здійснення державних інвестицій, бюджетне фінансування галузей тощо.

Купівля державою товарів і послуг, на яку приходиться десь п'ята частина виробленого ВВП, утворює складову сукупних витрат на ринку благ — державні витрати (G). Державні витрати включають купівлю продукції, яка виготовляється в приватному секторі, закупівлю зброї, послуг державних службовців, книжок для бібліотек, будівництво шкіл та доріг тощо. Ці закупівлі є лише одним із видів бюджетних видатків держави. До іншого виду належать трансфертні платежі домогосподарствам. Проте, на відміну від державних закупок, трансфертні платежі не є частиною попиту на вироблені економікою товари і послуги, а, отже, не є компонентом змінної G. Збільшення трансфертних платежів за рахунок зростання податків не змінює використовуваний доход.

Тому будемо вважати в даній моделі, що показник T — це чисті податки, тобто:

$$T = \text{Податки} - \text{Трансфертні платежі}. \quad (6.1)$$

Держава впливає також на ринок благ непрямо через податки і позики (випуск облігацій). При зміні податків змінюється величина використовуваного доходу, а отже і споживання домашніх господарств. Операції держави на ринку цінних паперів відображаються на рівні реальної ставки відсотку, а отже і на інвестиціях.

Коли обсяг державних витрат дорівнює величині чистих податків ($G = T$), то уряд має збалансований бюджет. Коли $G > T$, то уряд має бюджет з дефіцитом, який фінансується через позики на фінансових ринках за рахунок зростання державного боргу. Якщо ж $G < T$ — утворюється надлишок державного бюджету, який може бути використаний для погашення заборгованості.

У нашій моделі ми припускаємо, що обсяг державних витрат і розмір податкових надходжень є екзогенними змінними (рис. 6.1), тобто змінними, визначеними за рамками моделі:

$$G = \bar{G} \text{ і } T = \bar{T}, \quad (6.2)$$



Рис. 6.1. Попит держави на ринку благ

2. Попит та пропозиція зарубіжжя

В сучасних умовах економічні системи більшості країн є відкритими економіками, де макроекономічна рівновага передбачає не тільки «повну зайнятість» при мінімально допустимому рівні інфляції, але і збалансовану систему зовнішніх розрахунків.

Відкрита економіка, в основу якої покладено вільний зустрічний рух товарів і послуг, капіталів, робочої сили, підприємницьких ідей із країни в країну, найбільш повно відповідає потребам розвитку світового господарства. Про це свідчить хоча б такий факт: якщо на початку 60-х років минулого століття у країнах з відкритою ринковою економікою проживало лише 20 % населення Землі, то вже у середині 90-х років — більше ніж половина людства, а з визнанням відкритого характеру економіки Китаю та Росії цей показник становитиме 87 %. Тут буде вироблятися 83 % світового валового продукту. Якщо порівняти відкритість економіки України через процентне співвідношення зовнішньоторговельного обороту (табл. 6.1) до ВВП, то, наприклад, якщо у Росії у 50-ті роки ХХ ст. вона становила у середньому 16 %, у 2002 р. — 48,2 %, в Україні у 2002 р. відкритість економіки становила 92,5 %, а у 2003 р. — 104,2 % (табл. 6.1).

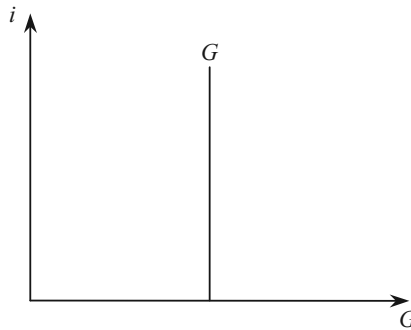
У відкритій економіці на ринку благ, з одного боку, з'являється додаткове джерело сукупного попиту на продукцію, вироблену в даній країні — попит з боку зарубіжжя (експорт), а з іншого боку, сума витрат ($C + I + G$), представляє собою витрати на всі товари і послуги, в тому числі вироблені в інших країнах (імпорт).

Таблиця 6.1

**ЗОВНІШНЬОТОРГОВЕЛЬНИЙ ОБІГ УКРАЇНИ,
МЛН. ДОЛ. США**

Показник		1996	1997	1998	1999	2000	2001	2002	2003
Експорт	товарів	14400,8	14231,9	12637,4	11581,6	14572,5	16264,7	17957,1	23080,2
	послуг	4746,6	4738,4	3819,8	3613,9	3486,8	3544,4	4055,3	4248,0
Імпорт	товарів	17603,4	17128,0	14675,6	11846,1	13956,0	15775,1	16976,8	23020,8
	послуг	1204,5	1418,3	1430,9	1113,2	1150,9	1147,5	1191,6	1388,4
Обіг	Усього товарів і послуг	37955,3	37516,6	32563,7	28154,8	33166,2	36731,7	40180,8	51737,4

Попит зарубіжжя на ринку благ визначається обсягом експорту останнього і залежить від співвідношення цін на вітчизняні і зарубіжні товари і обмінного курсу національної валюти. Обидва ці фактори об'єднуються в показнику «реальні умови обміну», який показує, скільки зарубіжних благ країна може одержати в обмін на одиницю свого блага, і розраховується по формулі:

$$\theta = \frac{P}{e \cdot P^z}, \quad (6.3)$$

де P, P^z — рівні цін відповідно всередині країни і за її межами;
 e — обмінний курс національної валюти.

Якщо θ зростає, говорять, що реальні умови обміну країни покращуються, оскільки за одиницю вітчизняного блага можна одержати більше іноземних. Однак для зарубіжжя це означає подорожчання товарів з даної країни, й експорт зменшиться за інших однакових умов.

Кейнсіанська функція попиту зарубіжжя на ринку благ має такий вигляд:

$$E(\theta) = E_a + g \cdot \theta, \quad (6.4)$$

де E_a — величина експорту, автономна від θ ;

g — гранична схильність до експорту, характеризує реакцію експорту на зміну θ .

Для спрощення виходимо з того, що $\theta = \text{const}$, і тоді величина експорту — екзогенний параметр (рис. 6.2).



Рис. 6.2. Попит зарубіжжя на ринку благ

Зарубіжжя не тільки купує, але і продає блага на ринку даної країни. Для моделей досягнення рівноваги в національній економіці, з метою спрощення, передбачається, що обсяг пропозиції зарубіжжя на національному ринку абсолютно еластичний, тобто за даного рівня цін зарубіжжя задовольняє будь-який обсяг попи-

ту країни на імпорتنі товари. І для спрощення приймається, що імпортуються тільки споживчі товари. Тоді обсяг попиту домашніх господарств на *імпортні блага* визначається тими самими факторами, що і обсяг попиту на вітчизняні блага. Звідси *кейнсіанська* функція імпорту має такий вигляд:

$$Z(y) = Z_a + Z_y \cdot y, \quad (6.5)$$

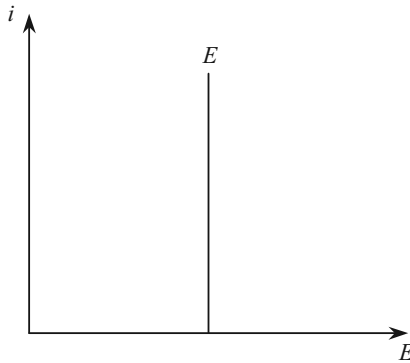
де Z_y — гранична схильність до споживання імпортних благ, яка показує, на скільки одиниць збільшиться попит на імпорт при збільшенні доходу на одиницю;

Z_a — незалежний від доходу попит на імпорт.

Як правило, $Z_y < C_y$. Графік функції імпорту будується аналогічно графіку функції споживання Кейнса (рис. 6.3).



Рис. 6.3. Графік функції імпорту

У відповідності з *неокласичною концепцією*, імпорт являється спадною функцією від ставки відсотку:

$$Z(i) = b \cdot i, \quad (6.6)$$

де $b < 0$ — параметр, який показує, на скільки одиниць скоротиться імпорт, якщо ставка процента виросте на один пункт.

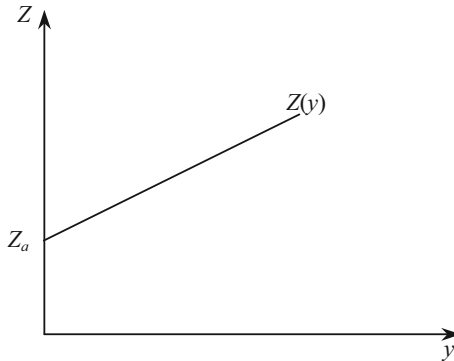
Таким чином, проведений аналіз процесу формування попиту на ринку благ показав, що існує дві концепції обґрунтування сукупного попиту:

Кейнсіанська

$$y^D = C\left(\underset{+}{y}\right) + I\left(R^*, \underset{-}{i}\right) + G + E\left(\underset{-}{\theta}\right) \text{ та}$$

неокласична

$$y^D = C(i) + I(r, i) + G + E(\theta).$$

3. Умова рівноваги на ринку благ в кейнсіанській моделі

Для визначення рівноваги на ринку благ, крім функції сукупного попиту, необхідно знати функцію пропозиції благ. Припустимо, що при фіксованому рівні цін пропозиція цілковито еластична, тобто підприємці при даному рівні цін завжди готові запропонувати стільки вітчизняних благ, скільки їх питають як доповнення до імпортних. На практиці така ситуація виникає в періоди неповної зайнятості, коли підприємці можуть збільшити випуск за рахунок додаткового залучення робочої сили при незмінних середніх витратах виробництва.

Функція пропозиції вітчизняних (y) та імпортних (Z) благ буде мати вигляд:

$$y^S = y + Z_y \cdot y. \quad (6.7)$$

В передумовах кейнсіанської концепції, якщо припустити, що ставка відсотку, рівень цін, реальні умови обміну є постійними, то при заданій ефективності капіталу сукупний попит виражається функцією:

$$y^D = C_y \cdot y + A, \quad (6.8)$$

де $A = (C_a + I + G + E) = \text{const}.$ (6.9)

На ринку благ встановиться рівновага, коли пропозиція вітчизняних і імпортних благ буде дорівнювати сукупному попиту $y^S = y^D$:

$$y + Z_y \cdot y = C_y \cdot y + A. \quad (6.10)$$

Звідси рівноважний обсяг національного доходу дорівнює (рис. 6.4):

$$y^* = \frac{A}{(1 + Z_y - C_y)}. \quad (6.11)$$



Рис. 6.4. Рівновага на ринку благ

Якщо вироблено благ менше, ніж y^* , то утворюється дефіцит — інфляційний розрив, якщо більше, ніж y^* , — надлишок — рецесійний розрив.

Рецесійний розрив — величина, на яку повинен вирости сукупний попит для того, щоб збільшити рівноважний рівень ВВП до неінфляційного рівня повної зайнятості.

Інфляційний розрив — величина, на яку повинен зменшитися сукупний попит для того, щоб зменшити рівноважний рівень ВВП до неінфляційного рівня зайнятості.

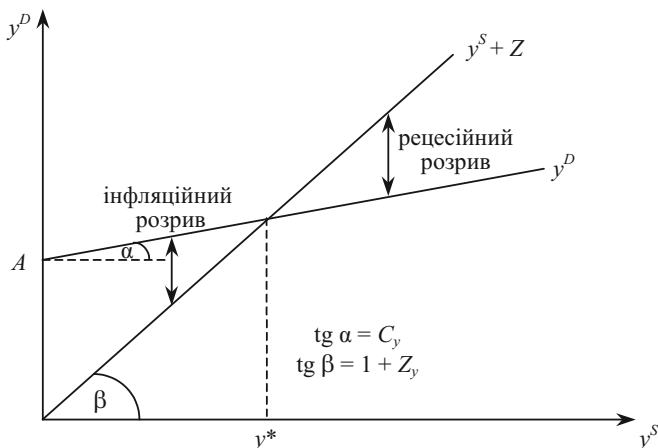
Таким чином, в кейнсіанській концепції навіть при абсолютній еластичності пропозиції не будь-який обсяг виробництва є рівноважним.

Якщо зняти обмеження: $i = \text{const}$, крім того, врахувати, що дохід від виробництва направляється домашніми господарствами на споживання, виплату податків і заощадження, тобто:

$$y = C + T + S, \quad (6.12)$$

тоді рівняння (6.10) набуває вигляду:

$$C(y) + T(y) + S(y) + Z(y) = C(y) + I(i) + G + E \quad (6.13)$$

або в явному вигляді:

$$y \cdot (S_y + T_y + Z_y) = A - I_i \cdot i, \quad (6.14)$$

де

$$A = I_i \cdot R^* + G + E. \quad (6.15)$$

Рівність (6.14) представляє собою розгорнуту умову рівноваги на ринку благ.

В лівій частині знаходяться всі «відтоки» з потенційного попиту на ринку благ: оскільки населення частину своїх доходів направляє на заощадження, сплату податків і оплату імпорту, то попит на вітчизняні блага зменшується.

В правій частині зібрані «притоки» на ринок благ на додаток до споживчого попиту домашніх господарств (інвестиційний попит, попит держави і закордону).

Таким чином умову рівноваги можна записати:

$$\text{всі відтоки } \xi(y) = \text{всім притокам } \gamma(i), \quad (6.16)$$

де $\xi(y) = S(y) + T(y) + Z(y)$; $\gamma(i) = I(i) + G + E$.

Графічне зображення рівноважного стану ринку благ при прийнятих допущеннях показано на рис. 6.5.



Рис. 6.5. Графічна побудова лінії IS

У квадранті II представлено графік «притоку» як функції ставки відсотку: $\gamma(i) = I(i) + G + E$. Оскільки інвестиції є спадною функцією ставки відсотку, G і E є незмінними і тому вертикальними лініями, то функція «притоку» в цілому спадна.

В квадранті IV представлено графік «відтоку» як функції доходу $\xi(y) = S(y) + T(y) + Z(y)$. Передбачається, що ставка податку і гранична схильність до споживання вітчизняних та імпортованих благ незмінні.

У квадранті III проведено допоміжну лінію під кутом 45° до осей координат.

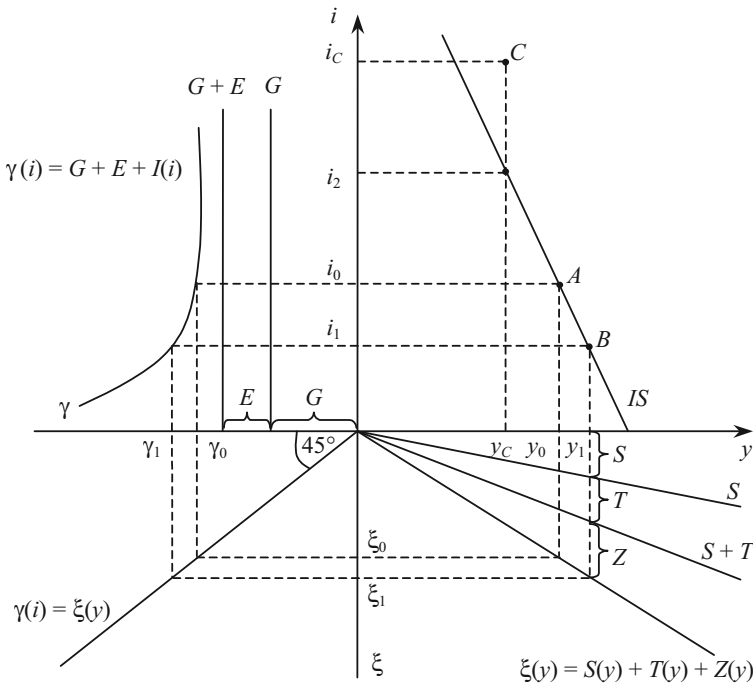
У квадранті I знаходимо шукану множину рівноважних сполучень y та i .

При y_0 відтік дорівнює ξ_0 , рівний йому приток γ_0 може бути забезпечений тільки при ставці i_0 .

Отже, точка А — один з рівноважних станів.

Якщо ставка відсотку дорівнюватиме i_1 , то приток складе γ_1 , рівний йому відтік ξ_1 буде забезпечений при y_1 .

Отже точка В — також рівноважний стан.

У квадранті I всю множину рівноважних значень i та y показує лінія IS.

Лінія IS характеризує, наскільки повинна змінитися ставка відсотку (рівень національного доходу) при зміні рівня національного доходу (ставки відсотку) для збереження рівноваги на ринку благ.

Точки, розташовані вище лінії IS — це такі сполучення відсоткової ставки і реального доходу, при яких на ринку благ пропозиція більша за попит. Так при y_C для існування рівноваги на ринку благ ставка відсотку повинна дорівнювати i_2 , за якої обсяг інвестицій $I(i_2)$. Оскільки $i_2 < i_C$, то $I(i_2) > I(i_C)$ і тоді обсяг сукупного попиту виявиться меншим за свій рівноважний стан. Точка С представляє надлишок на ринку благ.

З (6.14) рівняння IS можна одержати у вигляді двох еквівалентних виразів:

$$y = \frac{A - I_i \cdot i}{\xi(y)}, \quad (6.17)$$

$$i = \frac{A - \xi(y) \cdot y}{I_i}, \quad (6.18)$$

де $\xi_y = S_y + T_y + Z_y$.

З виразу (6.18) слідує, що при додатній ставці відсотку рівновага на ринку благ можлива лише за умови $A > \xi(y) \cdot y$, тобто $\xi(y) \cdot y$ є мінімально необхідною величиною автономного попиту.

Запишемо рівняння (6.14) у прирощеннях:

$$(S_y + T_y + Z_y) \cdot \Delta y = - I_i \cdot \Delta i,$$

$$\operatorname{tg} \alpha = \frac{\Delta i}{\Delta y} = - \frac{S_y + T_y + Z_y}{I_i}.$$

Отже, при збільшенні граничної схильності до заощадження, ставки податку або граничної схильності до споживання імпортих благ лінія IS стає більш крутою, а при збільшенні граничної схильності до інвестування — більш пологою.

Здійснити зсув лінії IS може кожен з макроекономічних суб'єктів, змінюючи свою поведінку (таблиця 6.2).

Таблиця 6.2

ФАКТОРИ ЗСУВУ ЛІНІЇ IS

Суб'єкти господарювання	Фактор	Зміна фактора	Зсув лінії IS
Домашні господарства	Гранична схильність до споживання	↑(↓)	праворуч (ліворуч)
	Автономне споживання	↑(↓)	праворуч (ліворуч)
	Гранична схильність до заощадження	↑(↓)	ліворуч (праворуч)
Підприємці	Попит на інвестиції	↑(↓)	праворуч (ліворуч)
Держава	Державні витрати	↑(↓)	праворуч (ліворуч)
	Податки	↑(↓)	ліворуч (праворуч)
Закордон	Експорт	↑(↓)	праворуч (ліворуч)
	Імпорт	↑(↓)	ліворуч (праворуч)

Відстань зсуву лінії IS при зміні автономного попиту A визначається за формулою:

$$\Delta y = \frac{\Delta A}{\xi(y)}, \quad (6.19)$$

де ΔA — зміна автономного попиту.

Зазначимо, що лінію IS можна побудувати альтернативним методом, як це зображено на рис. 6.6.



Рис. 6.6. Альтернативний варіант побудови лінії IS

4. Мультиплікаційні ефекти

4.1. Ефекти, індуційовані приватним сектором

При екзогенному порушенні рівноваги на ринку благ в кейнсіанській моделі виникають *мультиплікаційні ефекти*, які виражаються в перевищенні прирощення реального національного доходу над прирощенням складових автономного попиту. У випадку збільшення складової сукупного попиту слідом за ростом національного доходу збільшується і залежна від доходу складова; це знову збільшує виробництво і т. д.

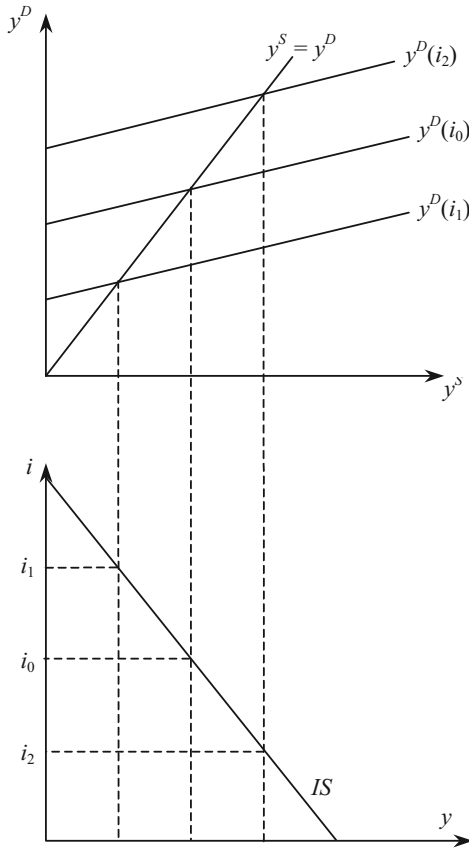
Нехай на ринку немає держави і закордону. Тоді рівновага має вигляд:

$$y = C_y \cdot y + I. \quad (6.20)$$

Якщо при існуючій ставці відсотку підприємці під впливом технічного прогресу збільшать попит на інвестиції (ΔI), то для того, щоб зберегти рівновагу на ринку благ, пропозиція теж повинна збільшуватись на деяку величину (Δy). Нова рівновага буде визначатися рівнянням:

$$y + \Delta y = C_y \cdot (y + \Delta y) + I + \Delta I. \quad (6.21)$$

Віднімемо (6.20) з (6.21) і одержимо:

$$\Delta y = \frac{1}{(1 - C_y)} \cdot \Delta I. \quad (6.21)$$

Співмножник $\frac{1}{(1 - C_y)}$ називається *інвестиційним мультиплікатором* (μ_1). Він показує, на скільки збільшиться рівноважний національний дохід при збільшенні автономного попиту на інвестиції на одиницю.

Оскільки $0 < C_y < 1$, то мультиплікатор завжди більший за одиницю. Це означає, що зростання автономних витрат на одиницю збільшує національний дохід більш, ніж на одиницю (див. рис. 6.7).



Рис. 6.7. Дія мультиплікатора автономних витрат

Всі точки OE_1 відповідають рівноважним величинам національного доходу: $y^D = y^S = y^*$.

При інвестиціях I_0 сукупний попит буде задоволений обсягом виробництва y_0 .

Збільшення інвестицій на $\Delta I = I_1 - I_0$ зсуває вгору лінію сукупного попиту на відстань ΔI . В результаті для задоволення збільшеного попиту необхідно буде виробити y_1 благ, що більше за початковий рівноважний обсяг виробництва на Δy . Приріст Δy складається з безпосереднього ($|y_0 y_2|$) та індукційованого ($|y_2 y_1|$) збільшення попиту. Безпосереднє зростання дорівнює зростанню інвестицій: $|y_0 y_2| = \Delta I$, а індукційоване зростання дорівнює решті загального приросту: $|y_2 y_1| = |y_0 y_1| - \Delta I$.

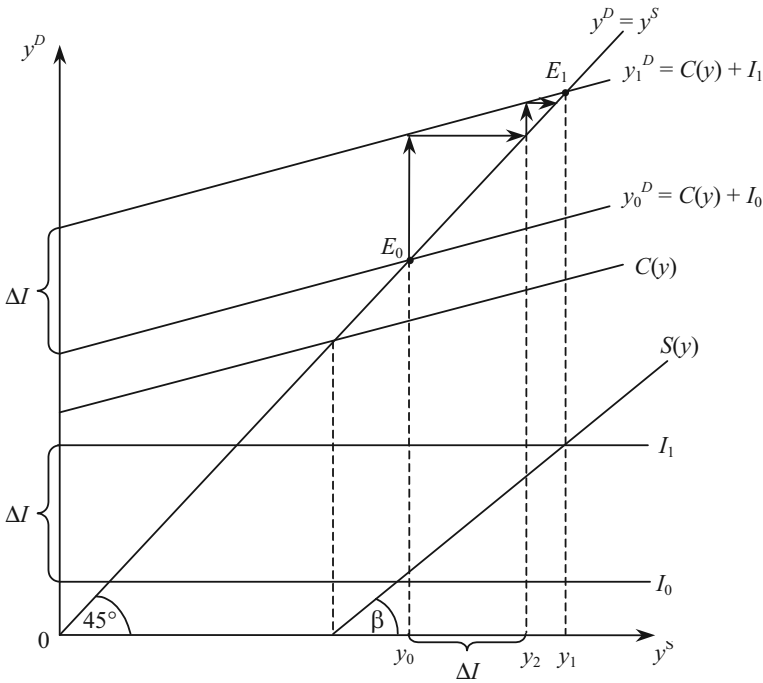
Мультиплікатор представлений на графіку котангенсом кута нахилу графіку заощаджень: $\Delta y = \Delta I \cdot \text{ctg} \beta$, а процес мультиплікації доходу — стрілками.

Оскільки величина мультиплікатора зворотно пропорційна граничній схильності до заощадження, виникає «парадокс заощаджень»: чим більше суспільство заощаджує, тим біднішим стає.

Таким чином, в результаті інвестування економіка отримує приріст обсягу виробництва, який перевищує обсяг первісно вкладених інвестицій. Однак, щоб економіка отримала достатній для прискореного розвитку імпульс, обсяг первісних інвестицій повинен бути значним. «Мінімальне критичне зусилля», на думку багатьох економістів, повинно бути таким, щоб рівень інвестицій становив не менш як 12—15 % національного доходу.

4.2. Ефекти, індуційовані державою та зарубіжжям

Розглянемо, до яких наслідків приведуть зміни в економічній активності держави.

Врахуємо в рівнянні рівноваги на ринку благ державні витрати і прибутковий податок:

$$y = C_{y^v} \cdot (y - T_y \cdot y) + I + G. \quad (6.23)$$

Витрати держави складають частину автономного попиту на ринку благ, і їхній вплив на величину доходу ідентичний впливу автономних інвестицій.

Але з включенням у модель прибуткового податку змінюється числове значення мультиплікатора. Запишемо (6.23) у вигляді:

$$y \cdot (1 - C_{y^v} + C_{y^v} \cdot T_y) = I + G,$$

$$\Delta y = \frac{1}{1 - C_{y^v} + C_{y^v} \cdot T_y} \cdot (\Delta I + \Delta G). \quad (6.24)$$

Співмножник $\frac{1}{1 - C_{y^v} + C_{y^v} \cdot T_y}$ називається *мультиплікатором державних витрат* (μ_2) і показує, наскільки збільшиться рівноважний національний дохід при збільшенні державних витрат на одиницю.

Порівнюючи (6.22) і (6.24), можна помітити, що з введенням прибуткового податку величина мультиплікатора зменшується, продовжуючи, однак, залишатися більше одиниці.

Зменшення мультиплікаційного ефекту пояснюється тим, що величина індукційованого прирощення сукупного попиту визначається не загальним, а використовуваним доходом.

Механізм впливу державних витрат на обсяг сукупного попиту і випуск продукції передбачає їх збільшення у періоди економічного спаду та зменшення у періоди економічного зростання (рис. 6.8).



Рис. 6.8. Вплив державних витрат на обсяг сукупного попиту і випуск продукції

Вплив на величину національного доходу зміни ставки прибуткового податку розраховується за допомогою податкового мультиплікатора.

Щоб вивести, як вплине на величину національного доходу зміна ставки прибуткового податку на ΔT_y , віднімемо з рівняння

$$y + \Delta y = C_{y^v} \cdot [(y + \Delta y) - (T_y + \Delta T_y) \cdot (y + \Delta y)] + I + G$$

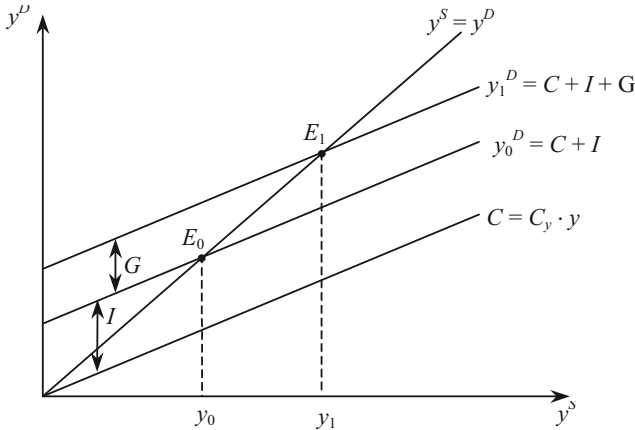
рівняння (6.23) і одержимо:

$$\begin{aligned} \Delta y &= C_{y^v} \cdot \Delta y - C_{y^v} \cdot T_y \cdot \Delta y - C_{y^v} \cdot \Delta T_y \cdot y - C_{y^v} \cdot \Delta T_y \cdot \Delta y \Rightarrow \\ \Delta y &= -\frac{C_{y^v}}{1 - C_{y^v} + C_{y^v} \cdot T_y} \cdot \Delta T_y \cdot (y + \Delta y). \end{aligned} \quad (6.25)$$

Добуток $\Delta T_y \cdot (y + \Delta y) = \Delta T$ показує, наскільки зміниться обсяг податкових надходжень в результаті зміни ставки при-

буткового податку. Співмножник перед ΔT називається *податковим мультиплікатором* (μ_3) і показує, на скільки скоротиться національний дохід при збільшенні податкових платежів на ΔT .

При порівнянні значень мультиплікатора державних витрат (6.24) і податкового (6.25) мультиплікатора виявляється, що за абсолютною величиною перший перевищує другий, тобто зростання державних витрат на певну величину викличе більший приріст національного доходу, ніж зниження на таку ж величину розміру оподаткування.

Причина в тому, що ефект інвестицій і державних витрат складається з безпосереднього та індукційованого збільшення попиту, а зміна розміру податків супроводжується лише індукційованою зміною попиту.

Графічно зростання державних витрат зсуває лінію сукупного попиту вгору на величину цього зростання ΔG , а зниження розміру податків на таку ж величину ($\Delta T = \Delta G$) збільшує крутизну лінії споживання домашніх господарств не на всю величину зниження податків, а тільки на ту її частину, яка буде направлена на приріст споживання — $C_{y,v} \cdot \Delta T$ (рис. 6.9).



Рис. 6.9. Порівняння ефектів мультиплікатора державних витрат (а) і податкового мультиплікатора (б)

При діючій в Україні ставці прибуткового податку ($T_y = 13\%$), і граничній схильності до споживання, що склалася (за оцінками експертів $C_y = 0,7$), податковий мультиплікатор буде дорівнювати

$$\mu_3 = -\frac{0,7}{1-0,7+0,13 \cdot 0,7} = -1,79, \text{ а мультиплікатор державних витрат } \mu_2 = \frac{1}{1-0,7+0,13 \cdot 0,7} = 2,56.$$

Тобто при зменшенні податкових платежів на одну грошову одиницю національний дохід зростає на 1,79 грошових одиниць, а при збільшенні державних витрат на одну грошову одиницю національний дохід виростає на 2,56 грошових одиниць.

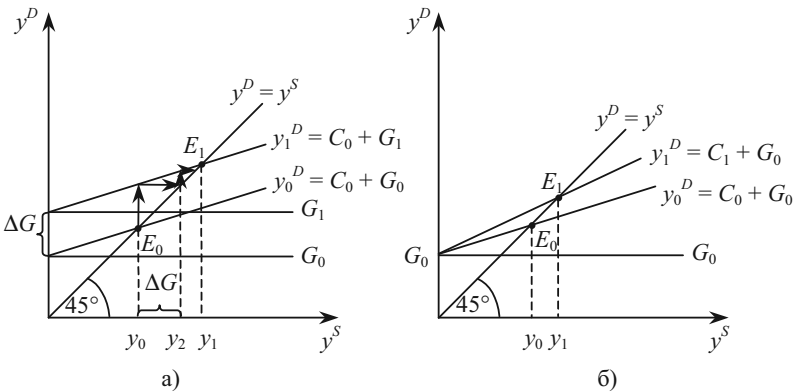
Таким чином, якщо вибирати між однаковим по величині зменшенням податкових надходжень і збільшенням державних витрат ($\Delta T = \Delta G$), то необхідно мати на увазі, що національний дохід зростає в більшій мірі при зростанні державних закупівель, чим при зниженні податків і, відповідно, в більшому ступені в другому випадку зростає бюджетний дефіцит.

Зміна ставки прибуткового податку безпосередньо впливає на стан держбюджету. Якщо державні витрати перевищують податкові надходження, то утворюється бюджетний дефіцит:

$$\delta = G - T_y \cdot y. \quad (6.26)$$

Зміна збалансованості бюджету внаслідок зміни державних витрат при фіксованій ставці прибуткового податку характеризується рівнянням:

$$\Delta \delta = \Delta G - T_y \cdot \Delta y.$$

Так як відповідно до рівняння (6.24) $\Delta y = \frac{\Delta G}{1 - C_{y^v} + C_{y^v} \cdot T_y}$, то

$$\Delta \delta = \left(1 - \frac{1}{1 - C_{y^v} + C_{y^v} \cdot T_y} \right) \cdot \Delta G.$$

Оскільки співмножник перед ΔG менший за одиницю, то виявляється, що зростання бюджетного дефіциту відстає від зростання державних витрат. Це пояснюється тим, що з підвищенням державних витрат збільшуються доходи населення, а отже, і податкові надходження, які частково компенсують додаткові витрати держави.

Щоб виявити вплив зміни ставки прибуткового податку на стан держбюджету, зафіксуємо величину державних витрат і запишемо рівняння (6.25) через прирощення:

$$\Delta\delta = T_y \cdot y - (T_y + \Delta T_y) \cdot (y + \Delta y);$$

$$\Delta\delta = -\Delta T_y \cdot y - T_y \cdot \Delta y - \Delta T_y \cdot \Delta y = -\Delta T_y \cdot (y + \Delta y) - T_y \cdot \Delta y = -\Delta T - T_y \cdot \Delta y \Rightarrow$$

при збільшенні ставки прибуткового податку бюджетний дефіцит зменшується на величину, меншу, ніж приріст податкових надходжень $(-\Delta T)$. Це пояснюється тим, що зростання оподаткування скоротить споживання, а потім і рівноважний рівень доходу, що є базою податкових відрахувань (табл. 6.3).

У відповідності до виразу (6.25) зміну бюджетного дефіциту при зміні податкової ставки можна показати як:

$$\Delta\delta = -\Delta T \cdot \left(1 - \frac{C_{y^v} \cdot T_y}{1 - C_{y^v} + C_{y^v} \cdot T_y} \right).$$

Таблиця 6.3

**ПОРІВНЯННЯ ЕФЕКТІВ ПОДАТКОВОГО
МУЛЬТИПЛІКАТОРА І МУЛЬТИПЛІКАТОРА
ДЕРЖАВНИХ ВИТРАТ**

	Зростання державних витрат на ΔG	Скорочення податків на ΔT
Зростання національного доходу	$\frac{1}{1 - C_{y^v} + C_{y^v} \cdot T_y} \cdot \Delta G$ (1)	$\frac{C_{y^v}}{1 - C_{y^v} + C_{y^v} \cdot T_y} \cdot \Delta T$ (2)
Збільшення дефіциту держбюджету	$\left(1 - \frac{1}{1 - C_{y^v} + C_{y^v} \cdot T_y} \right) \cdot \Delta G$ (3)	$\left(1 - \frac{C_{y^v} \cdot T_y}{1 - C_{y^v} + C_{y^v} \cdot T_y} \right) \cdot \Delta T$ (4)

Таким чином, національний дохід зростає в більшому ступені при зростанні державних витрат, ніж при зниженні податків (1) > (2), а бюджетний дефіцит буде більше при зниженні податків (3) < (4).

Теорема Хаавельмо

Щоб зберегти збалансованість бюджету, необхідно дотримуватися рівності: $G = T_y \cdot y$. Тоді ставка T_y стає ендогенною величиною, а умова рівноваги:

$$y = C_{y^v} \cdot (y - T_y \cdot y) + I + G = C_{y^v} \cdot y - C_{y^v} \cdot G + I + G \Rightarrow$$

$$\Rightarrow y \cdot (1 - C_{y^v}) = G \cdot (1 - C_{y^v}) + I.$$

При $I = \text{const}$:

$$\Delta y = \Delta G.$$

Збільшення на певну величину державних витрат за умови фінансування їх за рахунок підвищення прибуткового податку приводить до зростання національного доходу на таку ж величину (тобто збільшення держбюджету на певну величину викличе зростання національного доходу на таку ж величину).

Якщо доповнити рівняння (6.23) імпортом та експортом, то одержимо рівняння рівноваги на ринку благ у відкритій економіці.

Вплив закордону на мультиплікаційні процеси визначається з рівняння:

$$y + Z_y \cdot y = C_y \cdot y + A, \text{ де } A = C_a + I + G + E$$

або
$$y = \frac{A}{1 + Z_y - C_y}.$$

$$\Delta y = \frac{1}{1 - C_{y^v} + C_{y^v} \cdot T_y + Z_y} \cdot \Delta A, \quad (6.27)$$

де $\frac{1}{1 - C_{y^v} + C_{y^v} \cdot T_y + Z_y}$ — розгорнутий вигляд мультиплікатора автономних витрат (μ_4).

ПИТАННЯ ДЛЯ САМОПЕРЕВІРКИ І АУДИТОРНОГО КОНТРОЛЮ ЗНАТЬ

1. Як держава впливає на ринок благ?
2. Якими факторами визначається обсяг попиту домашніх господарств на імпортні товари?
3. Наведіть розгорнуту умову рівноваги на ринку благ.
4. Які фактори зсуву лінії IS Ви знаєте?
5. Як зміниться розмір національного доходу, якщо гранична схильність до заощадження зростає (зменшиться)?
6. Який вплив на положення лінії IS має рівень цін?
7. Розкрийте механізм дії мультиплікатора автономних інвестицій.
8. Чому при збільшенні державних витрат національний дохід зростає в більшому ступені, ніж при зменшенні податків на ту ж величину?

Тести

1. Які виплати не відносяться до трансфертних?
 - а) субсидія;
 - б) пенсії;
 - в) державна стипендія;
 - г) купівля товарів державою для власного споживання.

2. Трансферні платежі — це:
 - а) сплати домашнім господарствам, необумовлені пред'явленям з їх боку товарів і послуг;
 - б) виплати державою дотацій підприємствам;
 - в) компонент доходу, який не включається в національний дохід;
 - г) все перераховане в пунктах а), б), в);
 - д) всі відповіді невірні.

3. Якщо курс національної валюти зросте, то як це вплине на інтереси імпортерів?
 - а) позитивно;
 - б) негативно.

4. Зростання експорту даної країни, за інших однакових умов:
 - а) збільшить сукупний попит, але зменшить національний дохід;
 - б) зменшить сукупний попит і збільшить національний дохід;
 - в) збільшить чистий експорт;
 - г) збільшить сукупний попит і національний дохід;
 - д) вірні тільки відповіді в), г).

5. Державне регулювання економіки в ринковому господарстві:
 - а) породжено виключно інтересами бюрократичного державного чиновництва;
 - б) слугує економічним цілям національного фінансового капіталу;
 - в) покликане слугувати укріпленню й адаптації існуючого устрою до умов, що змінюються, шляхом вирішення задач, котрі сам по собі ринковий механізм вирішити не в змозі або вирішує довго й неефективно;
 - г) для потреб військово-промислового комплексу;
 - д) слугує головним засобом пригнічення й експлуатації найма-ної праці власниками засобів виробництва.

6. Якщо припустити, що гранична схильність до споживання становить 0,9, то якого значення досягне мультиплікатор автономних інвестицій:
 - а) 2;
 - б) 0,5;
 - в) 10;
 - г) 5?

7. При збільшенні інвестицій на 20 % якою буде величина індуційованого приросту національного доходу, якщо функція споживання має вигляд $C = 0,6 \cdot y + 200$, а I дорівнювали 500 гр. од.:

- а) 100;
- б) 250;
- в) 150?

8. Чим вища гранична схильність до споживання, тим:

- а) більші валові інвестиції;
- б) менший мультиплікатор;
- в) більший мультиплікатор.

9. Якщо припустити, що гранична схильність до заощадження дорівнює 0,5 то яке значення буде мати мультиплікатор:

- а) 2;
- б) 0,5;
- в) 1;
- г) 0,8.

10. Існує незначна, але вагома відмінність між ефектом мультиплікатора при збільшенні державних витрат, наприклад, на 10 млн грн і при зниженні на цю ж суму індивідуальних податків. Це викликано тим, що:

- а) державні витрати, збільшуючи прибутки від виробничої діяльності, збільшують витрати на споживання;
- б) зменшення податків на 10 млн грн робить значно більший вплив на стан держбюджету, ніж збільшення державних витрат на цю ж суму;
- в) зниження податків безпосередньо впливає на величину споживчих доходів і витрат, а збільшення державних витрат діє на них непрямо;
- г) скорочення індивідуальних податків на 10 млн грн не призведе до безпосереднього зростання споживчих витрат на цю суму, але призведе до індуційованого збільшення споживчих витрат;
- д) всі відповіді невірні.

Оцініть правильність тверджень (так, ні)

1. Множина рівноважних значень i та y представляють собою лінію IS .

2. Звичайно гранична схильність до споживання вітчизняних благ менша за граничну схильність до споживання імпортованих благ.

3. Точки, розташовані вище лінії IS , представляють сполучення відсоткової ставки і реального доходу, при яких на ринку благ попит перевищує пропозицію.

4. При зростанні граничної схильності до споживання лінія IS зсувається вправо.

5. Чим вища гранична схильність до споживання, тим більший мультиплікатор.

6. Зростання чистого експорту країни за інших рівних умов збільшує реальний обсяг її ВВП.

7. Мультиплікатор автономних інвестицій — це коефіцієнт, який показує, у скільки разів зросте національний дохід при зростанні інвестицій.

8. Чим менша гранична схильність до заощадження, тим більший вплив змін інвестицій на зміну величини національного доходу.

9. Ефект податкового мультиплікатора менший за ефект мультиплікатора державних витрат.

10. Зростання експорту в кейнсіанській моделі приведе до зсуву лінії IS ліворуч.

ПИТАННЯ ДЛЯ ОБГОВОРЕННЯ ТА ЗАДАЧІ

1. Якщо в Україні низька інфляція, а в Росії — висока, що відбудеться з обмінним курсом між гривнею та російським рублем?

Задача 1.

Визначте обсяг виробництва благ, якщо автономне споживання складає 60 гр. од., гранична схильність до споживання домашніх господарств $C_y = 0,6$, попит підприємців на інвестиції — 100 гр. од., державні витрати — 50 гр. од. Як зміниться обсяг виробництва, якщо буде введено прибутковий податок 13 %?

Задача 2

Відома функція споживання $C = 0,5 \cdot y^v + 30$, інвестиції складають 100 гр. од., ставка прибуткового податку — 20 %, обсяг трансфертних виплат з держбюджету — 20 гр. од., державні закупки на ринку благ — 40 гр. од.

Визначити рівноважний національний дохід та стан державного бюджету.

Задача 3

Споживання домашніх господарств визначається функцією $C = 200 + 0,8 \cdot y^v$, інвестиції дорівнюють 160 гр. од., витрати держави на купівлю благ — 200 гр. од., трансфертні виплати з бюджету — 60 гр. од., ставка прибуткового податку — 25 %, експорт — 50 гр. од., імпорт — 30.

Визначити рівноважний національний дохід і стан державного бюджету.

Задача 4

У відкритій економіці попит домашніх господарств на вітчизняні блага характеризується функцією: $C = 0,6 \cdot y + 50$, а на імпортні — $Z = 0,2 \cdot y$. Попит підприємців на інвестиції задається функцією: $I = 300 - 40 \cdot i$. Держава купує благ на 70 гр. од., а зарубіжжя — на 30 гр. од.

Вивести рівняння рівноваги на ринку благ, показати графічно всі складові попиту та пропозиції.

Задача 5

За попередній період економіка характеризується функціями:

$$S = 0,2 \cdot y^p - 100, I = 300, E = 100, Z = 0,1 \cdot y.$$

Держава ввела постійну ставку прибуткового податку 10 % і всі зібрані податки витрачались державою на купівлю благ.

Визначте рівновагу і стан торгового балансу.

Задача 6

Заповніть таблицю 6.4, якщо відомо, що $C = 100 + 0,6 \cdot y$; $I = 200$; $E = 45$; $Z = 25$. Бюджет збалансований і податковий збір становить 100.

Визначте початкову рівновагу і як вона зміниться, якщо обсяг інвестицій зменшиться на 50 од.

Таблиця 6.4

РИНОК БЛАГ

Національний дохід (y)	Податки (T)	Використовуваний дохід ($y^p = y - T$)	Споживання (C)	Інвестиції (I)	Державні витрати (G)	Чистий експорт (NE)	Сукупний попит (y^d)
500							
700							
900							
1100							
1300							

Задача 7

На ринку благ попит домашніх господарств на вітчизняні блага характеризується функцією $C = 0,6 \cdot y$, а на імпортні — $Z = 0,1 \cdot y$. Попит підприємств на інвестиції задається функцією $I = 120 - 20 \cdot i$.

Держава купує благ на 50 гр. од. та вводить ставку прибуткового податку 20 %. Зарубіжжя купує благ на 30 гр. од.

Визначте рівняння лінії IS та побудуйте лінію IS за допомогою моделі «відтоки — притоки».

Задача 8

Функція споживання має вигляд $C = 0,6 \cdot y$, $I = 200$.

Визначте величину індукційованого приросту національного доходу при збільшенні інвестицій на 10 %. Покажіть графічно.

Задача 9.

Функція заощаджень домашніх господарств має вигляд: $S = 0,3 \cdot y - 20$. Інвестиційний попит складає 40.

Визначте двома способами: за допомогою умовної рівноваги на ринку благ та за допомогою мультиплікатора — як зміниться національний доход, якщо домашні господарства збільшать свої заощадження на 20.

Задача 10

Споживання домашніх господарств визначається функцією $C = 200 + 0,6 \cdot y^v$, інвестиції складають 300, витрати держави на придбання благ — 150, трансфертні виплати — 30, а ставка прибуткового податку — 20 %.

Визначте:

- рівноважний національний доход;
- як зміниться національний доход, якщо державні витрати зростуть на 10;
- стан державного бюджету до і після збільшення державних витрат.

Задача 11

Домашні господарства споживають 70 % свого поточного використовуваного доходу. Інвестиційний попит фірм складає 240 гр. од. В бюджет держави поступає 20 % всіх доходів, а державні витрати складають 200 гр. од.

Визначте:

- стан державного бюджету при рівновазі на ринку благ;
- як зміниться рівноважний національний доход, якщо державні витрати виростуть на 50 гр. од.;
- як зміниться рівноважний національний доход, якщо обсяг податкових надходжень держава знизить на 50 гр. од.;
- проілюструйте, в якому випадку б) чи в) дія мультиплікатора сильніша. Доведіть графічно.

1. Пропозиція грошей
2. Попит на гроші
3. Рівновага на грошовому ринку

1. Пропозиція грошей

Під *ринком грошей* в макроекономіці розуміється сукупність відносин між банківською системою, що створює всезагальні платіжні засоби — гроші, і «публікою», що пред'являє попит на них. До «публіки» належать всі економічні суб'єкти, крім банків.

Грошима називається:

- загальновизнаний засіб платежу, який без будь-яких обмежень приймається в обмін на товари та послуги, а також при сплаті боргових зобов'язань;
- сукупність фінансових активів, які використовуються для проведення розрахунків при здійсненні різноманітних операцій.

Сучасні платіжні засоби випускаються Центральним (емісійним) та комерційними (депозитними) банками.

Сукупність загальноприйнятих засобів платежу, що випущені банківською системою і обертаються в економіці, має назву *грошової маси*. Для кількісного виміру грошової маси використовується показник рівня ліквідності активів.

Під *ліквідністю* розуміють здатність фінансового активу бути безумовним і нічим не обмеженим засобом платежу без зміни його номінальної вартості. Ступінь ліквідності активів визначається *транзакційними витратами* — тим, наскільки швидко і з якими мінімальними збитками, порівняно з величиною їхньої грошової оцінки, одні фінансові активи можна обміняти на інші. Чим більшими є транзакційні витрати обміну активу на гроші, тим нижчим буде ліквідність даного активу. У відповідності з рівнем їхньої ліквідності, фінансові активи групуються в грошові агрегати (за принципом від абсолютно ліквідних до найменш ліквідних).

Грошові агрегати — це особливе поєднання ліквідних фінансових активів, які є альтернативними вимірниками обсягу та структури грошової маси. Склад і кількість застосовуваних агре-

гатів визначається насамперед особливостями фінансової системи є різним залежно від країн.

Згідно класифікації, що використовується в Україні, грошові агрегати визначаються таким чином (табл. 7.1):

АГРЕГАТ M0:

1) позабанківські кошти (CB);

АГРЕГАТ M1 = M0 +:

1) готівкові гроші та банківські вклади до запитання (D);

АГРЕГАТ M2 = M1 +:

1) строкові депозити;

2) кошти на рахунках капітальних вкладень підприємств та організацій;

3) кошти Держстраху;

4) валютні заощадження.

АГРЕГАТ M3 = M2 + кошти клієнтів за трастовими операціями банків.

Незалежно від їхньої структури, грошові агрегати різняться між собою ступенем ліквідності, швидкості обігу, функціональною роллю в економіці, участю в інфляції.

Таблиця 7.1

**ГРОШОВІ АГРЕГАТИ В УКРАЇНІ У 1991—2003 РР.
(НА КІНЕЦЬ ПЕРІОДУ, МЛН ГРН)**

Період	M0	Темп зростання, %	M1	Темп зростання, %	M2	Темп зростання, %	M3	Темп зростання, %
1991	0,3	–	1,7	–	2,4	–	–	–
1992	5	1667	21	1221	25	1050	25	–
1993	128	2560	334	1629	482	1928	482	–
1994	793	620	1860	544	3216	667	3216	–
1995	2623	331	4682	252	6846	213	6930	–
1996	4041	154	6315	135	9023	132	9364	135
1997	6132	152	9050	143	12448	138	12541	134
1998	7158	117	10331	114	15432	124	15705	125
1999	9583	134	14094	136	21714	141	22070	141
2000	12799	134	20732	147	31387	145	32087	145
2001	19465	152	29773	144	44997	143	45555	142
2002	26434	136	40244	135	63991	142	64532	142
2003	31318	118	49468	123	87184	136	88295	137

З погляду аналізу поточної ситуації і найближчих перспектив найбільш адекватним показником грошової маси є агрегат М1. Для прогнозування і регулювання у довготерміновому періоді використовується агрегат М2, оскільки включені в нього строкові депозити і ощадні вклади можуть суттєво вплинути на сукупний попит.

Співвідношення між наявною грошовою масою і обсягом ВВП (рівень монетизація ВВП) в Україні — одне з найнижчих серед держав з перехідною економікою (табл. 7.2). У 1997 р. цей показник становив лише 13,6 %, тоді як у Польщі він був у 2—2,5 рази вищий і в 1997 р. становив 40 %, в Угорщині перевищив 42 %, у Чехії — 71 %. У Китаї рівень монетизації зріс протягом 1991—1997 рр. з 87,4 до 120,8 %.

Таблиця 7.2

РІВЕНЬ МОНЕТИЗАЦІЯ ВВП В УКРАЇНІ

Показники	Роки												
	1991	1992	1993	1994	1995	1996	1997	1998	1999	2000	2001	2002	2003
Монетизація ВВП (М2/ВВП), %	80,0	50,0	32,5	26,7	12,5	11,0	13,6	12,0	13,6	16,0	19,1	25,0	31,3

Монетизація в розвинутих країнах складає приблизно 60 %. Так, у 1995 р. широкі гроші у ВВП склали: в Англії — 98 %, Італії — 62,5 %, Канаді — 59,3 %, Німеччині — 62 %, США — 59,4 %, Японії — 112,7 %.

Для стабільного функціонування економіки необхідно підтримувати постійно низьку емісію, достатньо низьку, щоб уникнути інфляції. За М. Фрідменом приріст кількості грошей в обігу повинен складати близько 0,3 % на місяць або 0,08 % на тиждень; на рік це 15 %.

Важливе значення має і структура грошової маси (табл. 7.3).

У розвинутих країнах обсяг готівки у складі загальної грошової маси не перевищує 10 %. Водночас з 1994 по 1997 рр. частка грошей у позабанківському обігу в Україні збільшилась удвічі — з 24,7 до 49,3 %. У 1990 р. у структурі грошової маси готівка становила лише 15 %, а рівень монетизації — 80 %.

Готівка в національній валюті в усіх країнах обслуговує як офіційний, статистично облікований економічний оборот, так і неофіційний, а враховуючи розмір тіньового сектору економіки України, який деякими дослідниками оцінюється у 60—70 % ВВП, значно зменшується правомірність зіставлень нашої держави з більш розвинутими за статистичними показниками.

Таблиця 7.3

НАВЯННА ГРОШОВА МАСА В ОБІГУ УКРАЇНИ

Показники	1992	1993	1994	1995	1996	1997	1998	1999	2000	2001	2002	2003
Готівка, млн грн	5	128	793	2623	4041	6132	7158	9583	12799	19465	26434	31318
темп зростання до попереднього періоду, %	16 р.	26 р.	6 р.	331	154	152	117	134	134	152	136	93
питома вага у МЗ, %	20	26	25	38	43	49	46	43	40	43	41	36
Кошти на розрахункових і поточних рахунках у національній валюті, млн грн	16	206	1067	2059	2275	2918	3174	4511	7936	10309	13810	18150
темп зростання до попереднього періоду, %	11 р.	13 р.	5 р.	193	110	128	109	142	176	130	134	102
питома вага у МЗ, %	64	43	33	30	24	23	20	20	25	23	21	21
Строкові депозити та інші кошти, млн грн	4	148	1356	2164	2708	3398	5100	7620	10655	15224	23747	38184
темп зростання до попереднього періоду, %	7 р.	33 р.	9 р.	160	125	125	150	149	140	143	156	103
питома вага у МЗ, %	16	31	42	31	29	27	32	35	33	33	37	43
Кошти клієнтів за трастовими операціями банків, млн грн	–	–	–	84	341	93	274	355	697	558	541	643
темп зростання до попереднього періоду, %	–	–	–	–	406	27	294	130	196	80	97	106
питома вага у МЗ, %	–	–	–	1	4	1	2	2	2	1	1	1
Грошова маса (МЗ), млн грн	25	482	3216	6930	9364	12541	15705	22070	32087	45555	64532	88295
темп зростання до попереднього періоду, %	11 р.	19 р.	7 р.	213	135	134	125	141	145	142	142	102

На додаток до всього, слід вказати на значно більший, ніж в інших країнах, обсяг обороту іноземної валюти в готівковій формі в Україні. За деякими класифікаціями, Україну можна віднести до країн з напівофіційно визнаною доларизацією, незважаючи на законодавчо встановлену обов'язковість здійснення всіх внутрішніх розрахунків виключно в національній валюті. Обсяги необлікованої доларової готівки у власності наших громадян ніхто не може вказати точно, але більшість експертів оцінюють їх у 12—15 млрд дол. США. Мабуть, лише в Росії їх ще більше — чверть всіх готівкових доларів у світі, близько 100 млрд. Не випадково ФРС США зазначила, що з 1990 р., коли почався розпад соціалістичної системи, до 70 % приросту готівкової доларової маси почали вивозити з країни. Експерти зазначають, що 200 млрд дол., перебуваючи за кордоном, дають США доход у 10 млрд дол. щороку. За рахунок доларизації Україна «дарує» США 1 млрд дол. емісійного доходу (дохід від випуску облігацій = їх сума – витрати на їх виробництво). На виробництво 1000 шт. 100-доларових купюр США витрачається 25 дол., а дохід дорівнює $1000 \cdot 100 - 25 = 99975$ дол.

Таким чином, для України наявні на її території 12 млрд дол. США (за найнижчою оцінкою) — це понад 60 млрд грн., що майже вдвічі більше за готівку в національній грошовій одиниці (31,3 млрд грн.).

В моделі ринку грошей пропозиція грошей (M^S) представлена готівкою позабанківської системи (CB) і чековими депозитами (D), тобто:

$$M^S = CB + D. \quad (7.1)$$

Фактично пропозиція грошей — це агрегат $M1$, де готівкові гроші означають зобов'язання центрального банку, а чекові депозити — зобов'язання комерційних банків.

Існує декілька можливих джерел створення нових депозитів у системі комерційних банків:

- вкладення небанківським сектором готівкових грошових коштів у комерційні банки;
- купівля комерційними банками або Центральним банком державних цінних паперів у фірм та населення;
- купівля банківською системою іноземної валюти у небанківського сектора;
- надання комерційними банками позичок небанківському сектору економіки.

Куплені цінні папери та іноземна валюта сплачуються банками шляхом збільшення депозитів продавця на суму угоди. Надання позичок також супроводжується зростанням депозитів.

Сума коштів, що внесені як депозити на банківські рахунки і не видані як кредит, тобто присутні для забезпечення вимог вкладників у будь-який час, складає фактичні або загальні резерви комерційного банку (TR). Система, за якої банк володіє резервами, що дорівнюють його депозитам, є системою 100 %-го банківського резервування. За такої системи комерційні банки не можуть впливати на рівень пропозиції грошей, але можуть змінювати її структуру, приймаючи вклади. Система, за якої wartość банківських резервів менша, ніж загальна сума банківських депозитів, має назву часткового банківського резервування. Сучасна банківська система базується на частковому резервуванні депозитів. Це означає, що всі комерційні банки повинні мати мінімальні обов'язкові резерви (D) пропорційно до суми відкритих депозитів. Норма обов'язкового резервування, або резервні вимоги — встановлені законом вимоги до рівня резервів проти зобов'язань комерційного банку по внесках, — є відношенням суми обов'язкових резервів до суми залучених депозитів:

$$r = \frac{R}{D}. \quad (7.2)$$

Обов'язкові резерви скорочуються пропорційно скороченню депозитів. Величина, на яку фактичні резерви банку перевищують його обов'язкові резерви, називається *надлишковими резервами*:

$$E_R = TR - R. \quad (7.3)$$

За системи часткового резервування комерційні банки здатні створювати гроші, збільшуючи пропозицію грошей за рахунок кредитування економіки.

У загальному вигляді пропозицію грошей можна показати:

$$M^S = \left(\frac{1}{r}\right) \cdot D, \quad (7.4)$$

де r — норма обов'язкового резервування;

D — початковий депозит;

$\frac{1}{r}$ — простий депозитний мультиплікатор.

Простий депозитний мультиплікатор ($m = \frac{1}{r}$) визначає максимальну кількість нових депозитних грошей, що створюється однією грошовою одиницею надлишкових резервів при заданому рівні норми обов'язкового резервування. Максимальне розширення депозитів — збільшення грошей на чекових рахунках — визначається як добуток простого депозитного мультиплікатора і надлишкових резервів:

$$\Delta D = m \cdot E_R. \quad (7.5)$$

Зменшення загальної кількості банківських резервів призводить до мультиплікативного скорочення депозитів. Збільшення резервних вимог також скорочує обсяг безготівкової грошової маси.

Внаслідок банківського кредитування кількість грошей в економіці зростає. Процес емісії платіжних засобів у межах системи комерційних банків називається *кредитною мультиплікацією*, або мультиплікативним створенням депозитів. Кредитна мультиплікація визначає максимальний рівень кредитної експансії на внутрішньому ринку і, відповідно, максимальний обсяг грошової маси, що випускається банківською системою в обіг при певному рівні резервних вимог.

Грошова база (резервні гроші) складається з банківських резервів та з готівкових грошей, які є в обігу поза банками:

$$B = CB + TR. \quad (7.6)$$

Готівка поза банками є безпосередньою частиною пропозиції грошей, тоді як банківські резерви впливають на здатність банків створювати нові депозити, збільшуючи пропозицію грошей. Оскільки грошовій базі властивий мультиплікативний вплив на пропозицію грошей, її ще називають грошима активної або підвищеної сили.

Коефіцієнт депонування грошей характеризує структуру зберігання населенням ліквідних коштів у вигляді їхнього розподілу між готівковими грошима та коштами на поточних (чекових) рахунках. *Коефіцієнт депонування* — це відношення попиту на готівку до депозитів:

$$cr = \frac{CB}{D}. \quad (7.7)$$

Норма фактичного резервування депозитів визначається відношенням загальних резервів комерційних банків до депозитів:

$$rr = \frac{TR}{D}. \quad (7.8)$$

При системі часткового резервування рівень фактичного резервування (rr) залежить від норми обов'язкових резервів та від розміру надлишкових резервів:

$$rr = \frac{(R + E_R)}{D}. \quad (7.9)$$

Пропозиція грошей є функцією трьох екзогенних змінних: cr , rr , B .

Враховуючи, що обсяг готівки поза банками визначається сумою депозитів та коефіцієнтом депонування, а загальні резерви — сумою депозитів та нормою фактичного резервування, пропозиція грошей може визначатись як:

$$M^S = cr \cdot D + D = D \cdot (cr + 1), \quad (7.10)$$

а грошова база як:

$$B = cr \cdot D + rr \cdot D = D \cdot (cr + rr). \quad (7.11)$$

Звідси випливає, що:

$$D = \frac{B}{(cr + rr)}, \quad (7.12)$$

$$M^S = \frac{B \cdot (cr + 1)}{cr + rr}. \quad (7.13)$$

З цього рівняння видно, що обсяг пропозиції грошей перебуває у прямій залежності від обсягу грошової бази і в оберненій — від коефіцієнта депонування та норми резервування. Коефіцієнт пропорційності між пропозицією грошей та грошовою базою отримав назву *грошового мультиплікатора*, або мультиплікатора грошової бази (m):

$$m = \frac{cr + 1}{cr + rr}. \quad (7.14)$$

Грошовий мультиплікатор визначає відношення пропозиції грошей до грошової бази, а також суму, на яку збільшується пропозиція грошей при збільшенні грошової бази на одну грошову одиницю. Оскільки $cr > 0$, а $0 < rr < 1$, то $m > 1$. Збільшення коефіцієнта депонування і норми резервування зменшує грошовий мультиплікатор.

Центральний банк визначає пропозицію грошей насамперед через грошову базу, величина якої може контролюватися Центральним банком. Збільшення або зменшення грошової бази, у свою чергу, супроводжується мультиплікативним розширенням або, відповідно, скороченням пропозиції грошей комерційними банками. Таким чином, зміни обсягу пропозиції грошей в економіці, викликані змінами грошової бази, відбуваються у два етапи:

1) зміни у грошовій базі, які викликають зміну зобов'язань Центрального банку перед населенням (зміни у величині готівки в обігу поза банками) та перед системою комерційних банків (зміни у величині резервів комерційних банків);

2) мультиплікативна зміна пропозиції грошей в системі комерційних банків.

У загальному вигляді функція пропозиції грошей має вигляд $M = M(i, cr, rr, B)$. Графік функції пропозиції грошей буде зростаючою лінією відносно відсоткової ставки (рис. 7.1).



Рис. 7.1. Графік функції пропозиції грошей

Чим вища ставка відсотку, тим більша пропозиція грошей при заданій грошовій базі, коефіцієнті депонування та нормі резервування. Зниження (підвищення) норми резервування зсуває графік

праворуч (ліворуч). Зниження (підвищення) коефіцієнту депонування також зсуває графік праворуч (ліворуч). При збільшенні (зменшенні) грошової бази графік зсувається праворуч (ліворуч).

В результаті мультиплікації грошової бази в ході функціонування фінансової системи складається параметр МЗ. Проте в Україні дія грошового мультиплікатора відносно мало позначається на стані економіки, оскільки банківська система надто слабка і роль банківських кредитів в економіці порівняно з періодом планового управління зменшилась. В 1992 р. відсоток суми кредитів до ВВП становив 53,5 %; в 1993 — 27,4 %; в 1994 — 12,9 %; в 1995 р. — 7,8 %. У 2003 р. частка банківських кредитів у загальному економічному обороті зросла, але не становить і половини цього показника за 1992 рік. В євроні банківські кредити досягають 265 % ВВП.

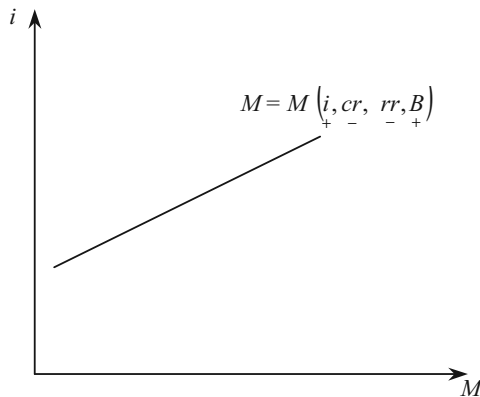
Обсяги банківського кредитування в Україні обмежуються багатьма причинами, одна з яких — розміри сукупного капіталу української банківської системи — 2 млрд дол. (5 % від ВВП, тоді як у Німеччині — 14 %). Капіталізація всієї української банківської системи приблизно дорівнює капіталізації найбільшого банку Польщі; в 2000 р. капітал «Citygroup» (США) становив 54,4 млрд дол., «Mizubo Financial Group» (Японія) — 50,5 млрд дол.

2. Попит на гроші

Основа сучасної грошової теорії — так званий портфельний підхід (теорія портфельного вибору), який розглядає економічного агента у певний момент часу, коли він володіє певним фондом багатства (портфелем активів) і приймає рішення щодо його розподілу між різними видами активів з метою максимізації прибутків і мінімізації ризику. Портфель складається з різноманітних активів — акції, облигації, нерухомість, гроші тощо. Попит на гроші визначається тим, яку частку портфеля своїх активів економічний агент прагне тримати у ліквідній формі, тобто у вигляді грошей.

Для спрощення подальшого аналізу попиту на гроші припустимо, що портфель складається лише з двох активів: облигацій та грошей.

Під *попитом на гроші* розуміють бажання економічних суб'єктів мати в своєму розпорядженні певну кількість платіжних засобів (касу).

Дж. М. Кейнс виділив три мотиви, які породжують попит на гроші: для угод (трансакційний мотив), мотив обережності і спекулятивний мотив (в якості майна).

Попит на гроші для угод прямо пропорційний сумі витрат за період і обернено пропорційний частоті одержання грошового доходу. На рівні народного господарства витрати на закупівлю за період дорівнюють номінальному національному доходу, а частота грошових надходжень — швидкості обігу грошей (табл. 7.4). Отже, сукупний об'єм попиту на гроші для угод можна представити формулою:

$$L_{\text{уг}} = n \cdot Y, \quad (7.15)$$

де n — величина, обернена швидкості обігу грошей;
 Y — номінальний національний дохід.

Таблиця 7.4

ШВИДКІСТЬ ОБІГУ ГРОШЕЙ В УКРАЇНІ

	Роки												
	1991	1992	1993	1994	1995	1996	1997	1998	1999	2000	2001	2002	2003
Швидкість обігу грошей (разів)	1,25	2,0	3,1	3,7	8	9,1	7,4	8,3	7,4	6,25	5,2	4	3,2

Як і будь-яка каса, попит на гроші для угод пов'язаний з альтернативними витратами в розмірі поточної ставки відсотку. Тому функція попиту на гроші для угод у неявному вигляді є такою:

$$L_{\text{уг}} = L_{\text{уг}}(Y, i). \quad (7.16)$$

Попит на гроші по мотиву обережності виникає, коли економічним суб'єктам доводиться стикатися з непередбачуваними платежами і неочікуваним зниженням доходу. Тому необхідний певний запас грошей.

Обсяг попиту на гроші по мотиву обережності залежить від розміру непередбачених платежів, що, як правило, прямо пропорційні доходу суб'єкта.

Запас грошей по мотиву обережності, як і попит на гроші для угод, породжує альтернативні витрати в розмірі поточної ставки відсотку.

Звідси функція попиту на гроші по мотиву обережності має вигляд:

$$L_{об} = L_{об}(Y, i). \quad (7.17)$$

Попит на гроші в якості майна пов'язаний з їх функцією зберігання цінності, а не з функцією засобу платежу.

В сучасній економіці майно економічних суб'єктів приймає форму портфеля цінних паперів: грошей, облігацій, акцій та інших титулів права власності. Утворюється майно в результаті заощаджень.

При незмінному рівні цін гроші, на відміну від інших видів цінних паперів, не приносять доходу, але грошова частина майна в будь-який момент може використовуватися для оплати благ і послуг і перетворитися в гроші для угод.

Використання грошей в якості засобу збереження цінності супроводжується втратою доходу від альтернативних видів майна. Тому попит на гроші як майно обернено пропорційний доходності цінних паперів.

Для кожного індивіда існує своя критична відсоткова ставка. Але існує деяка i_{max} , за якої облігації стають настільки привабливими, що ніхто не бажає в складі майна мати гроші. І навпаки, i_{min} — за якої незручно зберігати майно у вигляді облігацій (менша порівняно з грошима ліквідність, нестабільність курсу тощо) (рис. 7.2).



Рис. 7.2. Графік сукупного попиту на гроші як майно

Випуклість графіка до початку координат пояснюється тим, що при більш низькій ставці відсотка число бажаючих тримати

майно в грошовій формі швидко зростає, тобто $L_M(i)$ спадає з прискоренням.

Бажання мати гроші в якості майна можна виразити за допомогою так званої граничної схильності до переваги ліквідності в якості майна, яка показує, на скільки збільшиться (зменшиться) попит на гроші як майно при зменшенні (збільшенні) ставки процента в інтервалі між i_{\max} та i_{\min} на 1 пункт. Гранична схильність до переваги ліквідності в якості майна визначається за формулою:

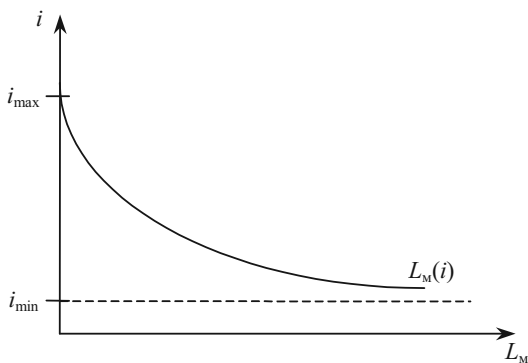
$$L_i = \frac{dL_M}{di}. \quad (7.18)$$

При невеликих змінах ставки процента попит на гроші як майно можна представити у вигляді лінійної функції:

$$L_M = L_i (i_{\max} - i), \quad (7.19)$$

де i_{\max} — ставка відсотку, при якій облігації настільки привілейовані, що ніхто не бажає в складі майна мати гроші.

Спекулятивний попит на гроші тим більший, чим менше можливостей використовувати для збереження цінностей інші фінансові активи.

При розвинутому фінансовому ринку і наявності на ньому короткострокових активів, що приносять відсотковий дохід, спекулятивний попит на гроші мінімальний.

Оскільки попит на гроші є попитом на реальні гроші, то він залежить від рівня цін. Зміна рівня цін змінює реальну цінність грошей, їх купівельну спроможність.

Тоді, оскільки трансакційний мотив і мотив обережності пов'язані з прагненням суб'єкту придбати певний обсяг благ, звідси попит на гроші по цим мотивам змінюється прямо пропорційно зміні рівню цін.

При подвоєнні рівня цін потрібно вдвічі більше грошей для угод і страхового запасу:

$$L_{\text{уг, об}} = L_{\text{уг, об}}(P \cdot y, i) = P \cdot l_{\text{уг, об}}(y, i), \quad (7.20)$$

де $l_{\text{уг, об}}(y, i)$ — попит на реальні касові залишки.

При підвищенні рівня цін виростають також альтернативні витрати утримання каси. Тому зміна темпу рівня цін впливає на грошову частину майна так же, як і зміна ставки відсотку: чим вищий темп приросту рівня цін (π), тим менший попит на реальну касу.

Звідси функція попиту на реальну касу має вигляд:

$$l = l \left(y, i, \pi \right). \quad (7.21)$$

Графік реального попиту на гроші буде спадною лінією відносно відсоткової ставки (рис. 7.3).



Рис. 7.3. Реальний попит на гроші

Зі зростанням реального доходу ($\pi \downarrow$) крива l зсувається праворуч, при падінні реального доходу ($\pi \uparrow$) — ліворуч. При зростанні рівня цін графік зсувається ліворуч і навпаки, тобто із прискоренням інфляції попит на реальну касу знижується, а при уповільненні інфляції — зростає.

На практиці при розрахунку попиту на гроші, крім класичних чинників потрібно враховувати й специфічні чинники, які пов'язані з особливостями сучасного стану економічного розвитку країни: попит із боку держави в обсязі дефіциту бюджету; попит іноземних інвесторів; попит у зв'язку з боргами інших (крім держави) суб'єктів ринку (кредиторська заборгованість підприємств і заборгованість із виплат зарплат) тощо.

3. Рівновага на грошовому ринку

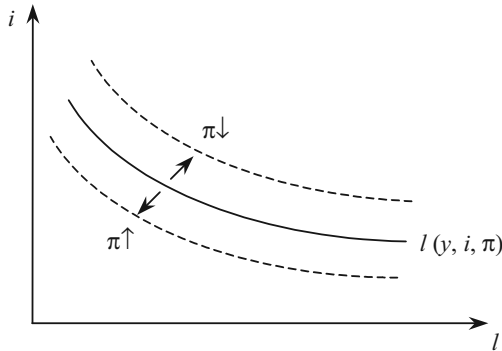
Рівновага на грошовому ринку досягається тоді, коли вся створена банківською системою кількість грошей добровільно тримається «публікою» у вигляді касових залишків, тобто у

формі готівки і чекових внесків. Умова рівноваги на ринку грошей при заданому рівні цін в алгебраїчному вигляді записується рівнянням:

$$\frac{M^s}{P}(i, \underset{+}{cr}, \underset{-}{rr}, \underset{+}{B}) = l(\underset{+}{y}, \underset{-}{i}), \quad (7.22)$$

де $\frac{M^s}{P}$ — реальна пропозиція грошей;

l — попит на реальні касові залишки.

Взаємодія попиту і пропозиції на ринку грошей графічно представлена на рисунку 7.4. При грошовій базі B_0 і національному доході y_0 ставка відсотку прийме значення i_0 . Якщо грошова база збільшиться до B_1 , то при тому ж доході y_0 ставка відсотку знизиться до i_1 . Зростання доходу до y_1 при грошовій базі B_0 підніме ставку відсотка до i_2 .



Рис. 7.4. Взаємодія попиту і пропозиції на ринку грошей

Сукупність всіх комбінацій y та i , які при заданій кількості грошей забезпечують рівновагу на грошовому ринку, створюють так звану *LM-криву* (рисунок 7.5).

Щоб побудувати *LM-криву*, у II квадранті необхідно провести графік функції попиту на гроші як майно; у IV квадранті — попит на гроші для угод і через обережність; у III квадранті — лінію *MM*, що показує, як дана реальна кількість грошей може бути розподілена між L_M і $L_{уг, об}$.

При ставці відсотку i_0 попит на гроші як майно — L_M^0 . Тоді для угод і запасу обережності залишається сума $L_{\text{уг, об}}^0$. Така кількість грошей необхідна, якщо дохід дорівнюватиме y_0 .

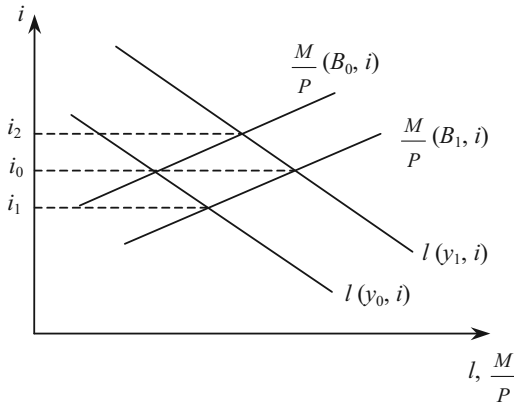
Отже в точці А при i_0, y_0 попит на ринку грошей дорівнює пропозиції.

Нехай дохід дорівнюватиме y_1 . Тоді попит на гроші для угод і через обережність дорівнює $L_{\text{уг, об}}^1$. Щоб решту грошей L_M^1 люди погодились тримати в якості майна, необхідна ставка i_1 (т. В).



Рис. 7.5. Побудова лінії LM при незалежності пропозиції грошей, попиту на гроші для угод і з обережності від ставки відсотку

Точки, що лежать вище лінії LM (т. Н), відповідають надлишку на грошовому ринку ($M > L$).

Конфігурація лінії LM дозволяє виділити на ній три ділянки:

1) ділянка, яка асимптотично наближається до i_{\min} , практично паралельна з віссю абсцис (кейнсіанська область);

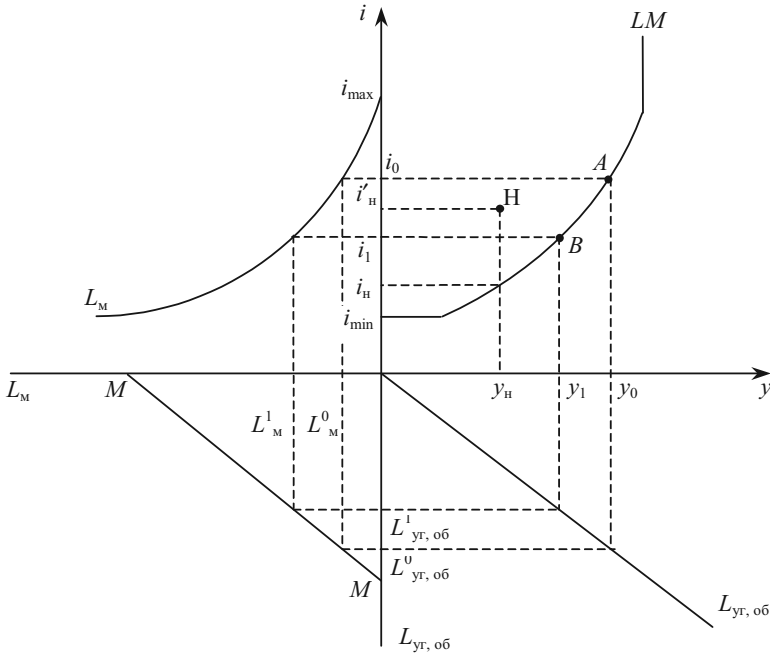
- 2) ділянка з додатним нахилом (проміжна область);
- 3) перпендикулярна до осі абсцис ділянка, яка відповідає $i > i_{\max}$ (класична область).

Зазначимо, що лінію LM можна побудувати й альтернативним варіантом (рис. 7.6).



Рис. 7.6. Альтернативний варіант побудови лінії LM

Врахуємо тепер, що пропозиція грошей і попит на гроші для угод можуть залежати від ставки відсотку. Тоді кожній ставці відповідають свої лінії MM та $L_{\text{уг,об}}$ у квадрантах III і IV (рис. 7.7).

При підвищенні ставки з i_0 до i_1 банківська система збільшить пропозицію грошей і відбудеться зсув $M(i_0) \rightarrow M(i_1)$.

В той же час населення зменшить попит на гроші для угод і з обережності, у IV квадранті $L_{\text{уг, об}}(i_0) \rightarrow L_{\text{уг, об}}(i_1)$. Тоді при i_1 для досягнення рівноваги на ринку грошей національний дохід повинен дорівнювати y_1 і т. д.

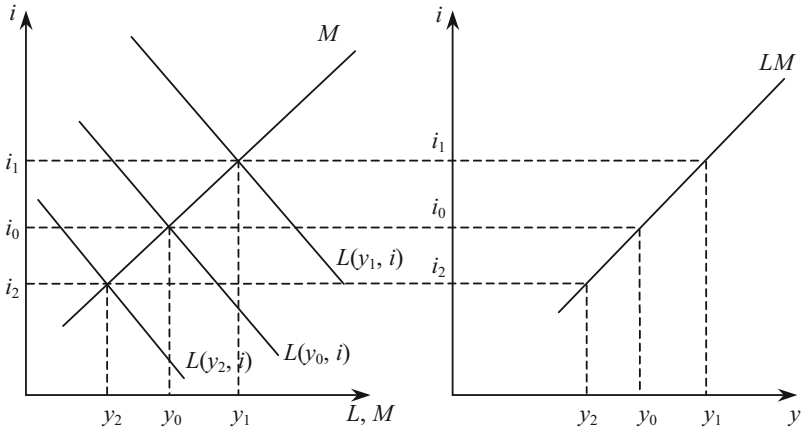
У даному випадку зберігаються основні характеристики лінії LM : наявність трьох ділянок з різним нахилом, зсуви при зміні грошової бази.

Положення лінії LM визначають фактори, що впливають на пропозицію грошей і попит на гроші. При зміні будь-якого з факторів відбувається зсув лінії LM (табл. 7.5).



Рис. 7.7. Побудова лінії LM при залежності пропозиції грошей, попиту на гроші для угод і з обережності від ставки відсотку

Таблиця 7.5

ФАКТОРИ, ЩО ВПЛИВАЮТЬ НА ЗСУВИ КРИВОЇ LM ПРИ ФІКСОВАНИХ ЦІНАХ

Фактор	Зміна фактора	Зсув лінії LM
Пропозиція грошей	↑ (↓)	праворуч (ліворуч)
Попит на гроші як майно	↑ (↓)	ліворуч (праворуч)
Попит на гроші для угод	↑ (↓)	ліворуч (праворуч)
Швидкість обертання грошей	↑ (↓)	праворуч (ліворуч)
Попит на гроші по мотиву обережності	↑ (↓)	ліворуч (праворуч)

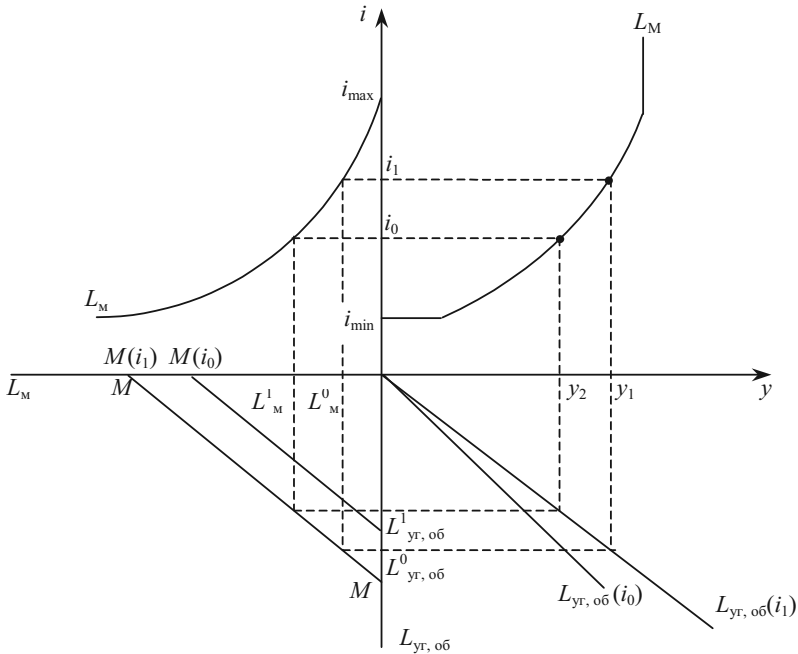
Алгебраїчний вигляд кривої LM виводиться з рівняння рівноваги на ринку грошей. В кейнсіанській концепції це рівняння в явному вигляді записується так:

$$M = P \cdot l_y \cdot y + P \cdot l_i \cdot (i_{\max} - i) \quad (7.23)$$

або

$$\frac{M}{P} = l_y \cdot y + l_i \cdot (i_{\max} - i) \Rightarrow \frac{M^-}{P} = l_y \cdot y - l_i \cdot i, \quad (7.24)$$

де l_y — граничний попит на реальну касу по доходу;

$l_i \equiv \frac{L_i}{P}$ — гранична схильність до переваги реальної каси в якості майна;

$$M^- \equiv M - L_i \cdot i_{\max}.$$

В цьому випадку рівняння лінії LM можна представити у вигляді:

$$y = \frac{M^-}{P \cdot l_y} + \frac{l_i}{l_y} \cdot i \quad (7.25)$$

або

$$i = \frac{l_y}{l_i} \cdot y - \frac{M^-}{P \cdot l_i}. \quad (7.26)$$

Кожному рівню цін відповідає своя крива LM .

На практиці на грошовому ринку постійно виникають коливання. Вони бувають двох типів:

- коливання, пов'язані з початковою нерівновагою грошового ринку;

- коливання, пов'язані зі зміною рівноваги.

Розглянемо механізми, які врівноважують грошовий ринок в одному й другому випадках.

Якщо процентна ставка не відповідає рівноважному рівневі, корекція ситуації на грошовому ринку з метою досягнення рівноваги відбувається за допомогою процентної ставки, зміна рівня якої змушує економічних агентів змінювати структуру портфеля своїх активів.

При низькому рівні процентної ставки ($i_1 < i^*$) виникає надлишковий попит на гроші, який усувається економічними агентами за допомогою продажу облігацій.

При зависокому рівні процентної ставки ($i_1 > i^*$) висока альтернативна вартість зберігання грошей зменшує попит на гроші, і тому, виникає надлишкова пропозиція грошей, яка використовується економічними агентами на купівлю облігацій.

Графічне зображення встановлення рівноваги в умовах нерівноважного грошового ринку показано на рис. 7.8.



Рис. 7.8. Встановлення рівноваги в умовах нерівноважного грошового ринку

Коливання рівноважних значень процентної ставки пов'язані зі змінами екзогенних змінних грошового ринку: рівня доходу та пропозиції грошей. Зростання рівня доходу підвищує попит на гроші та рівноважну процентну ставку. Підвищення пропозиції грошей, навпаки, спричиняє її зниження.

ПИТАННЯ ДЛЯ САМОПЕРЕВІРКИ І АУДИТОРНОГО КОНТРОЛЮ ЗНАТЬ

1. Які грошові агрегати Ви знаєте?
2. Поясніть, чому ріст пропозиції грошей знижує ставку процента?
3. Які фактори визначають пропозицію грошей?
4. Назвіть причину існування оберненої залежності між ціною облігацій та ринковою ставкою процента.
5. Які основні фактори визначають трансакційний попит на гроші?
6. Який нахил має лінія LM? Чому?

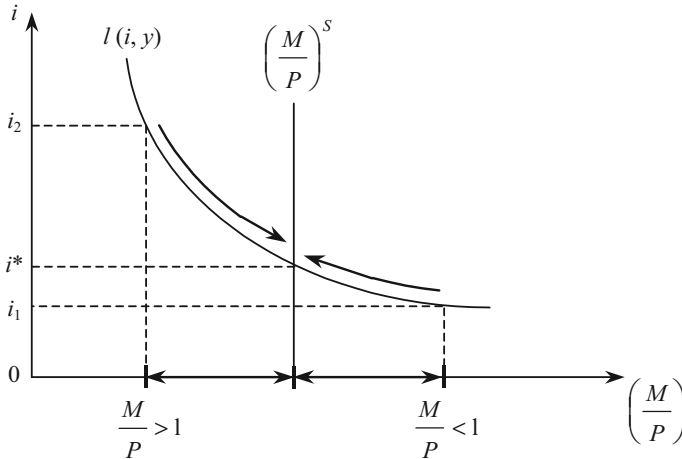
Тести

1. Де менше ризику при розміщенні готівки?
 - а) при купівлі державних облігацій;
 - б) при купівлі акцій;
 - в) при розміщенні грошей на депозитному рахунку в банку.

2. Комерційна банківська система (сукупність всіх комерційних банків) надає гроші у борг, створюючи поточні рахунки. Внаслідок цього грошова маса:
 - а) зменшується на загальну величину готівкових грошей і банківських депозитів;
 - б) не збільшується і не зменшується;
 - в) збільшується на величину, меншу, ніж загальна сума депозитів;
 - г) збільшується на величину, рівну загальній сумі депозитів;
 - д) збільшується на величину, більшу, ніж сума депозитів.

3. В банку «Діамант», який є одним із багатьох банків, є депозит величиною 50000 гр. од. Норма обов'язкових резервів встановлена в 20 %. Цей депозит здатний збільшити суму наданих позик мінімум на:
 - а) невизначену величину;
 - б) 40000 гр. од.;
 - в) 10000 гр. од.;
 - г) 30000 гр. од.;
 - д) більш ніж 30000 гр. од.

4. Коли норма обов'язкових резервів дорівнює 100 %, то величина грошового мультиплікатора дорівнює:
 - а) 0;
 - б) 1;
 - в) 10;
 - г) 100;
 - д) -1.

5. Якщо грошова база збільшиться, то:
 - а) при тому ж національному доході ставка відсотку зросте;
 - б) ставка відсотку не зміниться;
 - в) при тому ж національному доході ставка відсотку знизиться;
 - г) передбачити неможливо зміну ставки відсотку.

6. Загальна грошова маса зростає завжди, коли комерційні банки:
 - а) збільшують свої вклади в Центральному банку;
 - б) збільшують обсяг позик, наданих населенню;
 - в) збільшують свої обов'язки по поточним рахункам шляхом отримання готівкових і безготівкових грошей від населення по вкладам;

- г) вилучають частку своїх вкладів у Центральному банку;
- д) зменшують свої зобов'язання по поточним рахункам, сплачуючи готівкові і безготівкові гроші по вкладам.

7. Попит на гроші для угод змінюється наступним чином:

- а) зростає при збільшенні процентної ставки;
- б) зростає при зниженні процентної ставки;
- в) знижується по мірі зростання номінального обсягу ВВП;
- г) знижується при зниженні номінального обсягу ВВП;
- д) всі відповіді невірні.

8. Припустимо, що кожна грошова одиниця обертається в середньому 5 разів за рік. Номінальний обсяг ВВП становить 2500 млрд грн. од. За таких умов попит на гроші для угод дорівнює:

- а) 2500 млрд грн. од.;
- б) 500 млрд грн. од.;
- в) 12500 млрд грн. од.

9. Яке з приведених нижче тверджень описує зв'язок між реальною цінністю або купівельною спроможністю грошей і рівнем цін? Купівельна спроможність грошей:

- а) і рівень цін знаходяться в протилежній залежності;
- б) і рівень цін знаходяться в прямій залежності в період економічного спаду і в протилежній залежності в період інфляційного підйому;
- в) і рівень цін знаходяться в прямій, але не в пропорційній залежності;
- г) і рівень цін знаходяться в прямій і пропорційній залежності;
- д) не пов'язана з рівнем цін.

10. Якщо номінальний обсяг ВВП зростає, то:

- а) зростає попит на гроші для угод та загальний попит на гроші;
- б) знизиться попит на гроші для угод і загальний попит на гроші;
- в) зростає попит на гроші для угод, але знизиться загальний попит на гроші;
- г) знизиться попит на гроші для угод, але зростає загальний попит на гроші;
- д) попит на гроші для угод і загальний попит на гроші не зміняться.

Оцініть правильність тверджень (так, ні)

1. Попит на гроші для угод скорочується, якщо скорочується номінальний обсяг ВВП.

2. Попит на гроші як майно знаходиться в прямій залежності від ставки відсотка.

3. Зростання рівня цін, при інших незмінних умовах, викликає зростання попиту на гроші для угод.

4. Пропозиція грошей містить в собі готівку поза банківською системою і чекові депозити.
5. Внаслідок банківського кредитування кількість грошей в економіці зменшується.
6. Депозитний мультиплікатор — це величина обернено пропорційна резервній нормі.
7. Грошова база — це сума готівкових грошей та банківських резервів.
8. Пропозиція грошей фактично дорівнює $M1$.
9. Пропозиція грошей знаходиться у прямій залежності від коефіцієнта депонування.
10. При системі 100 %-го банківського резервування комерційні банки можуть впливати на рівень пропозиції грошей, але не можуть змінювати її структуру.

ПИТАННЯ ДЛЯ ОБГОВОРЕННЯ ТА ЗАДАЧІ

1. Які терміни пропущені в наведеному тексті?

Грошовий _____ — це безперервний рух _____, що виконують функції засобів _____ і _____, що обслуговують _____ товарів і _____ в ринковому господарстві.

Закон _____ обігу визначає кількість _____, необхідних для _____.

2. Який з активів є більш ліквідним: депозитний сертифікат чи скрипка Страдиварі?

3. В залежності від політики Центрального банку, крива пропозиції грошей приймає різний нахил. Поміркуйте, якою буде крива пропозиції грошей, якщо Центральний банк ставить за мету збереження певної кількості грошей на грошовому ринку, не звертаючи увагу на зміну ставки відсотку; якщо Центральний банк ставить за мету збереження на певному рівні ставки відсотку, не звертаючи увагу на зміну кількості грошей; якщо Центральний банк може збільшувати грошову пропозицію незалежно від того, чи буде рости ставка відсотку чи ні.

Задача 1

За минулий період ціни виросли в середньому на 10 %, а обсяг продажу виріс з 20 тис. до 25 тис. гр. од.

Чому дорівнює приріст грошової пропозиції, якщо швидкість обертання грошей не змінилась?

Задача 2.

На основі даних таблиці 7.10 розрахуйте грошові агрегати $M1$ та $M2$.

Таблиця 7.10

ОБСЯГ КОМПОНЕНТІВ ГРОШОВОЇ МАСИ

Компоненти грошової маси	Обсяг
Готівка	500
Невеликі строкові вклади	1700
Депозитні сертифікати	612
Чекові (поточні) вклади	450
Заощаджувальні рахунки	705

Задача 3

Відомі дані про систему комерційних банків: сукупні резерви становлять 4 тис. гр. од., чекові депозити — 6 тис. гр. од., норма обов'язкового резервування — 20 %.

Визначити:

- величину обов'язкових резервів та надлишок резервів;
- депозитний мультиплікатор;
- пропозицію грошей.

Задача 4

Депозитні гроші комерційного банку «Фастов» збільшилися на 200 тис. гр. од., норма банківських резервів — 25 %, а вилучення грошей у формі готівки відсутні.

Скільки грошей зможе створити банк?

Задача 5.

На ринку грошей при номінальному національному доході, що дорівнює 1100 гр. од., в обігу знаходиться 310 гр. од., і на ринку грошей встановилась рівновага при номінальній величині попиту на гроші для угод і як майно відповідно $L_{yt} = 0,25 \cdot y$ та $L_m = 30$.

Визначити номінальний попит на гроші по мотиву обережності.

Задача 6

На ринку грошей пропозиція грошей здійснюється за формулою $M = 257 + 7 \cdot i$; швидкість обігу грошей дорівнює 10 обертів за період. Попит домашніх господарств на гроші за мотивом обережності дорівнює 1 % отриманого ними доходу, а реальний попит на гроші як майно характеризується функцією $l_m = 57 - 3 \cdot i$.

- Виведіть рівняння рівноваги на ринку грошей та побудуйте графік LM ;
- визначте рівноважну ставку відсотку, якщо впродовж розглянутого періоду створюється реальний доход в розмірі 3500 гр. од.;
- як зміниться положення лінії LM , якщо:
 - швидкість обігу грошей знизиться в 2 рази;
 - рівень цін знизиться на 20 %?

Задача 7

Пропозиція грошей складає 500 гр. од., кожна з яких у середньому здійснює 10 обертів за рік. Гранична схильність до переваги ліквідності в якості майна дорівнює 6 реальним грошовим одиницям. Попит на гроші з мотиву обережності дорівнює 20. Коли річна ставка відсотку піднімається до 20 %, тоді попит на гроші як майно дорівнює нулю.

Визначити:

а) умову рівноваги на ринку грошей. Показати графічно за допомогою павутиноподібної моделі, при якому розмірі НД за цих умов рівень цін дорівнює 1;

б) якими будуть номінальні обсяги попиту на гроші для угод і як майно, якщо поточна ставка відсотку дорівнює 10 %;

в) як зміниться рівновага на ринку грошей, якщо рівень цін зросте на 15 %. Показати зсув лінії LM. Якими будуть в нових умовах номінальні обсяги попиту на гроші для угод і в якості майна при поточній ставці відсотку 10 %?

IS-LM МОДЕЛЬ. ФУНКЦІЯ СУКУПНОГО ПОПИТУ

Тема 8

1. Спільна рівновага на ринках благ, грошей і капіталу (IS-LM модель)
2. Зовнішні шоки у моделі IS-LM
 - 2.1. Наслідки зсуву лінії IS
 - 2.2. Наслідки зсуву лінії LM
3. Функція сукупного попиту

1. Спільна рівновага на ринках благ, грошей і капіталу (IS-LM модель)

При досягненні рівноваги на грошовому ринку одночасно встановлюється рівновага на ринку цінних паперів (капіталу). Тому в кейнсіанській моделі умова досягнення спільної рівноваги на ринках благ, грошей і капіталу визначається перетинами ліній IS і LM . Точка їх перетину вказує реальні значення ставки процента і національного доходу, при яких одночасно на трьох названих ринках попит дорівнює пропозиції (див. рис. 8.1).



Рис. 8.1. Спільна рівновага на ринках благ, грошей та капіталу

Спільна рівновага на ринках благ, грошей і капіталу є стійкою. Об'єм попиту на блага, який відповідає спільній рівновазі на ринках благ, грошей і капіталу, названий Дж. Кейнсом «*ефективним попитом*».

Перетин ліній IS та LM розділяє множину сполучень i та y на чотири області, що розрізняються характером нерівноваги на окремих ринках. Так, у точці H (рис. 8.2) на ринку благ і на грошовому ринку існує надлишок ($y^S > y^D$, $M > L$).

Процес руху до рівноваги може протікати по-різному в залежності від характеру поведінки економічних суб'єктів. Але у більшості випадків на грошовому ринку рівновага встановлюється швидше, ніж на ринку благ, оскільки для зміни обсягу виробництва благ необхідно більше часу, ніж для зміни кількості грошей, що знаходяться в обігу.

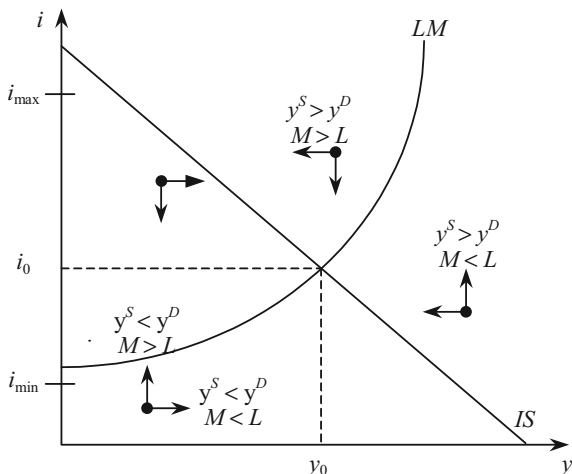

Рис. 8.2. Встановлення спільної рівноваги на ринку благ і грошей

Помітивши надлишок грошей у складі майна, домашні господарства збільшують попит на цінні папери. Курс цінних паперів зростає, ставка відсотку падає. Надлишок пропозиції на грошовому ринку приводить до зниження ставки відсотку. Внаслідок

цього пропозиція грошей скорочується, а попит на гроші зростає. При ставці i_F і національному доході y_H на грошовому ринку встановлюється рівновага. Але на ринку благ є надлишок, який при фіксованих цінах почне зникати під дією двох факторів:

1) зниження відсоткової ставки збільшить інвестиційний попит підприємців ($i \downarrow, I \uparrow$);

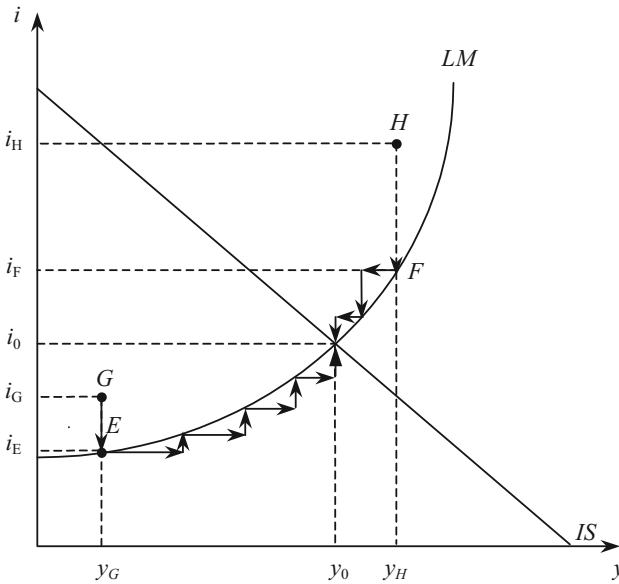
2) виявивши понаднормативні запаси на складах готової продукції, підприємці скорочують виробництво, що призведе до зниження доходу ($Y \downarrow$).

За ставки i_F і доході меншому, ніж y_H , на грошовому ринку знову буде надлишок і відсоткова ставка знизиться ще більше. Процес пристосування буде продовжуватися до тих пір, поки не встановиться спільна рівновага при значеннях y_0, i_0 . Перехід з т. H у точку рівноваги буде відбуватися відповідно стрілкам, вказаним на рис. 8.2.

Аналогічні процеси відбуваються за будь-якого іншого нерівноважного стану. Наприклад, у точці G на ринку благ — дефіцит, а на ринку грошей — надлишок. Надлишок грошей приводить до зниження відсоткової ставки; тоді на грошовому ринку в точці E буде рівновага, але на ринку благ дефіцит при зниженні ставки відсотку збільшується, також через зниження ставки відсотку буде спостерігатися приріст попиту на інвестиції. Дефіцит усувається за рахунок розширення виробництва. Зростання виробництва супроводжується зростанням національного доходу, відбувається рух праворуч. При доході, що перевищує y_G , і ставці i_E на ринку грошей виникає дефіцит, ставка відсотку починає зростати, і так до тих пір, поки не встановиться спільна рівновага при значеннях y_0, i_0 .

Алгебраїчно для пошуку точки спільної рівноваги вирішується система рівнянь:

$$\begin{cases} y = \frac{A - I_i \cdot i}{S_y + T_y + Z_y} & \Rightarrow IS; \\ y = \frac{M - L_i \cdot i_{\max}}{P \cdot l_y} + \frac{l_i}{l_y} \cdot i & \Rightarrow LM. \end{cases}$$

Ринок благ та ринок грошей тісно взаємопов'язані один з одним.

У процесі виробництва одночасно створюються пропоновані на ринку блага і доходи населення. Доходи визначають розмір споживчого попиту на ринку благ і величину попиту на гроші

для угод і через обережність $L_{\text{уг, об}}$ (рис. 8.3). Утворена на ринку грошей ставка відсотку i є ще одним фактором, що формує попит на гроші для угод $L_{\text{уг}}$ і як майно L_M , а також обсяг попиту на інвестиції $I(i)$. Порушення рівноваги на ринку благ через зміну попиту на гроші для угод і через обережність $L_{\text{уг, об}}$ передаються на грошовий ринок, а зміни на грошовому ринку через зміну інвестицій впливають на ринок благ.



Рис. 8.3. Схема взаємодії ринків благ і грошей

2. Зовнішні шоки у моделі IS-LM

Зовнішні (екзогенні) шоки — це зовнішні для даної моделі економічні потрясіння, які порушують економічну рівновагу в моделі. Зовнішні шоки в моделі IS-LM поділяються на дві категорії: шоки на ринку благ і шоки на грошовому ринку.

Крива IS зсувається під впливом екзогенних змін сукупного попиту. Це можуть бути як зміни попиту на інвестиції, що не пов'язані зі зміною процентної ставки, так і автономні зміни споживчого попиту.

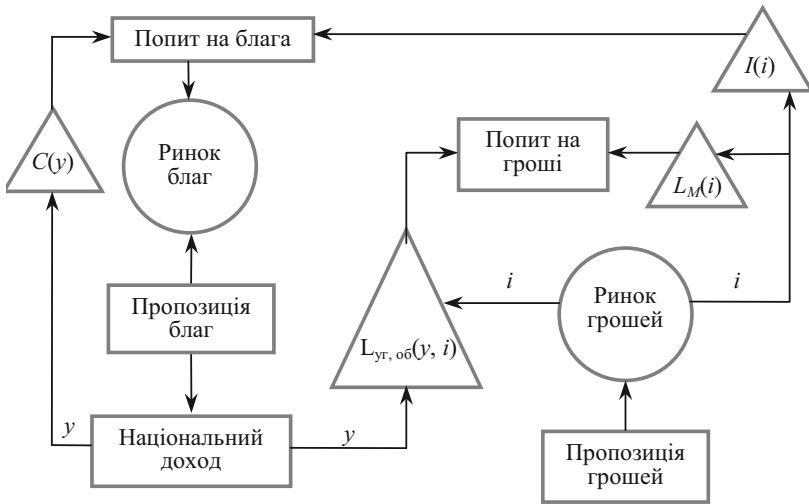
Крива LM зсувається під впливом автономних змін у попиті на реальні грошові запаси. Автономні зміни у попиті на гроші —

зміни попиту, що не залежать від зміни рівня цін, доходу або процентної ставки.

Вплив основних факторів, які, за інших рівних умов, змінюють рівноважний рівень доходу та рівноважну процентну ставку в економіці й пересувають криві IS , LM , наведено в таблиці 8.1.

Таблиця 8.1

ФАКТОРИ, ЩО ВПЛИВАЮТЬ НА ЗСУВИ КРИВИХ IS , LM ПРИ ФІКСОВАНИХ ЦІНАХ

Фактор	Зміна фактора	Вплив на дохід і ставку процента	Зсув кривої
Автономне споживання	↑	↑ Y , ↑ i	IS зсувається праворуч
Автономні інвестиції	↑	↑ Y , ↑ i	IS зсувається праворуч
Державні видатки	↑	↑ Y , ↑ i	IS зсувається праворуч
Податки	↑	↓ Y , ↓ i	IS зсувається ліворуч
Пропозиція грошей	↑	↑ Y , ↓ i	LM зсувається праворуч
Автономний попит на гроші	↑	↓ Y , ↑ i	LM зсувається ліворуч

2.1. Наслідки зсуву лінії IS

Розглянемо фактори, що приводять до зсуву лінії IS .

Нехай обсяг інвестицій зростає на ΔI . Тоді, згідно формули

$$\Delta y = \frac{1}{1 - C_y} \cdot \Delta I$$

лінія IS зсунеться вправо на відстань, що відпо-

відає добутку ΔI на мультиплікатор. При ставці i_0 сукупний попит на ринку благ збільшується до y_2 . Коли дохід зростає до y_2 , на ринку грошей виникає дефіцит (т. A лежить нижче лінії LM). Через дефіцит грошей збільшиться пропозиція цінних паперів, що призведе до зниження їх курсу і зростання відсоткової ставки i . Якщо ставка відсотка підвищиться, то природі інвестицій, що намічався при ставці i_0 , скоротиться і сукупний попит зросте не до y_2 , а до y_1 . Таким чином грошовий ринок знижує мультиплікаційний ефект (рис. 8.4).



Рис. 8.4. Обмеження мультиплікаційного ефекту грошовим ринком

В якому ступені грошовий ринок гасить мультиплікаційний ефект, залежить від того, на якій з трьох ділянок лінії LM відбувається зсув IS (рис. 8.5).

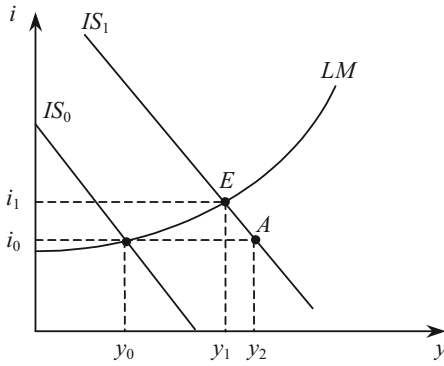

Рис. 8.5. Результати зсуву лінії IS залежно від значень ставок відсотку (ділянки лінії LM)

1. На кейнсіанській ділянці LM мультиплікаційний ефект проявляється в повній мірі; приріст $|y_0^{KH} - y_1^{KH}|$ практично дорівнює відстані зсуву IS (т. $A - т. B$). В даній області при низькому рівні національного доходу і близькій до мінімуму відсотковій ставці у людей малий попит на гроші для угод і великий попит на гроші як майно. Внаслідок зростання національного доходу проявляється додаткова потреба у грошах для угод, яка задовольняється за рахунок грошей у майні, і намічений обсяг додаткових інвестицій не буде скорочено.

2. У проміжній області мультиплікаційний ефект гаситься грошовим ринком (рис. 8.4).

3. В класичній області зсув IS зовсім не змінює сукупний попит на блага в поточному періоді. Оскільки при $i > i_{max}$ у складі майна домашніх господарств вже немає грошей, і тому здійснювати нові інвестиційні проекти, гранична ефективність яких перевищує i_{max} , можна тільки за рахунок перерозподілу існуючого обсягу кредитних засобів від менш ефективного варіанту до більш ефективного (населення буде обмінювати менш доходні цінні папери на більш доходні). В результаті сумарний інвестиційний попит не зміниться і національний дохід поточного періоду не зміниться ($y_0^{KL} = y_1^{KL}$).

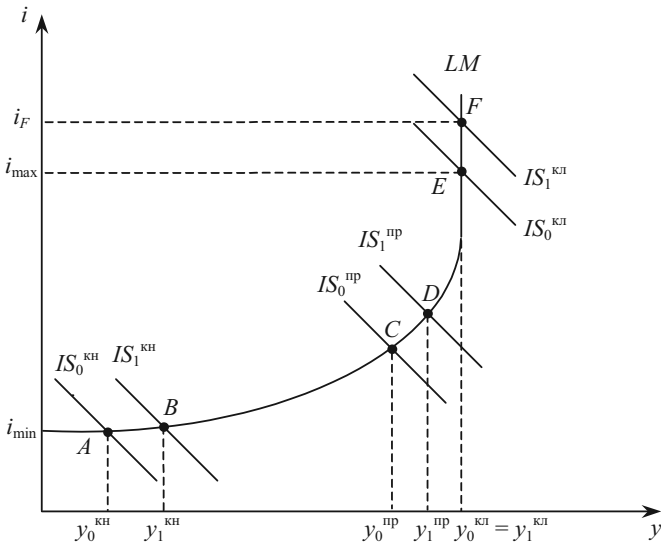
2.2. Наслідки зсуву лінії LM

Крива LM зсувається внаслідок зміни обсягу пропозиції грошей або обсягу попиту на гроші (рис. 8.6).

Нехай первісна рівновага характеризується точкою E_0 і відбулося зростання пропозиції грошей.

При збільшенні пропозиції грошей домашні господарства, помітивши збільшення долі грошей у складі свого майна, збільшують попит на цінні папери. Курс цінних паперів зростає, а ставка відсотку знижується. Лінія LM зсувається праворуч $LM_0 \rightarrow LM_1$. Оскільки ставка знижується, то число ефективних інвестиційних проектів і попит на інвестиції зростає. Виникає мультиплікаційний ефект і національний дохід зростає з y_0 до y_1 . Нову рівновагу характеризує точка E_1 , де більш високий національний дохід і більш низька відсоткова ставка.

Таким чином, згідно теорії Кейнса, при абсолютно еластичній пропозиції благ збільшення кількості грошей супроводжується зростанням національного доходу.

Але, якби вихідна рівновага знаходилась у т. E_2 , то збільшення кількості грошей не привело б до зростання національного доходу.

ду. Ставка відсотку i близька до мінімальної, і тому навіть при збільшенні реальної каси домашні господарства не захочуть купувати додаткову кількість цінних паперів. Ставка відсотку практично не зміниться, а отже, обсяг інвестицій і національний дохід не зміняться.



Рис. 8.6. Наслідки зсуву лінії LM

Ця ситуація має назву *ліквідна пастка*. Якщо спільна рівновага досягнута у кейнсіанській області LM, то економіка опиняється в ліквідній пастці: зміна кількості грошей (ліквідності) не змінює реального національного доходу.

Коли попит на інвестиції абсолютно нееластичний по ставці відсотку, наприклад, внаслідок песимістичної оцінки майбутньої кон'юнктури інвесторами, має місце *інвестиційна пастка*. У цьому випадку графік інвестицій стає перпендикулярним до вісі абсцис, і внаслідок цього IS також перпендикулярна до вісі абсцис (рис. 8.7). Тоді, в якій би області лінії LM не знаходилася первісна рівновага, зсув LM не змінює національного доходу.

Якщо ж виходити з того, що споживання домашніх господарств залежить не тільки від величини реального використовуваного доходу, але і від розміру майна, то при збільшенні кількості грошей споживчий попит зростає внаслідок ефекту майна (збільшення реальних касових залишків домашніх господарств), а значить зростає сукупний попит на блага.

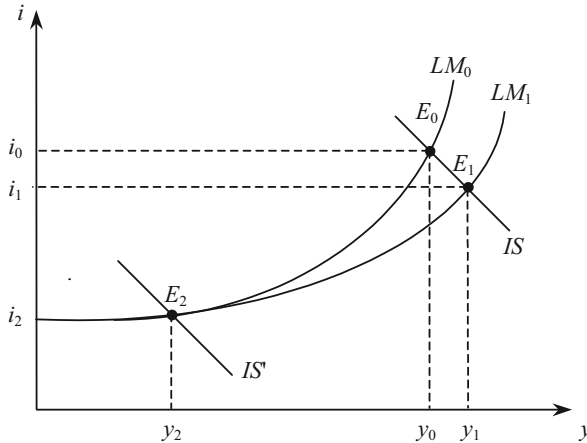
На рисунку 8.7 при зсуві LM_0 до LM_1 ефект майна призводить до зсуву IS_0 до IS_1 , усуваючи пастку.



Рис. 8.7. Інвестиційна пастка

3. Функція сукупного попиту

На основі аналізу взаємодії ринку благ (IS) з ринком грошей (LM) можна відслідкувати, як впливає зміна рівня цін на величину сукупного попиту на блага і побудувати функцію сукупного попиту $y^D(P)$, яка характеризує залежність обсягу *сукупного попиту* на ринку благ від *рівня цін* (рис. 8.8).

Початкова рівновага характеризується точкою E_0 . Рівноважному обсягу сукупного попиту (y_0) на ринку благ відповідає деякий вихідний рівень цін P_0 . Відмітимо цей стан точкою $A(y_0, P_0)$. Нехай ціна зростає до рівня P_1 . Тоді при *заданій номінальній* кількості грошей їх реальна кількість зменшиться, внаслідок чого крива LM_0 зсунеться вліво до рівня LM_1 . Спільна рівновага стає можливою при y_1, i_1 — тобто у точці B .

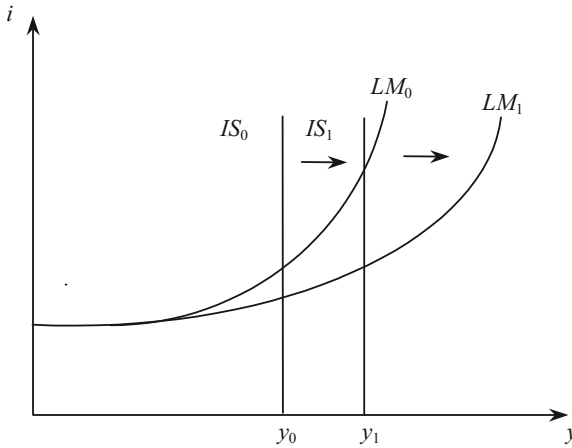
Якщо ціна знизиться з P_0 до P_2 , то реальна кількість грошей в обігу збільшиться і лінія LM зсунеться з LM_0 до LM_2 , спільній рівновазі буде відповідати точка $C(y_2, P_2)$.

Лінія BAC є *лінією сукупного попиту*, яка має від'ємний нахил і показує зворотну залежність обсягу сукупного попиту від рівня цін.



Рис. 8.8. Графічна побудова функції сукупного попиту

Коли споживання домашніх господарств залежить не тільки від реального доходу, але і від *реальних касових залишків* як частини майна, то при підвищенні рівня цін скорочується споживчий попит при будь-якій ставці відсотка через скорочення реальної каси. Тому одночасно відбувається зсув LM і IS : LM зсувається з LM_0 до LM_1 , а IS зсувається з IS_0 до IS_1 . Як наслідок, на графіку сукупного попиту замість точки B маємо точку B' .

При зниженні рівня цін лінія LM зсувається з LM_0 до LM_2 , а лінія IS з IS_0 до IS_2 . На графіку сукупного попиту при цьому замість точки C матимемо точку C' .

Аналогічні пересування лінії IS поряд з LM виникають при зміні рівня цін через зміни величини *чистого експорту*. За інших однакових умов підвищення ціни приведе до зниження експорту і збільшення імпорту. В результаті зниження чистого експорту лінія IS зсунеться вліво. При зниженні цін — IS зсунеться вправо.

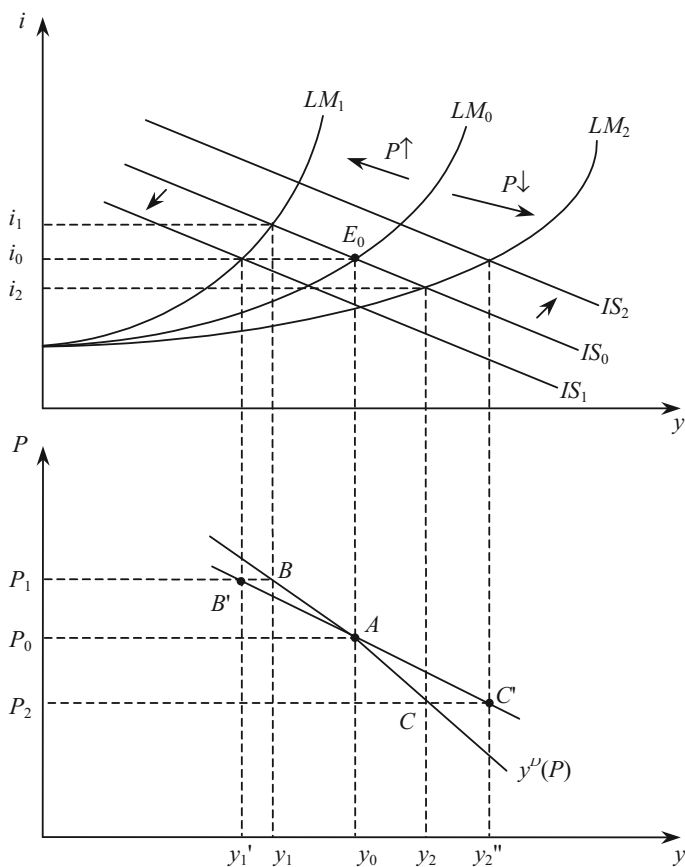
Отже, за наявності ефекту реальних касових залишків або ефекту чистого експорту сукупний попит стає більш еластичним за рівнем цін (графік $y^D(P)$ стає більш пологим).

Від'ємний нахил графіка сукупного попиту утворюється в результаті ефекту відсоткової ставки, реальних касових залишків і чистого експорту.

Ефект відсоткової ставки або *ефект Кейнса* виражається наступним ланцюжком:

$\uparrow P \Rightarrow \downarrow$ реальної кількості грошей в обігу \Rightarrow
 \uparrow пропозиції цінних паперів $\Rightarrow \downarrow$ курсу цінних паперів $\Rightarrow \uparrow i \Rightarrow$
 $\downarrow I \Rightarrow$ мультиплікативний ефект $\Rightarrow \downarrow$ сукупного попиту на блага
 або

$$P \uparrow, \frac{M}{P} \downarrow, i \uparrow, I \downarrow, y^D \downarrow.$$

При зниженні ціни події відбуваються в зворотному напрямку.
Ефект реальних касових залишків або *ефект Пігу*:

$\uparrow P \Rightarrow \downarrow$ реальних касових залишків $\Rightarrow \downarrow$ споживчого попиту \Rightarrow
 \downarrow сукупного попиту на блага
 або

$$P \uparrow, \frac{M}{P} \downarrow, C \downarrow, y^D \downarrow.$$

Ефект чистого експорту:

$\uparrow P \Rightarrow \downarrow E$ та $\uparrow Z \Rightarrow \downarrow$ сукупного попиту на блага
 або

$$P \uparrow, E \downarrow, Z \uparrow, y^D \downarrow.$$

Крива сукупного попиту може мати різний нахил. Нахил кривої сукупного попиту визначається ділянкою лінії LM .

1. Коли сполучення i, y відповідає спільній рівновазі у класичній області кривої LM , тоді крива сукупного попиту є найбільш пологою ($y^D(P)_2$).

2. У проміжній області крива сукупного попиту стає крутішою ($y^D(P)_1$).
3. У кейнсіанській області вона стає вертикальною ($y^D(P)_0$) (рис. 8.9).



Рис. 8.9. Нахил кривої сукупного попиту в залежності від ділянки лінії LM

Отже, у стані економічної депресії (кейнсіанська область), коли обсяг ефективного попиту невеликий, він менш реагує на зміну рівня цін, ніж у періоді високої економічної активності (класична область). Це пояснюється тим, що в кейнсіанській області низькому рівню сукупного попиту відповідає близька до мінімальної відсоткова ставка.

Фактори, що викликають зсув лінії сукупного попиту, обумовлені факторами зсуву ліній IS та LM :

1. Графік $y^D(P)$ зсувається в тому ж напрямку, що і IS . Отже, всі фактори, що приводять до зсуву IS , можуть бути причиною зсуву лінії сукупного попиту.

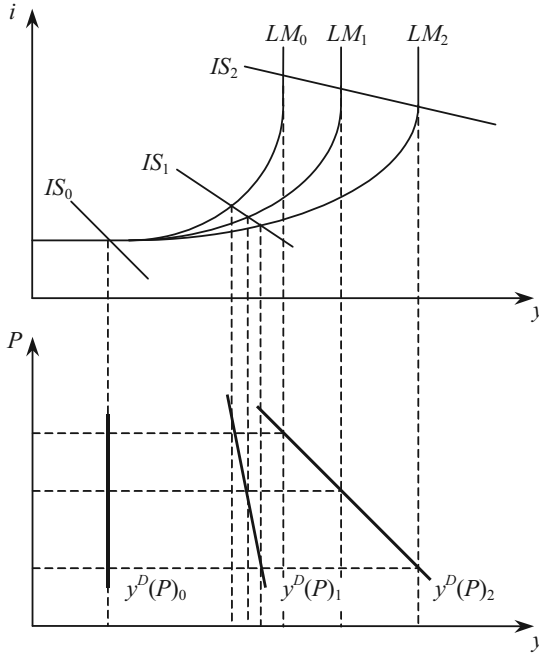
Зсув лінії IS на певну відстань викликає:
 у кейнсіанській області зсув $y^D(P)$ на таку ж відстань;
 у класичній області — залишається на місці;
 у проміжній області — менший за відстанню зсув.

2. Графік $y^D(P)$ зсувається, коли крива LM зсувається внаслідок зміни номінальної пропозиції грошей або реального попиту на них.

Алгебраїчний вигляд функції сукупного попиту можна одержати, підставивши у рівняння лінії IS значення i , визначене з рівняння лінії LM .

$$IS: \quad y = \frac{A - I_i \cdot i}{\xi}; \quad \xi = S + T + Z;$$

$$LM: \quad i = \frac{l_y}{l_i} \cdot y - \frac{M^-}{P \cdot l_i}; \quad M^- = M - L_i \cdot i_{\max}.$$

$$y = \frac{A}{\xi} - \frac{I_i}{\xi} \cdot \left(\frac{l_y}{l_i} \cdot y - \frac{M^-}{P \cdot l_i} \right) \Rightarrow y = a \cdot A + b \cdot \frac{M^-}{P} = y^D(P); \quad (8.1)$$

$$a = \frac{l_i}{\xi \cdot l_i + l_y \cdot I_i}; \quad b = \frac{I_i}{\xi \cdot l_i + l_y \cdot I_i}.$$

Через прирости:

$$dy = a \cdot dA + b \cdot d\left(\frac{M^-}{P}\right). \quad (8.2)$$

На класичній (перпендикулярній до вісі абсцис) ділянці лінії LM гранична схильність до переваги грошей як майна ($l_i = 0$), і в цьому випадку, як слідує з (8.2), зміна автономного попиту не змінює величини сукупного попиту.

При $l_i = 0$ лінія IS буде перпендикулярною до вісі абсцис (інвестиційна пастка) і зміна реальних касових залишків не впливає на величину сукупного попиту.

ПИТАННЯ ДЛЯ САМОПЕРЕВІРКИ І АУДИТОРНОГО КОНТРОЛЮ ЗНАНЬ

1. Яким чином досягається спільна рівновага на ринках благ, грошей і капіталу?
2. Які причини та наслідки ліквідної пастки?
3. За яких умов економіка потрапляє в інвестиційну пастку?

4. Покажіть, як при падінні виробництва можуть зсуватися криві IS , LM , якщо ставка процента залишається незмінною.
5. Поясніть механізм дії ефекту Пігу.
6. Поясніть механізм дії ефекту Кейнса.

ЗАВДАННЯ ДЛЯ САМОСТІЙНОЇ РОБОТИ

Тести

1. Як зміниться нахил кривих IS та LM , якщо інвестиції стануть менш чутливі до процентної ставки?
 - а) крива LM стане крутішою;
 - б) крива LM стане більш пологою;
 - в) крива IS стане крутішою;
 - г) крива IS стане більш пологою;

2. Згідно моделі $IS-LM$ зростання державних видатків спричиняє:
 - а) збільшення доходу і падіння відсоткової ставки;
 - б) збільшення і доходу, і відсоткової ставки;
 - в) зменшення доходу і зростання відсоткової ставки;
 - г) зменшення і доходу, і відсоткової ставки.

3. На ринках благ, грошей та цінних паперів досягається рівновага, якщо:
 - а) $S > I$;
 - б) $S < I$;
 - в) значення національного доходу та ставка відсотка відповідають точці перетину ліній IS та LM ;
 - г) $S = I$.

4. Приріст автономних інвестицій дає найбільший приріст ефективного попиту, коли:
 - а) IS перетинає LM на її класичній ділянці;
 - б) IS перетинає LM на її проміжній ділянці;
 - в) IS перетинає LM на її кейнсіанській ділянці;
 - г) IS перпендикулярна до осі абсцис.

5. Якщо сполучення значень відсоткової ставки та НД відповідає точці, що знаходиться вище одночасно і лінії IS , і лінії LM , то:
 - а) $L^D > M^S, y^D > y^S$;
 - б) $L^D < M^S, y^D > y^S$;
 - в) $L^D > M^S, y^D < y^S$;
 - г) $L^D < M^S, y^D < y^S$.

6. У стані ліквідної пастки:
- а) зміна кількості грошей не змінює реального національного доходу;
 - б) на фінансових ринках не існує рівноваги;
 - в) лінія IS перпендикулярна до осі абсцис;
 - г) лінія LM перпендикулярна до вісі абсцис.
7. У стані інвестиційної пастки:
- а) лінія IS перетинає лінію LM в класичній ділянці останньої;
 - б) інвестиції мінімальні через високу ставку відсотка;
 - в) інвестиційний попит нееластичний по ставці відсотку;
 - г) лінія IS перетинає лінію LM в кейнсіанській області останньої.
8. При наявності ефекту реальних касових залишків або ефекту чистого експорту сукупний попит стає по рівню цін:
- а) більш нееластичним;
 - б) більш еластичним;
 - в) абсолютно нееластичним;
 - г) абсолютно еластичним.
9. З моделі $IS-LM$ витікає, що ставка відсотка визначається в результаті взаємодії:
- а) ринку благ з фінансовим ринком;
 - б) попиту та пропозиції на ринку благ;
 - в) грошового ринку з ринком цінних паперів;
 - г) попиту і пропозиції на грошовому ринку.
10. На кейнсіанській ділянці кривої LM лінія сукупного попиту стає:
- а) більш крутою;
 - б) більш пологою;
 - в) вертикальною;
 - г) горизонтальною.

Оцініть правильність тверджень (так, ні)

1. Ефективним попитом називається обсяг попиту на блага, який відповідає спільній рівновазі на ринках благ, грошей і капіталу.
2. Залежність сукупного попиту від рівня цін характеризують три ефекти: Кейнса, Пігу, чистого експорту.
3. Інвестиційна пастка виникає при абсолютно еластичному попиті на інвестиції.
4. Економіка потрапляє в ліквідну пастку, коли лінія IS перетинає LM на проміжній ділянці.

5. Ринок грошей повністю гасить дію мультиплікатора автономних витрат, якщо лінія IS перетинає LM на кейнсіанській ділянці.

6. Інвестиційна пастка виникає, якщо лінія IS перетинає LM на кейнсіанській ділянці.

7. При зростанні пропозиції грошей відбудеться зменшення доходу і зростання відсоткової ставки.

8. При зменшенні експорту країни відбудеться зменшення доходу і зменшення відсоткової ставки.

9. При зростанні граничної схильності до споживання відбудеться зростання доходу і зростання відсоткової ставки.

10. При зростанні попиту на гроші як майно відбудеться зростання доходу і зменшення відсоткової ставки.

ПИТАННЯ ДЛЯ ОБГОВОРЕННЯ ТА ЗАДАЧІ

1. Запишіть у символах ті наслідки, до яких, згідно з моделлю $IS-LM$, призводить збільшення державних витрат.

2. Запишіть у символах ті наслідки, до яких, згідно з моделлю $IS-LM$, призводить збільшення податків.

3. Поясніть за допомогою графіка моделі $IS-LM$ вплив зростання інвестиційного попиту на рівень виробництва в залежності від ділянки кривої LM .

Задача 1

Закрита економіка описується такими рівняннями: $C = 150 + 0,6 \cdot y^v$ — функція споживання; $T = 100$ — податки; $I = 100 - 40 \cdot i$ — інвестиційна функція; $G = 350$ — державні видатки; $I^D = 0,75 \cdot y - 6 \cdot i$ — функція попиту на гроші; $M^S = 750$ — пропозиція грошей; $P = 1$ — рівень цін.

а) Виведіть рівняння кривої LM та кривої IS ;

б) визначте рівноважні відсоткову ставку та рівень доходу;

в) виведіть рівняння сукупного попиту і побудуйте його графік, виходячи з того, що ціни зросли до рівня $P = 2$.

Задача 2

Попит на гроші виражається функцією $I^D = 0,5 \cdot y - 250 \cdot i$. В обігу знаходиться 500 гр. од. Інвестиційний попит описується функцією $I = 903 - 52 \cdot i$. Функція споживання має вигляд: $C = 0,6 \cdot y^v$. В бюджет держави надходить 20 % всіх доходів, а державні витрати складають 800 гр. од.

Визначити:

- а) стан державного бюджету при спільній рівновазі на ринках благ і грошей;
- б) на скільки грошовий ринок стримує дію мультиплікативного ефекту при збільшенні державних витрат на 300 гр. од.? Покажіть графічно.

Задача 3

Номінальна кількість грошей, що знаходиться в обігу, дорівнює 345 гр. од., швидкість їхнього обігу дорівнює 10 обертів за рік. Попит на гроші як майно характеризується функцією $l_M = 10 \cdot (30 - i)$. Обсяг заощаджень дорівнює 20 % реального доходу, а обсяг інвестицій визначається за функцією $I = 100 - 10 \cdot i$.

Визначити:

- а) який рівень цін забезпечує спільна рівновага на ринку благ та фінансових ринках, якщо розмір ефективного попиту дорівнює 100 гр. од.;
- б) як зміниться рівень цін, якщо швидкість обертання грошей подвоїться, за тієї ж величини ефективного попиту.

Задача 4

Кількість грошей, які знаходяться в обігу, дорівнює 100 гр. од., швидкість обігу — 5 обертів, а попит на гроші як майно задається функцією $l_M = 40 - 4 \cdot i$. Крім того, відома функція споживання $C = 0,8 \cdot y + 120$ і функція інвестицій $I = 130 - 50 \cdot i$.

- а) Виведіть рівняння функції сукупного попиту;
- б) визначте, як зміниться обсяг сукупного попиту і національна ставка відсотка при збільшенні рівня цін з 1 до 2.

Задача 5

В економіці країни встановилась спільна рівновага на ринку благ та ринку грошей.

В наведеній нижче табл. 8.2 відобразіть наслідки таких подій:

- а) знизилась гранична схильність до споживання;
- б) при кожній ставці відсотка обсяг інвестицій збільшується;
- в) швидкість обертання грошей збільшується;
- г) пропозиція грошей зменшується;
- д) попит на гроші як майно збільшується;
- е) експорт країни збільшується;
- є) імпорт зменшується;
- ж) державні витрати збільшуються;
- з) заощадження збільшуються;
- і) ставка прибуткового податку зменшується.

Таблиця 8.2

**НАСЛІДКИ ПОДІЙ, ЩО ВІДБУВАЮТЬСЯ
НА РИНКАХ БЛАГ І ГРОШЕЙ**

Подія	На стані яко-го ринку віді-б'ється	Графік якої функції і як зміниться	Що відбудеться на графіку <i>IS-LM</i> моделі	Напрямок зміни доходу (y)	Напрямок зміни відсоткової ставки (i)
а					
б					
в					
г					
д					
е					
є					
ж					
з					
і					

РИНОК ПРАЦІ. ФУНКЦІЯ СУКУПНОЇ ПРОПОЗИЦІЇ

Тема 9

1. Попит на працю
 - 1.1. Неокласична концепція
 - 1.2. Кейнсіанська концепція
2. Пропозиція праці
3. Рівновага на ринку праці
4. Функція сукупної пропозиції

1. Попит на працю

На ринку праці в результаті взаємодії попиту на працю і її пропозиції (табл. 9.1) визначається рівень зайнятості (N), а отже, і обсяг пропозиції благ в короткому періоді, оскільки при заданому обсязі капіталу та існуючій технології обсяг виробництва благ стає функцією однієї змінної: $y = y(N)$.

Таблиця 9.1

ПОПИТ І ПРОПОЗИЦІЯ ПРАЦІ В УКРАЇНІ

	1995	1996	1997	1998	1999	2000	2001	2002	2003
Попит на робочу силу, тис. осіб	86,4	35,2	34,8	34,6	50,7	68,2	96,9	123,9	138,8
Навантаження незайнятого населення на одне робоче місце, вакансію, осіб	2	11	20	30	24	17	11	9	7

Неокласики і кейнсіанці неоднаково інтерпретуються процес функціонування ринку праці і приходять до різних висновків відносно причин, що породжують безробіття (рис. 9.7, 9.8).

1.1. Неокласична концепція

Неокласики висловлюють припущення, що і на ринку благ, і на ринку факторів виробництва діє досконала конкуренція. Тоді попит на працю залежить від реальної ставки зарплати, так як її рівність граничній продуктивності праці є умовою максимізації прибутку:

$$\frac{dy}{dN} = \frac{W}{P} = w, \quad (9.1)$$

де W — номінальна ставка заробітної праці;
 w — ставка реальної заробітної плати;
 P — рівень цін;

$\frac{dy}{dN}$ — гранична продуктивність праці, яка показує, на скільки виросте виручка фірми при збільшенні використання праці на одиницю.

При зниженні ставки реальної зарплати для одержання максимуму прибутку необхідно використовувати більше праці, і навпаки. Отже, попит підприємців на працю представляється функцією:

$$N^D = N^D(w). \quad (9.2)$$

Графічно визначення обсягу попиту на працю в неокласичній концепції представлено на рис. 9.1.

У верхній частині зображено графік виробничої функції $y = y(N)$. Тангенс кута нахилу дотичної до цього графіка представляє граничну продуктивність праці при відповідній чисельності зайнятих.

На основі зміни величини $\text{tg}\alpha$ по мірі руху вздовж кривої $y(N)$ в нижній частині рис. 9.1 будується графік граничної продуктивності праці.

Щоб визначити обсяг попиту на працю, необхідно на графік граничної продуктивності праці накласти графік ставки реальної заробітної плати (w). Точка їх перетину вкаже на кількість праці (N_0), що забезпечує максимум прибутку. Знаючи кількість праці, що використовується, по графіку виробничої функції можна визначити обсяг випуску (y_0).

В короткому періоді попит на працю змінюється лише в результаті зміни ставки заробітної плати: при її зниженні зайнятість зростає, при її підвищенні зайнятість зменшується (див. рис. 9.1).



Рис. 9.1. Графічна побудова неокласичної функції попиту на працю

В довгому періоді кількість праці, що використовується, може змінюватись внаслідок науково-технічного прогресу або збільшення обсягу капіталу, що використовується. В обох випадках графік виробничої функції зміститься вгору.

Відповідно вгору зміститься і графік граничної продуктивності праці в нижній частині даного рисунка (рис. 9.2).

Тоді для попереднього обсягу виробництва y_0 необхідно менше праці N_1 , яка оплачується по більш високій ставці заробітної плати w_2 .

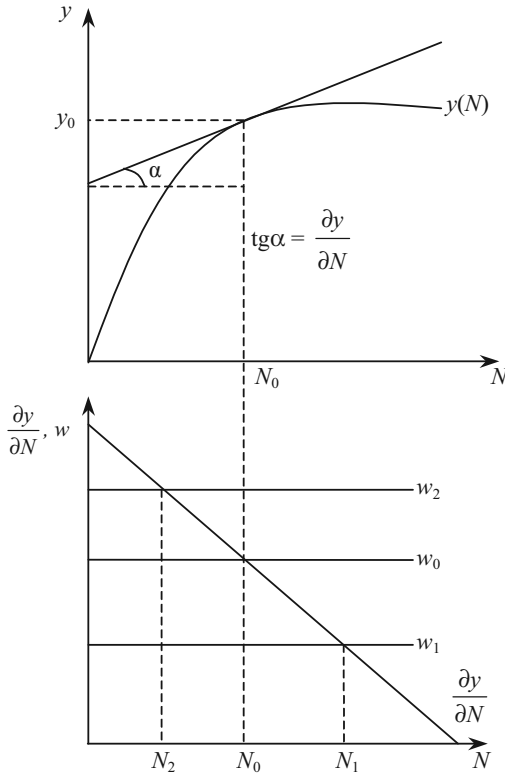
Використання попереднього обсягу праці N_0 приведе до зростання y_0 до y_1 при збільшенні ставки заробітної плати з w_0 до w_1 .

Збільшення зайнятості шляхом зниження заробітної плати нижче «природного» рівня рівносильне затримці технічного прогресу. Якщо ставку заробітної плати встановити на рівні w_3 , то для виробництва y_0 одиниць продукції необхідно буде N_2 одиниць праці при технології $y_2(N)$, яка менш ефективна, ніж технологія $y_1(N)$.



Рис. 9.2. Графічна побудова неокласичної функції попиту на працю в довгостроковий період

1.2. Кейнсіанська концепція

В кейнсіанській концепції номінальна ціна праці задана екзогенно: $W = \text{const}$. Об'єм випуску, а отже, рівень зайнятості залежить від величини ефективного попиту — y . Тому функція попиту на працю виводиться безпосередньо з виробничої функції і має вигляд:

$$N^D = N^D(y). \quad (9.3)$$

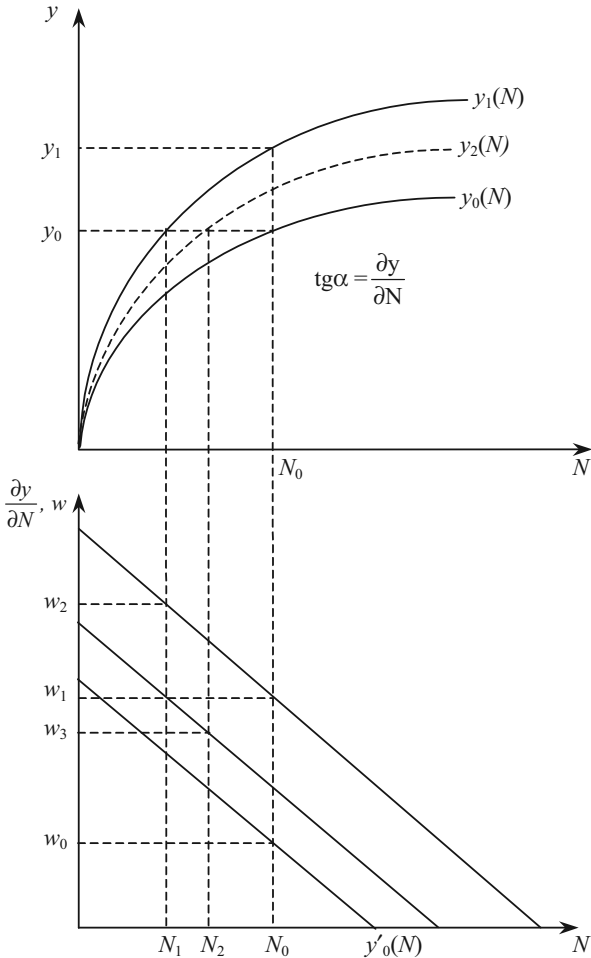
Функція граничної продуктивності праці використовується в кейнсіанській концепції для визначення ціни попиту на працю, тобто максимальної ставки реальної зарплати, яку згодні заплатити підприємці:

$$w^D = \frac{dy}{dN}. \quad (9.4)$$

Графічне відображення послідовності визначення попиту на працю та ставки реальної заробітної плати, що пропонується підприємцями, в концепції Кейнса зображено на рис. 9.3.



Рис. 9.3. Графічна побудова кейнсіанської функції попиту на працю

Графіком кейнсіанської функції попиту на працю є не весь графік граничної продуктивності праці (лінія AC), а ламана ABN_0 : по мірі зростання ставки заробітної плати від w_0 до A попит на працю буде скорочуватись з N_0 до нуля, але при ставці нижчій w_0 попит на працю зберігається на рівні N_0 .

Рівень зайнятості та реальна ціна попиту на працю в кейнсіанській концепції можуть змінюватись тільки під впливом факторів, які зсувають лінії IS та LM .

Пропозиція праці в неокласичній концепції є зростаючою функцією від ставки реальної зарплати і ставки процента, а в кейнсіанській концепції визначається грошовою ставкою зарплати.

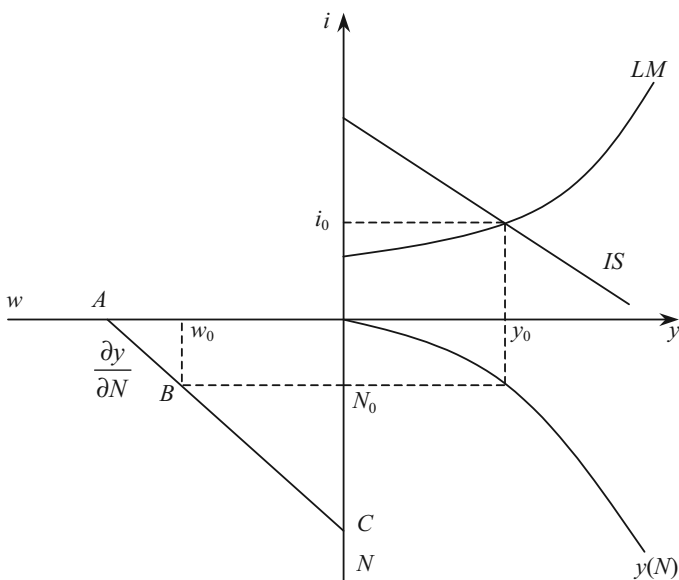
Якщо пропозиція праці перевищує попит на працю, то говорять, що на ринку праці існує *безробіття*.

2. Пропозиція праці

І неокласики і кейнсіанці єдині в тому, що по мірі зростання заробітної плати до певного рівня пропозиція праці зростає.

Розходження між ними існують у трьох питаннях:

1. На яку ставку заробітної плати орієнтуються домашні господарства при пропозиції праці — реальному чи номінальному.
2. Чи змінюється номінальна ставка заробітної плати в бік зростання і в бік падіння, чи тільки в бік зростання.
3. Як впливає відсоткова ставка на обсяг пропозиції праці.

При побудові неокласичної функції споживання було визначено, що:

- пропозиція праці знаходиться в прямій залежності від ставки реальної заробітної плати: $N^S = N^S(w)$;
- зміна відсоткової ставки змінює пропорцію розподілу наявних у індивіда благ між теперішнім і майбутнім споживанням. При підвищенні ставки відсотку зменшується поточне споживання і зростає майбутнє, при зниженні ставки відсотка — навпаки;
- при зростанні відсоткової ставки зменшується теперішній вільний час, оскільки це одне з благ споживача, а отже зростає пропозиція праці і навпаки.

Тоді:
$$N^S = N^S(w, i).$$

Кейнсіанці базуються на таких допущеннях:

- пропозиція праці залежить від номінальної ставки заробітної плати, а не від реальної, оскільки люди бояться втратити роботу при наявності безробіття;
- до досягнення повної зайнятості пропозиція праці абсолютно еластична по відношенню до грошової ставки заробітної плати, оскільки безробітні пропонують працю за встановленою ціною;
- номінальна ставка змінюється тільки в бік зростання, оскільки її зменшення може викликати сильний опір, краще поступове зменшення реальної заробітної плати в результаті зростання цін.

Розходження між неокласиками і кейнсіанцями про роль грошової ставки заробітної плати при формуванні пропозиції праці демонструє рис. 9.4.

Згідно вченню неокласиків пропозиція праці реагує на зміну цін: по мірі зростання цін ($P_0 < P_1 < P_2$) знижується ставка реальної заробітної плати: $\frac{W}{P_0} \rightarrow \frac{W}{P_1} \rightarrow \frac{W}{P_2}$, і внаслідок цього зменшується пропозиція праці: $N_0 \rightarrow N_1 \rightarrow N_2$.

Підвищення рівня цін викликає рух вниз по кривій пропозиції праці N_0^S : $A \rightarrow B \rightarrow C$, оскільки пропозиція праці залежить від реальної ставки заробітної плати (рисунок 9.4).



Рис. 9.4. Графік пропозиції праці

Кейнсіанці вважають, що зростання рівня цін не впливає на пропозицію праці: по мірі зростання цін графік пропозиції праці переміщується: $N_0^S \rightarrow N_1^S \rightarrow N_2^S$, і відбувається пересування: $A \rightarrow B' \rightarrow C'$, оскільки пропозиція праці залежить від номінальної ставки заробітної плати (рис. 9.2).

Від ставки відсотку пропозиція праці в кейнсіанській концепції не залежить, так як концепція виходить з наявності надлишку на ринку праці.

3. Рівновага на ринку праці

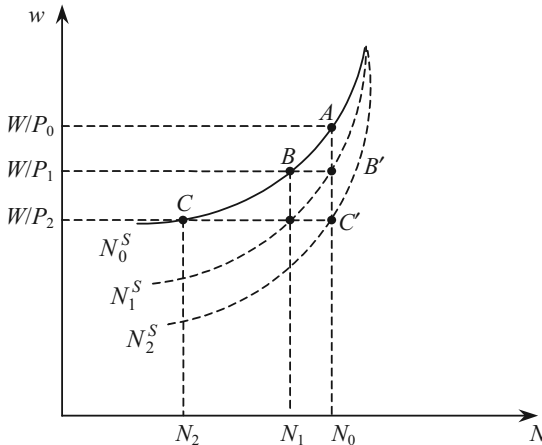
Рівновага на ринку праці досягається тоді, коли кількість праці, що пропонується, дорівнює кількості праці, що потребується: $N^S = N^D$.

В неокласичній концепції рівновага на ринку праці досягається за рахунок миттєвої реакції ставки реальної заробітної плати на співвідношення попиту та пропозиції на ринку праці. Завдяки гнучкості реальної заробітної плати ринковий механізм забезпечує повну та ефективну зайнятість. Повна зайнятість в даному випадку означає, що кожний охочий продати певну кількість праці за поточною ставкою заробітної плати може здійснити своє бажання.

Проілюструємо поняття повної та ефективної зайнятості на рис. 9.5.



Рис. 9.5. Повна та ефективна зайнятість

При ставці реальної заробітної плати w_0 пропозиція праці повністю відповідає попиту на нього. Але це не означає, що вичерпані всі наявні в даний момент трудові ресурси. Якщо б ставка реальної заробітної плати зросла до w_1 , то пропозиція праці зростає до N_1 . Але в ситуації, що зображена на рис. 9.5 безробіття не існує: працездатні, представлені відрізком N_0N_1 , не бажають найматись на роботу при ставці w_0 .

Зайнятість на рівні N_0 є ефективною тому, що кожна додаткова одиниця праці дає менший приріст випуску, чим необхідно витратити для її оплати. При використанні, наприклад, додатково $N_1 - N_0$ одиниць праці, виникають збитки, представлені на рис. 9.5 площею заштрихованого трикутника, так як крива попиту на працю N^D в умовах досконалої конкуренції одночасно зображає криву граничної продуктивності праці.

В кейнсіанській концепції ринок праці може стабілізуватись при наявності безробіття (рис. 9.6).

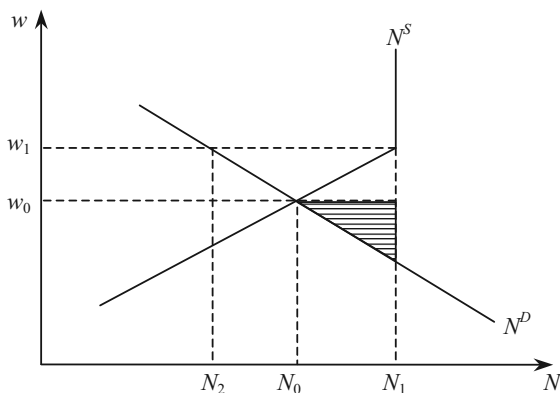

Рис. 9.6. Безробіття на ринку праці за кейнсіанською моделлю

Попит на працю в розмірі N_0 визначається у відповідності до величини ефективного попиту. Якщо ставка заробітної плати складає W_0 (максимальний досягнутий для підприємців рівень), то пропозиція праці дорівнюватиме N_2 і на ринку праці буде надлишок $N_2 - N_0$. Хоча ті, що шукають роботу, згодні працювати за більш низьку оплату (ніж W_0), але зниження її до W_0 не збільшить попиту на працю. З позицій класичної школи ціна на працю є завищеною на $W_0 - W_1$.

В кейнсіанській концепції попит на працю визначається не ціною праці, а величиною ефективного попиту на блага.

Ринок стабілізується при неефективному рівні зайнятості, оскільки гранична продуктивність праці (N^D) більша за граничні витрати на працю (N^S). Заштрихований трикутник — чистий вигравш від збільшення виробництва шляхом доведення зайнятості до N_1 .

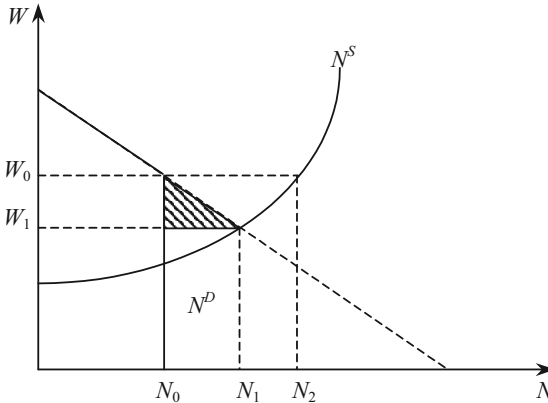
Узагальнити принципові відмінності, а також основні положення двох теоретичних концепцій: неокласичної та кейнсіанської — можна за допомогою наступних схем (рис. 9.7, 9.8).



Рис. 9.7. Неокласична модель ринку праці



Рис. 9.8. Кейнсіанська модель ринку праці

4. Функція сукупної пропозиції

Функція сукупної пропозиції в кейнсіанській моделі виражає зв'язок між рівнем цін і обсягом пропозиції благ:

$$y^S = y^S(P). \quad (9.5)$$

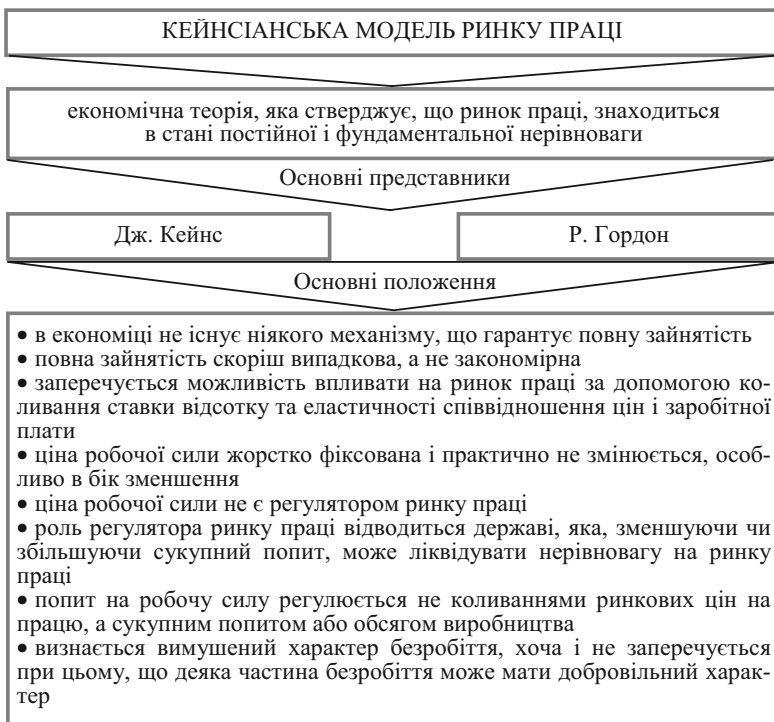
Алгебраїчний вигляд функції сукупної пропозиції виводиться за допомогою підстановки у виробничу функцію значення рівноважного рівня зайнятості, який знайдено на основі прирівнювання функції ціни попиту на працю до функції ціни пропозиції праці.

Графічну побудову функції сукупної пропозиції при наявності грошових ілюзій зображено на рис. 9.9.



Рис. 9.9. Графічна побудова функції сукупної пропозиції при наявності грошових ілюзій

В III квадранті представлено ринок праці, в IV квадранті — виробничу функцію.

Вихідний стан характеризується параметрами: P_0 , W_0 , N_0 , y_0 . З підвищенням ціни до P_1 на ринку праці відбувається зсув кривої попиту на працю: $N_0^D \rightarrow N_1^D$.

Якщо домашні господарства піддаються грошовим ілюзіям, то крива пропозиції праці N^S залишиться на місці. Зайнятість зросте до N_1 , а обсяг пропозиції — до y_1 (т. *B*). При зниженні ціни до P_2 попит на працю скоротиться і відбудеться зсув $N_0^D \rightarrow N_2^D$, тоді зайнятість зменшиться до N_2 , а обсяг пропозиції благ — до y_2 (т. *C*).

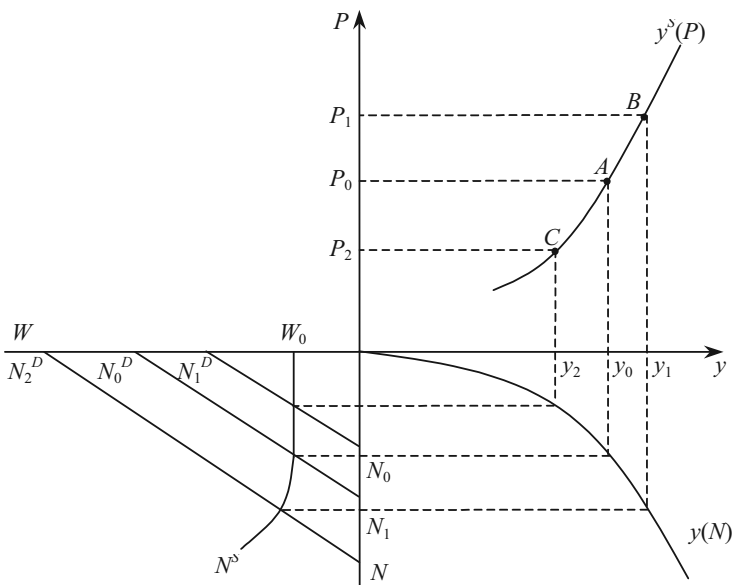
Якщо пропозиція праці реагує на зміну рівня цін, то при зростанні ціни зсувається не тільки графік попиту на працю, але і графік пропозиції праці. Тоді графік сукупної пропозиції при тій же технології стає більш крутим (сукупна пропозиція стає менш еластичною) (рис. 9.10).

Якби робітники вимагали підвищення ставки заробітної плати в тій же мірі, в якій зростає рівень цін, тобто абсолютно

були вільні від грошових ілюзій, то пропорційний зсув N^D і N^S зберіг би зайнятість на вихідному рівні N_0 і графік функції сукупної пропозиції зайняв би положення, перпендикулярне до вісі абсцис.

Такий вид приймає графік сукупної пропозиції в неокласичній концепції, оскільки в ній не тільки попит на працю, але і її пропозиція визначається реальною, а не грошовою ставкою заробітної плати. Обсяг сукупної пропозиції не залежить від рівня цін (ефект зайнятості і виробництва дорівнюють нулю).



Рис. 9.10. Графічна побудова функції сукупної пропозиції при відсутності грошових ілюзій

Кут нахилу сукупної пропозиції залежить від того, в якій мірі зростання ставки номінальної заробітної плати відстає від зростання рівня цін.

Функція сукупної пропозиції в неокласичній концепції є зростаючою функцією від ставки відсотку.

Графічна побудова неокласичної функції сукупної пропозиції зображена на рис. 9.11.

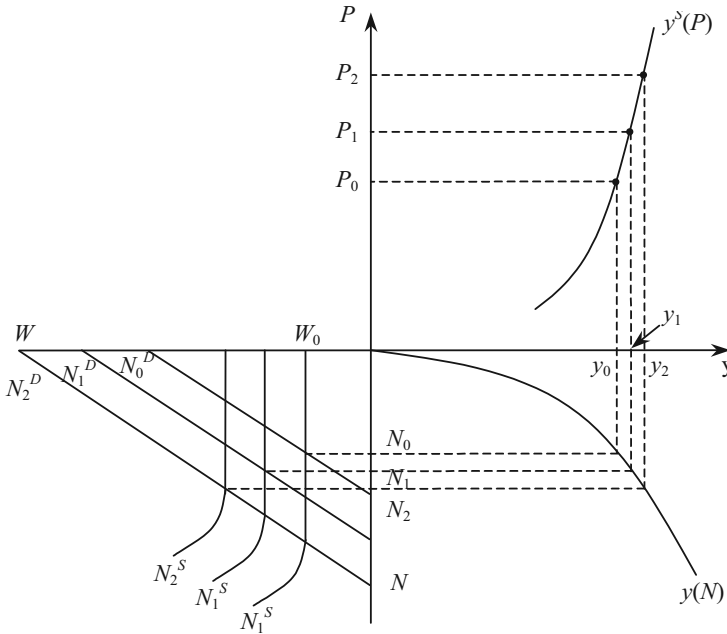
В IV квадранті представлена виробнича функція; в III — попит підприємців на працю $N^D(w) = \frac{dy}{dN}$ та пропозиція праці $N^S = N^S(w, i)$. Кожній ставці відсотку, яка визначається на ринку капіталу шляхом вирівнювання заощаджень та інвестицій, відповідає своя крива пропозиції.

Вихідний стан характеризується параметрами: w_0, i_0, N_0, y_0 .

При зростанні ставки відсотку $i_0 \rightarrow i_1 \rightarrow i_2$ лінія N^S повертається проти годинникової стрілки, оскільки при кожній ставці реальної заробітної плати буде пропонуватися більше праці. Це призводить до зростання зайнятості $N_0 \rightarrow N_1 \rightarrow N_2$ і збільшення обсягу пропозиції благ $y_0 \rightarrow y_1 \rightarrow y_2$.



Рис. 9.11. Графічна побудова неокласичної функції сукупної пропозиції

ПИТАННЯ ДЛЯ САМОПЕРЕВІРКИ І АУДИТОРНОГО КОНТРОЛЮ ЗНАТЬ

1. Як визначається попит на працю в кейнсіанській концепції?
2. Від чого залежить пропозиція праці в неокласичній концепції?
3. Як визначається попит на працю в неокласичній концепції?

4. Охарактеризуйте розходження між неокласиками і кейнсіанцями при формуванні пропозиції праці.
5. Прокоментуйте графічну побудову функції сукупної пропозиції в кейнсіанській і неокласичній моделях.

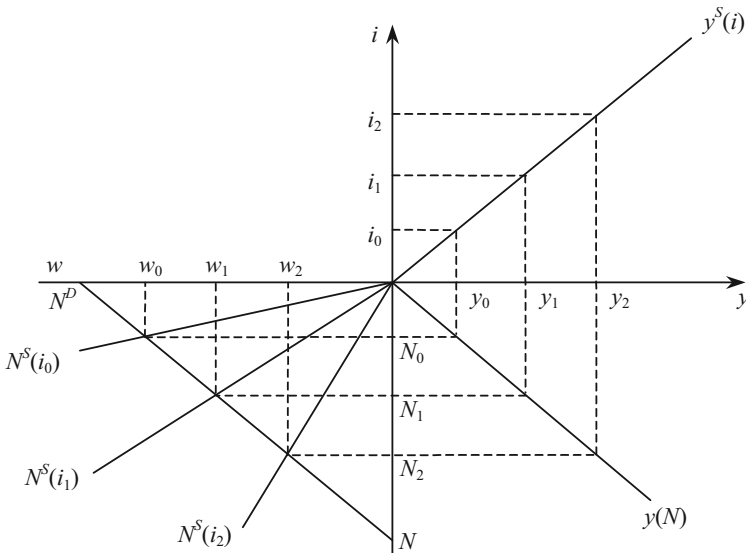
ЗАВДАННЯ ДЛЯ САМОСТІЙНОЇ РОБОТИ

Тести

1. За неокласиками у короткому періоді попит на працю змінюється тільки в результаті зміни:
- а) реальної ставки заробітної плати;
 - б) номінальної ставки заробітної плати;
 - в) величини ефективного попиту на блага;
 - г) ставки відсотку.
2. Пропозиція праці в неокласичній концепції є:
- а) зростаючою функцією від ставки відсотку;
 - б) зростаючою функцією від ставки реальної заробітної плати і ставки відсотку;
 - в) зростаючою функцією від ставки реальної заробітної плати;
 - г) немає правильної відповіді.
3. Повна зайнятість означає:
- а) залучення у виробництво всього працездатного населення;
 - б) залучення у виробництво всього населення;
 - в) при сформованій на ринку рівноважній ціні праці деякі люди не бажають найматися на роботу;
 - г) відсутність свободи вибору місця і часу роботи.
4. В кейнсіанській теорії сукупна пропозиція збільшується в міру:
- а) зростання ставки відсотку;
 - б) підвищення рівня цін;
 - в) зростання номінальної ціни праці;
 - г) зростання реальної ціни праці.
5. В кейнсіанській теорії ринок праці може стабілізуватися:
- а) за наявності безробіття;
 - б) при досконалій конкуренції на ринку праці;
 - в) при дефіциті на ринку праці;
 - г) немає правильної відповіді.
6. Технологія виробництва представлена виробничою функцією $y = 10 \cdot N$. Кейнсіанська функція попиту на працю має вигляд:
- а) $N^D = 10$;
 - б) $N^D = 100 \cdot N^2$;
 - в) $N^D = 0,1 \cdot y$;
 - г) $N^D = 5 \cdot N$.

7. Технологія виробництва представлена функцією $y = 10 \cdot \sqrt{N \cdot K}$. Якщо використовується 16 одиниць капіталу, то неокласична функція попиту на працю має вигляд:

а) $N^D = 40 \cdot \sqrt{N}$;

б) $N^D = \frac{y^2}{1600}$;

в) $N^D = 400 \cdot w^2$;

г) $N^D = \frac{400}{w^2}$.

8. Якщо номінальна заробітна плата підвищилася на 8 %, а рівень цін зріс на 10 %, то реальна заробітна плата:

а) збільшилася на 18 %;

б) знизилася на 18 %;

в) знизилася на 2 %;

г) збільшилася на 10 %.

9. Якщо при зростаючій номінальній зарплаті реальна зарплата скорочується, то:

а) рівень життя домашніх господарств залишається незмінним;

б) знижується рівень цін у народному господарстві;

в) підвищується рівень життя домашніх господарств;

г) рівень життя домашніх господарств знижується.

10. Структурне безробіття — це:

а) безробіття, яке викликане невідповідністю професійної підготовки робочої сили структурі виробництва;

б) безробіття, пов'язане з добровільною зміною найманими робітниками місця роботи або з періодами їх тимчасового звільнення;

в) частка робочої сили, яка незайнята кожний певний момент;

г) безробіття, яке викликане циклічним скороченням виробництва.

Оцініть правильність тверджень (так, ні)

1. Відповідно до кейнсіанської теорії, рівноважний рівень виробництва можливий тільки в умовах повної зайнятості.

2. Циклічне безробіття — це безробіття, яке викликане циклічним скороченням виробництва.

3. Фрикційне безробіття — це безробіття, яке викликане невідповідністю професійної підготовки робочої сили структурі виробництва.

4. Структурне безробіття — це безробіття, пов'язане з добровільною зміною найманими робітниками місця роботи або з періодами їх тимчасового звільнення.

5. Згідно з неокласичною теорією попит на працю залежить від реальної ставки заробітної плати.

6. Рівновага на ринку праці досягається, коли пропозиція праці дорівнює попиту на працю.

7. Згідно з кейнсіанською теорією пропозиція праці визначається грошовою ставкою заробітної плати.

8. Відповідно до кейнсіанської теорії пропозиція праці визначається реальною заробітною платою та ставкою відсотка

9. Відповідно до кейнсіанської теорії еластичності сукупної пропозиції тим менший, чим менше зростання грошової ставки заробітної плати відстає від зростання цін.

10. Відповідно до неокласичної теорії сукупна пропозиція абсолютно нееластична по рівню цін.

ПИТАННЯ ДЛЯ ОБГОВОРЕННЯ ТА ЗАДАЧІ

1. Які слова пропущенні у наведеному тексті?

Ринок _____ — сфера формування _____ і _____ робочої сили. Ринок _____ можливий за умови, що _____ є власником своєї здатності до _____. Через ринок _____ здійснюється продаж _____ сили на певний строк.

Задача 1

Виведіть неокласичну і кейнсіанську функції попиту на працю при використанні 9 одиниць капіталу (K) і технології, що представлена виробничою функцією $y = N^2 \cdot K$, де N — кількість робочої сили.

Задача 2

Обсяг пропозиції праці в чотири рази більше величини реальної ставки зарплати (w), технологія виробництва характеризується виробничою функцією $y = 9 \cdot N - N^2$.

Необхідно зобразити графічно стан рівноваги на ринку праці за умов повної зайнятості при $P = 1$ і $P = 4$ в системі координат:

а) W, N ;

б) w, N .

Задача 3

Функція пропозиції праці має вигляд $N^S = \frac{W^2}{400}$, а технологія

виробництва задана функцією $y = 16 \cdot \sqrt{N \cdot K}$.

Побудуйте графік функції сукупної пропозиції, якщо кількість капіталу $K = 9$, а рівень цін збільшився з 1 до 1,5.

Задача 4

Технологія виробництва представлена виробничою функцією:

$$y = 52 \cdot N - 2 \cdot N^2.$$

Грошова ставка заробітної плати фіксована на рівні 8 гр. од.

Визначити явний вигляд функції сукупної пропозиції. Побудувати графік сукупної пропозиції.

СУКУПНИЙ ПОПИТ — СУКУПНА ПРОПОЗИЦІЯ ЯК БАЗОВА МОДЕЛЬ МАКРОЕКОНОМІЧНОЇ РІВНОВАГИ

Тема 10

1. Неокласична модель «сукупний попит — сукупна пропозиція».
2. Кейнсіанська модель «сукупний попит — сукупна пропозиція».

1. Неокласична модель «сукупний попит — сукупна пропозиція»

Умови, які забезпечують рівність попиту і пропозиції одночасно на всіх ринках, вивчає *теорія загальної економічної рівноваги (ЗЕР)* (теорія макроекономічної статички).

Для виявлення суті неокласичної моделі ЗЕР розглядається спрощена модель національної економіки без держави і зарубіжжя. Неокласики вважали, що гроші, на противагу товарам, не є багатством, тому в моделі розглядаються тільки три ринки: праці, капіталу (цінних паперів) і благ.

В неокласичній моделі існує два незалежних один від одного сектори: реальний і грошовий. *Класична дихотомія* — представлення економіки у вигляді двох відокремлених один від одного секторів: реального і грошового. В реальному секторі незалежно від грошового визначається об'єм і структура випуску, зайнятість, відносні ціни благ, а грошовий сектор встановлює лише рівень (грошовий масштаб) цін.

В реальному секторі на ринку праці завжди встановлюється стійка рівновага за рахунок гнучкості ставки грошової заробітної плати (квадрант III, рис. 10.1 А). При заданій ставці процента в процесі взаємодії сукупного попиту і сукупної пропозиції встановлюється така ставка реальної зарплати, при якій домашні господарства повністю реалізують свої плани з продажу праці, а підприємці — з найму.

Ставка процента встановлюється на ринку капіталу в результаті прирівнювання обсягу пропозиції капіталу (заощаджень) до об'єму попиту на нього (інвестицій) (рис. 10.1 Б). Чим більший

процент обіцяють підприємці, тим більший об'єм заощаджень і менше поточне споживання домашніх господарств. В той же час попит підприємців на заощадження домашніх господарств знаходиться в оберненій залежності від ставки процента.

Якщо домашні господарства і підприємці реалізують свої плани на ринках праці і капіталу, то у відповідності до закону Вальраса і на ринку благ планована пропозиція співпадає з запланованим попитом (квадрант I, рис. 10.1 А — нижня частина).

Доходи, одержані від виробництва, домашні господарства розподіляють між ринком благ, купуючи там споживчі товари, і ринком капіталу, пропонуючи на ньому неспожиту частину доходу: $y = C + S$. Вироблений обсяг продукції, який дорівнює сумі всіх факторних доходів домашніх господарств, підприємці продають на ринку благ домашнім господарствам, задовольняючи їх споживчий попит, і собі, задовольняючи свій інвестиційний попит: $y = C + I$.

Умови загальної економічної рівноваги в реальному секторі представляє система трьох рівнянь, з якої визначаються рівноважні значення зайнятості, ставки реальної заробітної плати, ставки процента і національного доходу:

$$\begin{cases} N = N^D \left(\begin{matrix} w \\ - \end{matrix} \right) = N^S \left(\begin{matrix} w, i \\ + \end{matrix} \right) \\ y = y \left(\begin{matrix} N \\ + \end{matrix} \right) \\ S \left(\begin{matrix} i \\ + \end{matrix} \right) = I \left(\begin{matrix} i \\ - \end{matrix} \right) \end{cases} \Rightarrow N^*, w^*, y^*, i^* .$$

(10.1)

При визначенні всіх цих значень кількість грошей не має значення.

В грошовому секторі кількість грошей, які знаходяться в обігу, визначає рівень цін, за допомогою якого підраховуються номінальні значення ставки зарплати і національного доходу. Рівень цін прямо пропорційний масі грошей, які знаходяться в обігу:

$$P = \frac{V}{y} \cdot M .$$

(10.2)

При зміні кількості грошей, які знаходяться в обігу, виникає «кембріджський ефект»: зростання (зменшення) кількості грошей викликає збільшення (зменшення) попиту на блага, що підвищує (знижує) рівень цін ($\uparrow M, \uparrow y^D, \uparrow P$).



Рис. 10.1. Загальна економічна рівновага в неокласичній моделі

Зміна кількості грошей, які знаходяться в обігу, не впливає на рівноважні значення реальних параметрів економіки, а змінює тільки їх номінальні значення.

Завдяки гнучкості ставки номінальної заробітної плати і ставки процента, ринковий механізм постійно направляє економіку до стану ЗЕР при повній зайнятості.

2. Кейнсіанська модель «сукупний попит — сукупна пропозиція»

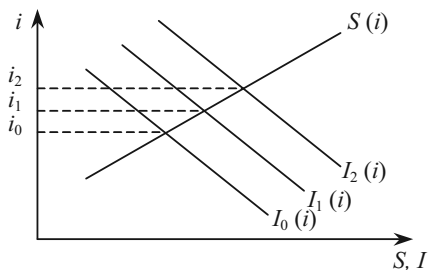
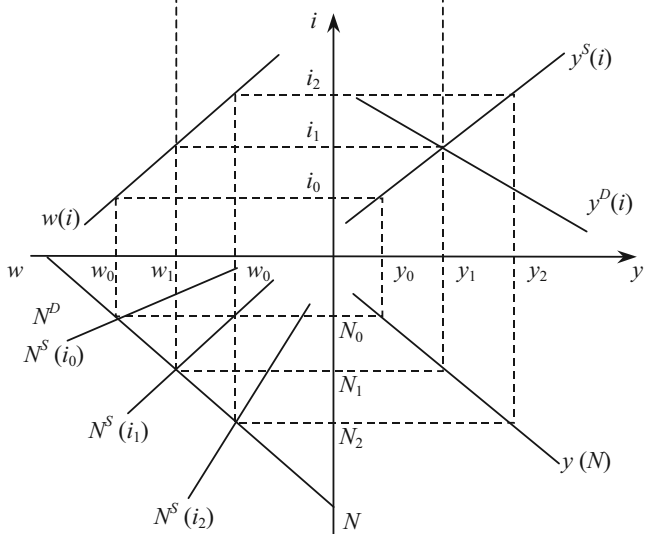
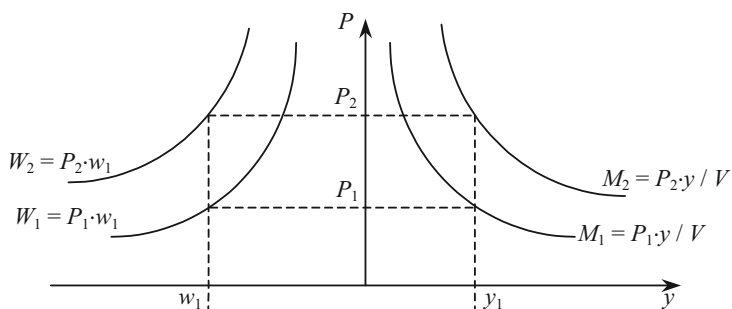
Центральним елементом є ефективний попит, який формується на ринках благ і грошей.

Поведінка економічних суб'єктів і рівень розвитку техніки описується наступними функціями:

виробничою — $y = y(N)$;

заощаджень — $S = S_y \cdot y$;

податкових відрахувань — $T = T_y \cdot y$;

імпорту — $Z = Z_y \cdot y$;

інвестицій — $I = I_i \cdot (R^* - i)$;

попиту на гроші — $L = L_y \cdot P_y + P \cdot L_i \cdot (i_{\max} - i)$;

ціни попиту на працю — $W^D = P \cdot y_N$

і наступними екзогенними параметрами:

ціни пропозиції праці — $W^S = \text{const}$;

номінальної пропозиції грошей — $M = \text{const}$;

державних витрат — $G = \text{const}$;

обсягу експорту — $E = \text{const}$.

Припускається, що при заданій ставці номінальної зарплати пропозиція праці цілковито еластична через наявність кон'юнктурного безробіття. Рівноважні значення (y, P, N, w, i) визначаються в результаті рішення системи рівнянь:

$$\begin{cases} S(y) + T(y) + Z(y) = I(i) + G + E \\ \frac{M}{P} = l(y, i) \\ y = y(N) \\ P \cdot y_N = W \\ w = \frac{W}{P} \end{cases} \quad (10.3)$$

Наочно процес встановлення ЗЕР в кейнсіанській моделі при кон'юнктурному безробітті представлено на рис. 10.2.



Рис. 10.2. Загальна економічна рівновага в кейнсіанській моделі при завищеній грошовій ставці заробітної плати

На верхній частині графіку рівновага $IS-LM$ вказує на величину ефективного попиту y_0 . Потім y_0 проєктується у квадрант I, знаходиться P_0 , що відповідає рівновазі на ринку благ і грошей.

По графіку виробничої функції у IV квадранті визначаємо кількість праці N_0 , необхідної для задоволення ефективного попиту y_0 .

У квадранті III за допомогою графіка граничної продуктивності праці (y_N) визначаємо ставку реальної заробітної плати w_0 , яку підприємці готові заплатити при заданій номінальній ставці і рівні цін P_0 .

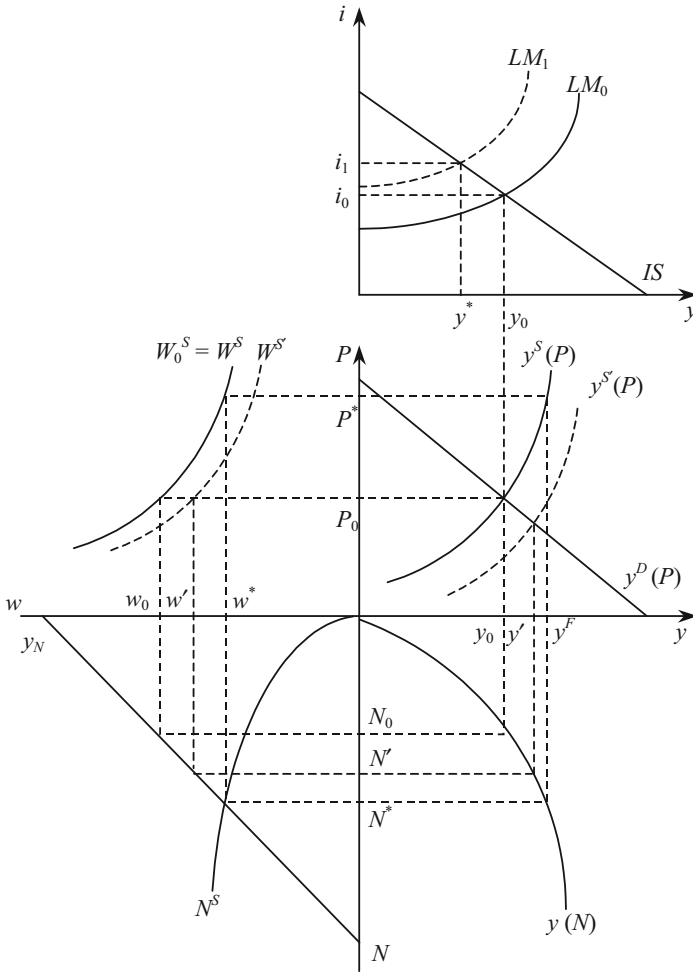
Коли ставка реальної заробітної плати встановлюється на цьому рівні, тоді крива y^S (сукупної пропозиції) перетинає криву y^D (сукупного попиту) у точці, що відповідає ефективному попиту y_0 .

Це виходить з побудови кривої $y^S(P)$ по ланцюжку:

$$P \rightarrow W_0^S \rightarrow y_N \rightarrow y(N) \rightarrow y^S(P).$$

Якби б екзогенно задана ціна пропозиції праці була б нижчою ($W^S < W^S$), то у квадранті II W^S лежало б нижче W^S і відповідно y^S лежало б нижче у квадранті I. Тоді при P_0 на ринку благ виявився б надлишок $|y' - y_0|$, який би викликав процес пристосування до іншого рівноважного стану.

ЗЕР характеризується рівноважним набором y_0, P_0, N_0, W_0, i_0 . Але при цьому існує кон'юнктурне безробіття $|N^* - N_0|$. Таке безробіття не можна ліквідувати зниженням реальної ставки заробітної плати через підвищення цін.

При зростанні ціни з P_0 до P^* , зайнятість збільшується з N_0 до N^* , пропозиція — з y_0 до y_F . Але величина ефективного попиту y_0 зменшується через скорочення реальної кількості грошей і підвищення відсоткової ставки (зсув LM_0 до LM_1). Тому виробництво збільшено не буде.

ЗЕР при повній зайнятості в кейнсіанській моделі виникає в тому випадку, коли фіксована ціна праці W^S при рівні цін, що забезпечує рівновагу *IS-LM*, відповідає «природній» реальній ставці заробітної плати (рис. 10.3).

В кейнсіанській концепції розглядається *усунення «класичної дихотомії»* (рис. 10.4).

За вихідний стан приймається ситуація, зображена на рис. 10.2, де рівновага досягнута при y_0, P_0, N_0, w_0, i_0 .

При збільшенні номінальної кількості грошей *LM* зсувається з LM_0 до LM_1 , ефективний попит зростає з y_0 до y_2 , одночасно зсувається y^D , але на меншу відстань, ніж *LM*.

Внаслідок того, що ефективний попит перевищує сукупну пропозицію ($y^D > y^S$), рівень цін зростає.



Рис. 10.3. ЗЕР при повній зайнятості

Зростання цін зменшує реальну кількість грошей і LM зсувається з LM_1 до LM_2 , в результаті ефективний попит буде дорівнювати y_1 .

Одночасно через підвищення цін ставка реальної заробітної плати знижується ($P \uparrow, w \downarrow$), це дозволить підприємцям збільшити зайнятість з N_0 до N_1 , в результаті чого сукупна пропозиція збільшиться до y_1 .

Новий рівноважний стан буде: y_1, P_1, N_1, w_1, i_1 .

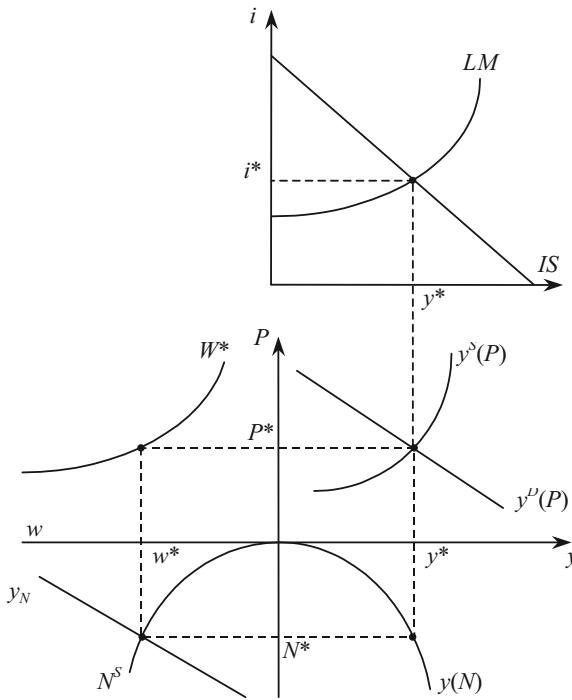
На думку кейнсіанців, ціни на блага і фактори виробництва, в крайньому випадку, на протязі деякого часу не змінюються навіть при наявності дефіциту або надлишку. В цьому випадку відбувається кількісне, а не цінове пристосування до нової рівноваги через дію мультиплікатора. Неокласики виходять із цілковитої гнучкості системи відносних цін. У випадку виникнення на будь-якому ринку надлишку або дефіциту ціни коригуються таким чином, що попит і пропозиція в грошовому визначенні вирівнюються.



Рис. 10.4. Усунення «класичної дихотомії» в кейнсіанській концепції

Кейнсіанці ставлять об'єм споживання домашніх господарств в залежність від величини доходу, яким розпоряджаються, неокласики — від ставки процента.

Величина попиту на інвестиції у кейнсіанців залежить від граничної ефективності капіталу, у неокласиків — від величини ставки відсотка.

У вченні неокласиків заощадження і інвестиції фактично співпадають, так як здійснюються вони одними і тими ж суб'єктами — підприємцями. В кейнсіанській концепції заощадження і інвестиції не тотожні: заощадження роблять домашні господарс-

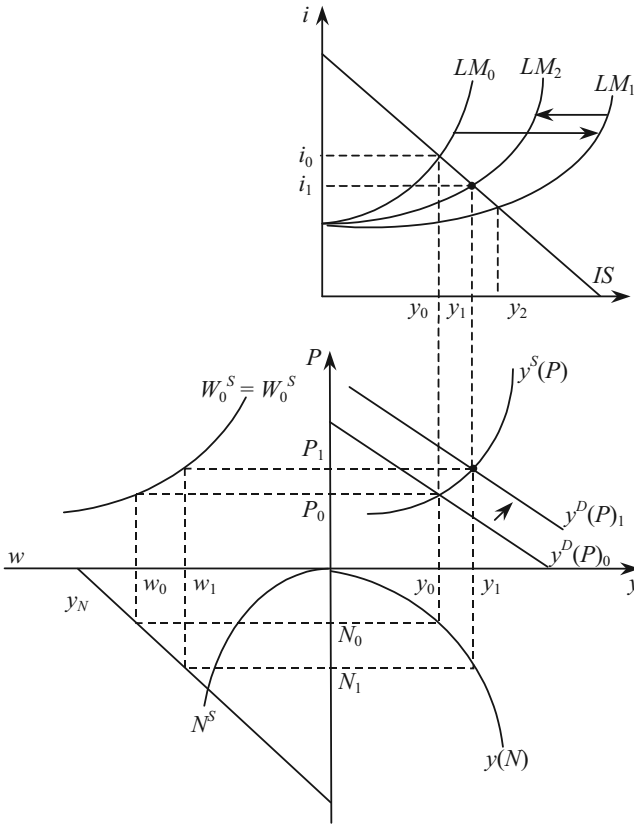
тва, переслідуючи одні цілі, а інвестиції здійснюють підприємці, виходячи з інших цілей.

У неокласиків ставка процента представляє граничну продуктивність капіталу і врівноважує потокові величини: об'єм заощаджень з об'ємом інвестицій, визначаючи й те і інше. У кейнсіанців ставкою процента є ціна грошей, яка забезпечує рівновагу величин майна, оптимізуючи структуру портфелю.

У уяві неокласиків гроші — не багатство. На ринку одні товари обмінюються на інші, а гроші виконують роль посередника.

Дж. Кейнс ввів поняття «перевага ліквідності», яке виражає корисність грошей як особливого блага. Попиту на гроші як майно належить важлива роль.

Неокласики вивчали господарство, яке відповідає умовам цілковитої конкуренції, кейнсіанці звертають увагу на наявність багатьох недосконалостей в дії ринкового механізму.

Висновки неокласиків відносяться до функціонування економічної системи в тривалому періоді, коли достатньо часу для завершення процесів пристосування до загальної рівноваги при повній зайнятості. Кейнсіанці досліджують, яку економічну кон'юнктуру створить ринковий механізм в короткому періоді і чи треба на неї діяти державі.

ПИТАННЯ ДЛЯ САМОПЕРЕВІРКИ І АУДИТОРНОГО КОНТРОЛЮ ЗНАТЬ

1. Побудуйте графік ЗЕР в неокласичній моделі.
2. Виведіть кейнсіанську модель ЗЕР.
3. Побудуйте графік ЗЕР в кейнсіанській моделі при «природній» ставці заробітної плати.
4. Поясніть сутність «кембриджського ефекту».

ЗАВДАННЯ ДЛЯ САМОСТІЙНОЇ РОБОТИ

Тести

1. В неокласичній моделі загальної економічної рівноваги розглядаються ринки:
 - а) праці, капіталу, благ;
 - б) грошей, благ;
 - в) праці, грошей, благ;
 - г) капіталу, праці.

2. В кейнсіанській моделі загальної економічної рівноваги провідне місце займає:

- а) ринок праці;
- б) ефективний попит;
- в) ринок грошей;
- г) обсяг заощаджень.

3. Кейнсіанська модель макрорівноваги має за основу таке припущення:

- а) пропозиція праці абсолютно еластична при заданій ставці номінальної заробітної плати;
- б) обсяг споживання визначається лише розміром майна;
- в) обсяг інвестицій залежить лише від величини амортизації;
- г) заощадження є функцією ставки податків.

4. В неокласичній моделі загальної економічної рівноваги існує:

- а) безробіття;
- б) криза перевиробництва;
- в) повна зайнятість;
- г) значна нетотожність заощаджень та інвестицій.

5. В неокласичній моделі загальної економічної рівноваги на рівноважні значення реальних параметрів економіки не впливає зміна:

- а) кількості грошей в обігу;
- б) обсягу заощаджень;
- в) обсягу інвестицій;
- г) обсягу споживання домашніх господарств.

6. В кейнсіанській моделі загальної економічної рівноваги існує:

- а) повна зайнятість;
- б) кон'юктурне безробіття;
- в) зворотна залежність сукупного попиту від ставки відсотка;
- г) пряма залежність сукупної пропозиції від ставки відсотка.

7. У вченні неокласиків ставка відсотка являє собою:

- а) ціну грошей;
- б) граничну продуктивність капіталу;
- в) не впливає на сукупний попит;
- г) не впливає на сукупну пропозицію.

8. В теорії неокласиків порівняно з кейнсіанською теорією:

- а) обсяг заощаджень значно більший за обсяг інвестицій;
- б) обсяг заощаджень значно менший за обсяг інвестицій;
- в) обсяг інвестицій і обсяг заощаджень фактично співпадають;
- г) заощадження дорівнюють нулю.

9. Кейнсіанська спільна рівновага порівняно з неокласичною:

- а) відноситься до короткого періоду;
- б) відповідає умовам досконалої конкуренції;
- в) є Паретто-оптимальною;
- г) відноситься до довгострокового періоду.

10. В неокласичній концепції:

- а) попиту на гроші як майно належить важлива роль;
- б) гроші — не багатство, а використовуються лише для здійснення угод;
- в) обсяг споживання домашніх господарств залежить від ставки відсотка;
- г) на ринку праці може виникнути квазірівновага.

Оцініть правильність тверджень (так, ні)

1. В моделі загальної економічної рівноваги неокласики відштовхуються від досконало гнучкої системи відносних цін.

2. В кейнсіанській моделі загальної економічної рівноваги може існувати неповна зайнятість.

3. Номінальний ВВП більше всього підходить для виміру економічного потенціалу країни.

4. Кейнсіанська модель макrorівноваги має за основу припущення, що обсяг споживання визначається ставкою відсотку.

5. Технологічні зміни не впливають на зростання продуктивності праці.

6. Кейнсіанська загальна рівновага не є Паретто-оптимальною.

7. Неокласики вважають, що частину майна люди воліють мати у вигляді грошей.

8. У неокласиків заощадження та інвестиції фактично співпадають.

9. Кейнсіанці звертають увагу на недосконалість дії ринкового механізму.

10. Провідна роль в кейнсіанській теорії належить ринкам факторів виробництва.

ПИТАННЯ ДЛЯ ОБГОВОРЕННЯ ТА ЗАДАЧІ

Задача 1

Поведінка макроекономічних суб'єктів відображається функціями:

$$\text{виробничою — } y = 4 \cdot \sqrt{N},$$

пропозиції праці — $N^S = 0,5 \cdot w$,
заощаджень — $S = 0,2 \cdot y$,
інвестицій — $I = 2,4 - 6 \cdot i$.

Попит на реальні касові залишки : $P^D = 10 \cdot y - 10 \cdot i$. Пропозиція грошей дорівнює 74,6 гр. од.

Визначити стан загальної економічно рівноваги (y, P, N, w, i)

Задача 2

Виробнича функція національної економіки має вигляд: $y = 100 \cdot N^2$, функція пропозиції праці — $W^S = 200 \cdot P^{1/2} \cdot N^2$. На ринку грошей пропозиція грошей складає 100 гр. од., швидкість обертання грошей — 10. Попит на гроші в якості майна характеризується функцією: $I_M = 6 \cdot (20 - i)$.

На ринку благ попит домашніх господарств на вітчизняні блага виражається функцією: $C = 0,6 \cdot y^v + 100$, а на імпорتنі — $Z = 0,2 \cdot y$.

Попит фірм $I = 84 - 2 \cdot i$. Державні витрати в точності дорівнюють сумі прибуткового податку, ставка якого складає 20 %. Попит зарубіжжя складає 50 гр. од.

Визначте рівноважні P, y, N, i, W . Покажіть графічно спільну рівновагу на всіх ринках.

Задача 3

Домашні господарства схильні зберігати 20 % поточного реального доходу. Інвестиційний попит задано функцією: $I = 20 - 5 \cdot i$. Гранична схильність до переваги грошей в якості майна дорівнює 10 гр. од. при $i_{\max} = 6$.

В обігу знаходиться 100 гр. од. із середньою швидкістю обігу 10 обертів за період створення НД. Технологія виробництва представлена функцією $y = 20 \cdot N^{0,5}$, а функція пропозиції праці — $N^S = 2 \cdot w$.

Визначити:

- 1) Рівноважні P, w, N, i .
- 2) Що відбудеться на ринку праці, якщо автономні інвестиції зменшаться на 10, а номінальна ставка заробітної плати збережеться на попередньому рівні?

Задача 4

Ринок благ характеризує рівняння лінії IS : $y = 336 - 2 \cdot i$.

На ринку грошей кількість грошей в обігу дорівнює 205 гр. од., кожна з яких в середньому здійснює 20 оборотів за час створення НД. Попит на гроші як майно описується функцією: $I_M = 16 - 4 \cdot i$.

Технологія виробництва представлена функцією $y = 96 \cdot \sqrt{N}$.

Ціна пропозиції праці визначається за формулою $w^S = 4 \cdot \sqrt{N}$.

Визначте:

- 1) обсяг попиту на гроші для угод;
- 2) на скільки фактичний НД буде відрізнятися від НД повної зайнятості, якщо рівняння IS прийме вигляд: $y = 300$?

Задача 5

Споживчий попит домашніх господарств характеризується функцією: $C = 0,8 \cdot y$, інвестиційний попит — $I = 200 - 2 \cdot i$. Державні закупки складають 100 гр. од, податкова ставка — 10 %. В обігу знаходиться 780 гр. од.

Попит населення на гроші для угод і через обережність визначається формулою: $L_{\text{ут, об}} = 0,5 \cdot y$, а попит на гроші як майно $L_M = 105 - 2 \cdot i$.

При фіксованому рівні капіталу технологія дозволяє здійснювати виробництво і пропозицію благ за виробничою функцією $y = 24 \cdot N^{2/3}$. На ринку праці обсяг пропозиції праці характеризується функцією $N^S = 8 \cdot W^3$.

- 1) Визначте рівноважні значення y, N, P, w, i .
- 2) Якою є величина грошових витрат на споживання при досягненні загальноекономічної рівноваги?
- 3) Як зміниться розташування графіків $IS, LM, y^D(P), y^S(P), N^D$ і N^S , якщо інвестиційний попит за будь-якої ставки відсотку зросте на 50 од.? Як при цьому зміниться рівноважні P і y ?

БЮДЖЕТНО-ПОДАТКОВА ПОЛІТИКА ТА УПРАВЛІННЯ ДЕРЖАВНИМ БОРГОМ

Тема 11

1. Поняття бюджетно-податкової політики
2. Політика державних видатків
3. Податкова політика
4. Дефіцит бюджету і державний борг

1. Поняття бюджетно-податкової політики

Бюджетно-податкова (фіскальна) політика має важливе значення, оскільки, по-перше, через державний бюджет перерозподіляються 30—50 % від обсягів реального ВВП країни, а по-друге, дана політика спроможна регулювати як сукупний попит, так і сукупну пропозицію, отже і грошовий обіг.

Бюджетно-податкова політика — це заходи уряду, спрямовані на забезпечення повної зайнятості та виробництво неінфляційного ВВП шляхом зміни державних видатків, системи оподаткування та підходів до формування бюджету в цілому.

Основна макроекономічна функція державної політики полягає в стабілізації економіки.

Фіскальна політика, що охоплює збільшення державних видатків та скорочення податків з метою розширення сукупного попиту в економіці в період циклічного спаду, називається *стимулювальною (експансивною) фіскальною політикою* ($\uparrow G$, $\downarrow T$, мультиплікаційний ефект, $\uparrow y^D$, $\uparrow y$).

Стабілізація економіки в умовах інфляційного надлишкового попиту, який виникає внаслідок циклічного підйому, забезпечується за допомогою *обмежувальної (рестрикційної) фіскальної політики*, а саме: скорочення державних видатків та збільшення податків ($\downarrow G$, $\uparrow T$, мультиплікаційний ефект, $\downarrow y^D$, $\downarrow y$) (рис. 11.1).

Оскільки здійснення державних видатків означає використання засобів державного бюджету, а податки є основним джерелом його поповнення, фіскальна політика полягає у маніпулюванні державним бюджетом.

Державний бюджет — це зведена відомість доходів та витрат держави, яка являє собою основний фінансовий план держави на поточний рік і має силу закону.

Бюджетний процес — регламентований законодавством порядок розглядання, затвердження бюджетів, їхнє виконання і контроль за виконанням, затвердження звітів про виконання бюджетів, що входять у бюджетну систему України.

До фіскальної політики відносять тільки такі маніпуляції держбюджетом, що не супроводжуються зміною кількості грошей в обігу.



Рис. 11.1. Вплив бюджетно-податкової політики на національний дохід

Адам Сміт стверджував: «Єдиним хорошим бюджетом є збалансований бюджет» (1776 р.). Таким чином, при формуванні державного бюджету основною задачею є його збалансованість або, говорячи іншими словами, якнайбільш наближення до ідеального

варіанту — це повне покриття витрат доходами й утворення залишку коштів, тобто перевищення доходів над витратами (рис. 11.2).



Рис. 11.2. Стан державного бюджету

Цього стану можна досягти двома способами:

- 1) зменшення розміру витрат;
- 2) збільшення розміру доходів.

Отже, у фіскальної політики дві сторони: податкова та видаткова.

2. Політика державних видатків

Державні видатки являють собою витрати, пов'язані з діяльністю держави.

Сукупні державні видатки (G) поділяються на чотири категорії:

- 1) споживання в державному секторі (заробітна плата робітникам державного сектору, платежі за товари, що купуються для поточного споживання) — C_G ;
- 2) соціальні трансферти — Tr ;
- 3) проценти з державного боргу — $i \cdot D_G$;
- 4) державні інвестиції — I_G .

$$G = C_G + Tr + i \cdot D_G + I_G, \quad (11.1)$$

Три перші категорії утворюють поточні видатки, остання категорія — державні капітальні видатки.

Споживання в державному секторі може бути пов'язане з національною обороною, утриманням транспортної системи, освітою, енергетикою, наукою, системою правосуддя та виконанням службових обов'язків іншими гілками влади, охороною здоров'я, житловим будівництвом тощо. Для того, щоб товари і послуги, пов'язані з переліченими видами діяльності, були створені, уряд повинен виступити суб'єктом відносин на ринку факторів виробництва. Урядом «наймаються» працівники державних освітніх закладів, купується обладнання для державних підприємств. Частково держава виступає суб'єктом відносин на ринку благ, коли, наприклад, у приватних фірм купуються створені на державне замовлення будівлі або результати науково-технічних розробок.

Соціальні трансферти окремим особам охоплюють допомогу непрацездатним, пенсіонерам, безробітним, малозабезпеченим тощо.

Процентні платежі пов'язані з позичками (боргом) держави у зв'язку з перевищенням у попередньому періоді витрат над надходженнями. Як і будь-який інший борг, він має повертатися кредиторам з відсотками.

Зміна структури видатків шляхом вибіркового скорочення окремих категорій витрат спричиняє скорочення сукупного попиту і впливає на інші характеристики економічної системи.

Одним із ключових економічних питань теорії й практики фіскальної політики є вибір оптимального рівня державних видатків. Кожна країна приймає рівень видатків в межах загальних економічних принципів, але виходячи з цілей власної економічної політики та особливостей внутрішнього середовища (табл. 11.1).

До факторів, які визначають рівень державних видатків належать: історичні тенденції в проведенні бюджетної політики; рівень багатства країни; ставлення країни до перерозподілу доходів та гострота проблеми бідності; трансфертна політика; процедури прийняття бюджетних рішень; уявлення про те, що є суспільним благом, і,

відповідно, про те, які витрати необхідно фінансувати з бюджету. Наприклад, як правило, шкільна освіта є безоплатною, але вища освіта фінансується по-різному. По-різному організовується оборона: в одних країнах існує військова повинність, в інших — професійна армія (наприклад, у Великій Британії — з 1956 р., у США — з 1975 р., у Бельгії — з 1995 р., у Нідерландах — з 1996 р.).

Таблиця 11.1

**РІВЕНЬ ВИДАТКІВ СЕКТОРУ ЗАГАЛЬНОДЕРЖАВНОГО
УПРАВЛІННЯ КРАЇН ОЕРС ТА УКРАЇНИ, 1998 Р.***

Країни	Державні видатки, % до ВВП
Швеція	60,8
Данія	55,1
Франція	54,3
Бельгія	51,0
Австрія	49,4
Італія	49,1
Фінляндія	49,1
Нідерланди	47,2
Німеччина	46,9
Норвегія	46,9
Польща	45,7
Угорщина	44,3
Португалія	43,6
Канада	42,1
Чеська Республіка	42,1
Греція	41,8
Іспанія	41,8
Велика Британія	40,2
Україна	39,9
Нова Зеландія	39,8
Японія	36,9
Ісландія	36,2
Ірландія	33,1
Австралія	32,9
США	32,8
Корея	25,6
Загалом (без України)	39,4

* Джерело: Economic Outlook, June, OECD. — Paris. — 1999.

З другої половини XIX ст. у багатьох країнах світу відбувалося зростання державних витрат. Від початку 80-х рр. XIX ст. і до періоду після Другої світової війни видатки бюджетів промислово розвинутих країн збільшились з менш як 10 % ВВП до майже 30 %. За 1960—1994 рр. державні видатки в промислово розвинутих країнах (особливо в Європі) зросли майже так само (% ВВП), як і за попередні сто років (табл. 11.2).

Таблиця 11.2

РІВЕНЬ ДЕРЖАВНИХ ВИДАТКІВ У США, НІМЕЧЧИНІ ТА ШВЕЦІЇ, 1870-1994 РР., % ДО ВВП*

	Німеччина	Швеція	США
1870	10	6	4
1960	32	31	27
1994	50	69	32

* Джерело: Wirtschaftswoche. — Nr.25/ 13.06.1996. — S.26.

Така тенденція зміни державних витратків була вперше передбачена у 1863 р. німецьким економістом А. Вагнером і пізніше у фінансовій науці дістала назву «закон Вагнера» — закон про постійно зростаючу державну діяльність.

Три важливих аргументи наводить автор із цього приводу.

По-перше, з розвитком економіки і поглибленням поділу праці економічне життя стає складнішим, що потребує додаткових витрат. Державі для підтримання ефективної і дійової економіки, а також правопорядку потрібно виділяти більше засобів на утримання правоохоронних органів, міліції, надання юридичних послуг тощо.

По-друге, нові технології потребують більших капіталовкладень, необхідних для виробництва. Задовольнити ці потреби можуть тільки акціонерні компанії або державні корпорації.

По-третє, зростання державної активності в таких сферах, як охорона здоров'я й освіта.

За оцінкою Вагнера, широкий поділ праці та зростання частки населення, що проживає у містах, мали привести до ускладнення транспортних і правових відносин, а перехід від репресивного принципу виправлення порушення права до принципу попередження — до зростання витрат на управління, поліцію, армію, флот, дипломатичні служби.

За Вагнером, у майбутньому держава більше братиме на себе завдання, зумовлені цілями культури і добробуту, — збільшення видатків на освіту, охорону здоров'я, соціальне забезпечення. Згідно зі законом Вагнера зростання державних витрат випереджає номінальне зростання суспільного продукту. В сучасній термінології це означає, що коефіцієнт еластичності попиту на суспільні блага перевищує 1, тобто суспільні блага є товаром вищої якості. Це пов'язано з тим, що із збільшенням реальних доходів змінюється структура потреб домогосподарств, у якій знижується питома вага потреб у товарах першої необхідності (продуктах харчування, одязі, житлі) і зростає значущість потреб, які задовольняються за рахунок послуг суспільного сектору (у культурі, суспільній безпеці, охороні здоров'я вищого рівня, шкільній освіті вищої якості).

Емпірично положення Вагнера повністю підтвердилися не тільки на зламі століть, а й у розвитку країн після 1950 р. Так, із 1960 по 1995 рр. питома вага витрат у ВВП держав, що входили до ЄС, зросла: у Бельгії — з 30,7 % до 54,9 %, у Нідерландах — із 33,7 % до 53,2 %, в Данії — з 24,8 % до 60,1 %, у Німеччині — з 32,5 % до 49,3 %, у Франції — з 34,6 % до 54,3 %, в Італії — з 30,1 % до 53,6 %, у Великобританії — з 32,2 % до 42,1 %. Загальний показник частки державних витрат у ВВП 12 держав спільного ринку з 1981 по 1995 рр. становив 50,1 %.

Очевидним є те, що у всіх державах ЄС частка державних витрат у ВВП значно вища, ніж у США, де за 100 років (із 1890 по 1990 рр.) вона зросла з 6 % до 32,0 %.

Одним із найменших серед розвинутих держав показник питомої ваги державних витрат у ВВП є у Японії. Так, із 1964 по 1991 рр. питома вага державних витрат Японії у ВВП зросла з 18,7 % до 24,7 %. Найвищим цей показник був у 1983 р. — 29,6 %. При цьому частка витрат центрального уряду у ВВП збільшилася з 5,9 % до 9,3 %, місцевих органів — з 12,8 % до 15,4 %.

До важливого фактору зростання витрат держави може бути віднесена і війна — «ефект зрушення рівня державних витрат» (А. Т. Пікок і Дж. Вайсман). За звичайних спокійних часів громадяни країни своєю готовністю сплачувати податки нібито задають межу збільшення витрат. У періоди соціальних криз (наприклад, у разі війни) ця готовність під тиском обставин підвищується. Після закінчення кризи витрати падають, але ніколи не зменшуються до вихідного рівня. Отже, уряду залишається певний простір для розширення наявних і введення нових бю-

джетних витрат. Ефект збільшення державних витрат у разі війни добре видно на прикладі США. Якщо в 1938 р. консолідовані видатки американського уряду становили 20,9 % ВВП, то наприкінці Другої світової війни (1944 р.) — 52,3 %. У 1950 р. рівень витрат хоч і знизився більш як у 2 рази (до 24,7 % ВВП), але все одно залишився вищим, ніж на початку війни.

За останнє десятиріччя зростання державних витрат в усьому світі супроводжувалося поліпшенням якості життя: підвищенням рівня освіти, поліпшенням системи охорони здоров'я і зростанням тривалості життя. Тому у складі державних витрат (у % до ВВП) найшвидше збільшувалися трансферти — на відміну від витрат на придбання товарів і послуг. Відповідні дані для низки промислово розвинутих країн (Австрії, Швеції, Німеччини) за 1959—1993 рр. та країн із перехідною економікою (Чеської Республіки) за 1993—1998 рр. наведено у табл. 11.3.

Таблиця 11.3

РІВЕНЬ ДЕРЖАВНИХ ВИДАТКІВ В АВСТРІЇ, НІМЕЧЧИНІ, ШВЕЦІЇ ТА ЧЕСЬКІЙ РЕСПУБЛІЦІ, 1959—1998 РР., % ДО ВВП

	Видатки на товари й послуги				Трансферти			
	1959	1979	1993	1998	1959	1979	1993	1998
Австрія	11,3	18,1	19,2	...	9,9	22,5	24,8	...
Німеччина	14,3	19,7	16,3	...	14,0	21,2	21,7	...
Швеція	11,2	12,9	14,3	...	8,1	15,0	20,4	...
Чеська Республіка	12,6	8,3	16,8	19,4

Відповідно до офіційної статистики, що відображає стан національних рахунків, за оцінкою економістів Міжнародного валютного фонду В. Танзі та Л. Шукнехта, у найближче десятиліття у багатьох країнах прогнозується зменшення частки держави у ВВП. Світова економіка дедалі стає конкурентнішою, а праця і капітал — дедалі мобільнішими, тому країни з великим і неефективним державним сектором ризикують відстати у зростанні добробуту.

В Україні на фоні циклічного спаду простежується тенденція до зменшення частки бюджетних витрат в обсязі ВВП. Так, питома вага видатків зведеного бюджету у валовому внутрішньому продукті у 1994 р. становила майже 53 %, а у 2003 р. — 28,7 % (табл. 11.4).

Таблиця 11.4
ЗВЕДЕНИЙ БЮДЖЕТ УКРАЇНИ

	1992	1993	1994	1995
	млрд крб			
Доходи	1227,5	49621,8	523092,6	20689,9
у % до ВВП	24,4	33,5	43,5	38,0
Видатки	1919,7	57248,7	630647,0	24302,8
у % до ВВП	38,1	38,6	52,4	44,6
Дефіцит	692,2	7626,9	107554,4	3612,9
у % до ВВП	13,7	5,1	8,9	6,6

Продовження табл. 11.4

	1996	1997	1998	1999	2000	2001	2002	2003
	млн грн							
Доходи	30218,7	28112,0	28915,8	32876,4	49117,9	54934,6	61954,3	75165,4
у % до ВВП	37,0	30,1	28,2	25,2	28,9	26,9	27,4	28,5
Видатки	34182,8	34312,7	31195,6	34820,9	48148,6	55528,0	60318,9	75655,3
у % до ВВП	41,9	36,7	30,4	26,7	28,3	27,2	26,7	28,7
Дефіцит	3964,1	6200,7	2279,8	1944,5	-969,3	593,4	-1635,4	489,9
у % до ВВП	4,9	6,6	2,2	1,5	-0,6	0,3	-0,7	0,2

3. Податкова політика

Держава фінансує свої видатки насамперед за рахунок податкових надходжень.

Податкова політика передбачає маніпулювання податками для досягнення певних цілей — збільшення обсягу виробництва та зайнятості або зниження рівня інфляції.

Податкова політика передбачає:

- 1) встановлення та зміну податкової системи, тобто визначення видів податків (рис. 11.3), а також роль кожного з них у формуванні доходів державного бюджету;
- 2) визначення податкових ставок;
- 3) надання податкових пільг;
- 4) визначення механізму обчислення та сплати податків.

В країнах з розвинутою економікою податки — це 80—90 % всіх доходів держави, інше джерело — прибуток державних підприємств, позики, емісія. В загальному обсягу ВВП питома вага всіх податків коливається від 26,7 % у США до 53,6 % у Швеції: Франція — 43 %, Австрія — 40,4 %, Італія — 38,9 %, Канада — 36,6 %, Великобританія — 35,9 %, Німеччина — 32,6 %, Японія — 30,7 %, Португалія — 29,4 %, Австралія — 29,4 %.

Важливою характеристикою сучасних податкових систем є структура податків і, перш за все, співвідношення прямих і непрямих податків.

Прямі податки встановлюються безпосередньо від величини доходів, майна. Їх розмір залежить від об'єкта оподаткування.

Непрямі податки включаються в ціну товарів і послуг і сплачуються в кінцевому підсумку споживачами, а не виробниками.

Таким чином, прямі податки безпосередньо зменшують доходи, а непрямі впливають на реальні доходи через зростання цін на товари і послуги.

Непрямі податки переносяться на кінцевого споживача в залежності від показника еластичності попиту на благо, що оподатковується цими податками. Чим менш еластичний попит, тим більша частина податку перекладається на споживача, а менша частина сплачується за рахунок прибутку.



Рис. 1.1.3. Підсистема оподаткування суб'єктів підприємницької діяльності (підприємств) в Україні

Як переконає досвід багатьох європейських країн, непрямим податкам відводиться значне місце, а їхня структура характеризується найбільшою питомою вагою *специфічних акцизів*, тобто податків на окремі види (групи) товарів (послуг), і *універсальних акцизів*, якими обкладають валовий оборот комерційного підприємства. Найпоширенішою формою універсального акцизу є *податок на додану вартість* (ПДВ), який у загальній сумі непрямих податків становить близько 90 % надходжень (табл. 11.5).

Фактори, що впливають на співвідношення прямих і непрямих податків:

- життєвий рівень більшої частини населення;
- механізм стягнення податків, його здатність звести до мінімуму ухилення від податків;
- рівень податкової культури;
- рішення найбільш гострих соціальних проблем;
- традиції оподаткування.

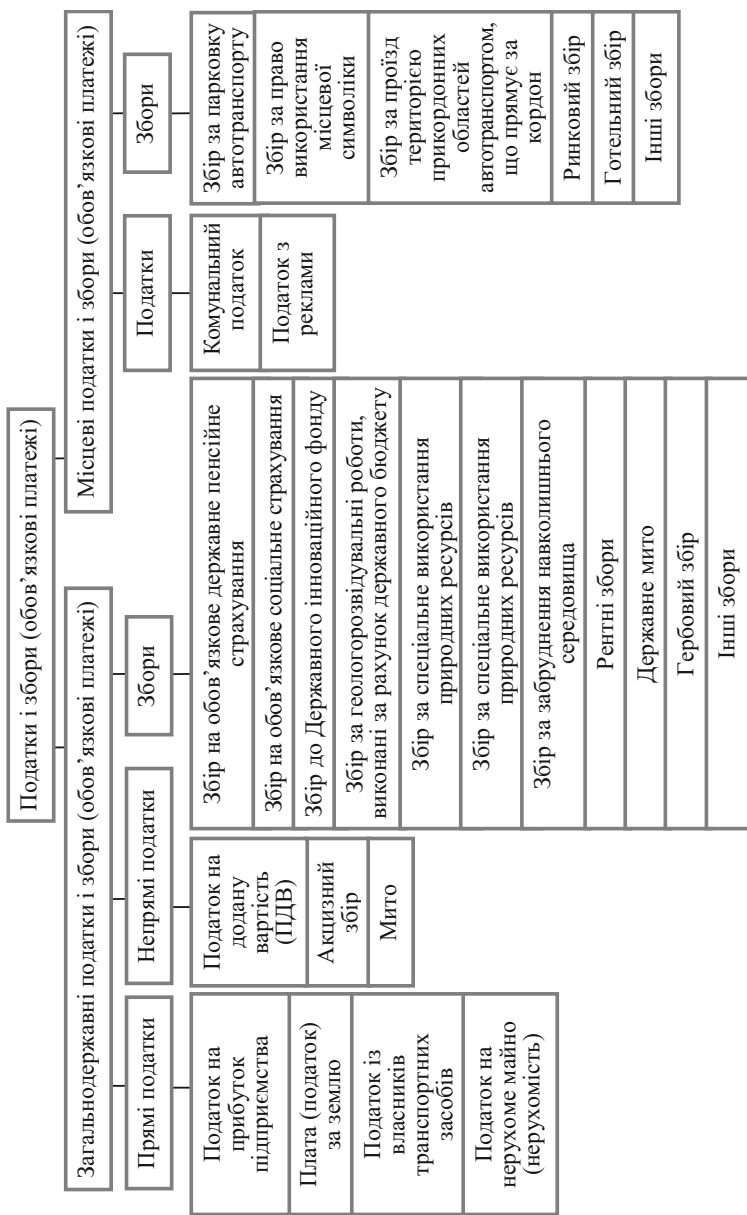
Таблиця 11.5

РІВЕНЬ ПДВ У КРАЇНАХ СВІТУ В 1996 Р., %

Країна	Стандартна ставка	ПДВ як частина всіх податкових надходжень	ПДВ як частка ВВП
Японія	5	5,3	1,5
Німеччина	15	17,6	6,7
Велика Британія	17,5	19,4	7
Канада	7	7	2,6
Чехія	22	19,5	7,2
Фінляндія	22	17,1	8,2
Греція	18	22,7	9,2
Угорщина	25	18,6	7,5
Мексика	15	17,7	2,9
Польща	22	20,8	7,8
Португалія	17	22,8	8
Туреччина	15	23,8	6

В розвинутих країнах переважно використовуються прямі податки: з прибутку підприємств і громадян, податок на прибуток

корпорацій, внески на соціальне страхування — всі вони складають 80-95 % всіх податкових надходжень (табл. 11.6).

Для розвинутих країн структура прямих податків відображує залежність співвідношення податку на прибуток корпорацій та індивідуального прибуткового податку від структури національного доходу. В національному доході переважають індивідуальні доходи (в США частка заробітної плати в національному доході складає 73,8 %, доходи підприємств — 6,8 %, прибуток корпорацій — 8,6 %).

Таблиця 11.6

СТРУКТУРА ДЕРЖАВНИХ ДОХОДІВ ПРОВІДНИХ КРАЇН СВІТУ В 1996 Р., % (ПОДАТКИ ТА ЗБОРИ НА СОЦІАЛЬНЕ СТРАХУВАННЯ)

	Податки на доходи фізичних та юридичних осіб	Податки на майно та передачу прав власності	ПДВ, податки на споживання та інші видатки, митні збори	Внески на соціальне страхування
Бельгія	36	2,5	25,5	36
Данія	59,5	4	32,7	3,1
Німеччина	32	2,7	26,9	38,4
Франція	17,3	5	31	44,6
Італія	39,1	2,4	26,9	31,3
Японія	42,4	10,5	14,3	32,8
Канада	45	11,1	27,5	16,5
Швеція	38,5	3,7	26,6	28,8
Швейцарія	41	7,1	17	34,9
Велика Британія	36,1	7,9	38,1	17,8
США	41,5	11,4	17,1	29,9

Для країн, що розвиваються, характерною є перевага непрямих податків. Це обумовлено низьким рівнем доходів населення, що об'єктивно обмежує масштаби прямих податкових надходжень.

Головним недоліком непрямих податків є те, що їх сплата не залежить від розміру доходів платників. Зважаючи на те, що рівень споживання має певний мінімум, питома вага цих податків у доходах громадян тим вища, чим нижчий рівень доходів.

Структура податкової системи України, в якій відносно велику роль відіграють непрямі податки, в цілому відповідає загальним закономірностям, які притаманні розвитку податкових систем.

В умовах падіння реальних доходів підприємств, зростання кількості збиткових підприємств, недосконалості податкового законодавства, низького рівня доходів громадян, неможливо забезпечити переважання у структурі податкової системи прямих податків. Так, частка непрямих податків у загальних податкових доходах держави у 1993 р. становила 61,64 %, у 1994 — 47,38, у 1995 — 44,60, у 1996 — 40,03, у 1997 — 82,27 %, у 1998 — 78,52 %, у 1999 — 79,76 %, у 2000 — 63,70 %, у 2001 р. — 71,65 %.

Впливати на ділову активність, інвестиції, зайнятість можна за допомогою податкових ставок та їхньої диференціації. Механізм цього впливу відповідно до теорії Дж. Кейнса, такий: підвищення податкових ставок зумовлює зменшення доходів, що залишаються після сплати податків, а це, в свою чергу, викликає зменшення витрат споживачів, а отже, і сукупного попиту. Під впливом зменшення сукупного попиту скорочуються обсяги виробництва та зайнятість населення: $\uparrow T_y$, $\downarrow C$, $\downarrow y^D$, $\downarrow y$. Крім того, підвищення податків призводить до того, що праця, нововведення, інвестиції стають менш привабливими. Для того, щоб стимулювати працю, заохотити безробітних шукати роботу, слід зменшити граничні ставки податку на доходи.

Залежність бюджетних надходжень від ставок податку в довгостроковому періоді демонструє крива Лаффера, яка була відкрита у 80-х роках ХХ століття (рис. 11.4). Було з'ясовано, що існує оптимальний рівень оподаткування (t_{opt}), за якого бюджетні надходження максимальні. При податкових ставках вищих за t_{opt} виробництво згортається, зайнятість скорочується, податкові надходження зменшуються, економіка стає тіньовою.

Якщо зменшити ставку податку з t_k до t_{opt} , то в короткий період надходження до бюджету зменшаться ($T\downarrow$), але в довгостроковій перспективі збільшаться доходи домашніх господарств ($y^v\uparrow$) та прибутки фірм ($Pr\uparrow$), зростуть заощадження ($S\uparrow$) та інвестиції ($I\uparrow$), як наслідок відбудеться зростання виробництва ($Y\uparrow$) та зайнятості ($N\uparrow$), а отже, і збільшення доходів, які є базою оподаткування.

$$\downarrow t, \left\{ \begin{array}{l} \uparrow y^v \\ \uparrow Pr \end{array} \right., \uparrow S, \uparrow I, \left\{ \begin{array}{l} \uparrow Y \\ \uparrow N \end{array} \right., \uparrow y^v, \uparrow T.$$



Рис. 11.4. Крива Лаффера

Американський економіст А. Мардсен проаналізував зв'язок економічного зростання та рівня податків у 70-х роках у двадцяти країнах світу. У десяти з них застосовувались високі податки, а в десяти — низькі. В країнах з низькими податками швидше зростали зайнятість, капіталовкладення, продуктивність праці та в цілому був вищим рівень економічного зростання. Більш того, якщо в країнах з низькими податками інвестиції зросли на 9 %, то в країнах з високими податками вони скоротилися в середньому на 1 %.

У стимулюванні капіталовкладень особлива роль належить зміні податкових ставок на прибуток, диференціації оподаткування двох частин прибутку — розподіленої (йде на виплату дивідендів) та нерозподіленої (призначена для розширення виробництва), — а також податковим пільгам. Наприклад, у Німеччині розподілена частина прибутку оподатковується за ставкою 30 %, а нерозподілена — 50 %. Така диференціація податкових ставок стимулює зростання дивідендів на акції та, в кінцевому підсумку, призводить до розширення зовнішніх джерел інвестування. Цьому також сприяла відміна системи подвійного оподаткування, коли прибуток оподатковувався двічі: одного разу — на рівні підприємств, іншого разу — на рівні акціонерів. У Франції все навпаки: розподілена частина прибутку оподатковується за вищою ставкою, ніж нерозподілена. Це призводить до зростання внутрішнього нагромадження капіталу.

Отже, зниження податкових ставок на прибуток стимулює інвестиції та капіталовкладення. Але недоліком є те, що не гаран-

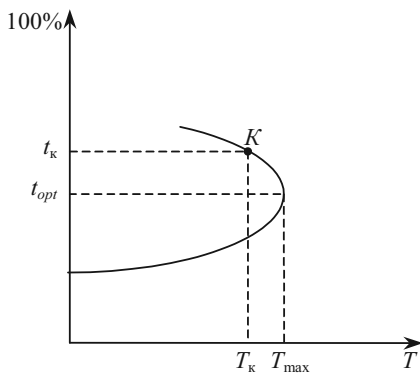
тується використання прибутку саме на зазначені цілі. Цю проблему усуває надання податкових пільг, які надаються підприємстві тільки за умови проведення ним певних господарських дій. Широке використання мають амортизаційні пільги, які прискорюють амортизаційне списання основного капіталу. Це стимулює запровадження нових технологій, тобто сприяє науково-технічному прогресу, енерго- та ресурсозбереженню. Так, у Франції пільгові умови амортизації встановлені для обладнання, що використовується в інформатиці, а також для енергозберігаючого та екологічно чистого обладнання.

Формами податкових пільг є також податкові знижки та кредити, які використовуються насамперед для стимулювання НТП. Так, у Бельгії, Швеції з оподаткованого доходу корпорації виключаються певні суми витрат на наукові дослідження. В багатьох країнах (Канада, Нідерланди) застосовується інвестиційний податковий кредит. В США компаніям надається податковий кредит у розмірі 50 % вартості обладнання, що використовує сонячну енергію або енергію вітру у виробничому процесі.

За допомогою податкової політики можна регулювати структуру господарства країни. Так, в Японії система податкових та фінансових пільг спрямована на економічне зростання менш розвинених регіонів країни.

В різних країнах використовуються різноманітні пільги щодо оподаткування малих підприємств. Наприклад, у США порядок оподаткування доходів корпорацій, згідно з яким перші 50 тис. дол. доходу оподатковуються за ставкою 15 %, наступні 25 тис. дол. — 25 %, а решта суми доходу — 34 %, створює сприятливі умови для розвитку великих та малих підприємств.

Важливе значення мають податки у регулюванні соціальних процесів. Вплив їх на рівень життя зумовлений тим, що податки на доходи фізичних осіб безпосередньо зменшують індивідуальні доходи, а непрямі впливають на реальні доходи через підвищення цін на товари та послуги. Взагалі, якщо в загальній сумі непрямі податки перевищують 30 %, то податкова система має руйнівний характер. Через непрямі податки скорочується споживання і, як наслідок, скорочується виробництво.

Таким чином, податкова політика індуційне зміни в таких соціально-економічних процесах, як обсяг виробництва, зайнятість, інвестиції, розвиток науки і техніки, структурні зміни, ціни, зовнішньоекономічні зв'язки, рівень життя населення, рівень споживання певних товарів тощо.

Аналіз зарубіжного досвіду організації податкової політики дає змогу виділити такі принципи:

- сума сплаченого податку завжди має дорівнювати вартості отриманих від держави благ та послуг;
- усі податки повинні мати цільове призначення;
- знеособлений податок зумовлює його непродуктивне використання з боку уряду;
- платники податків мають бути поінформовані урядом про використання сплачених ними податків;
- нові податки вводяться тільки на покриття відповідних витрат, а не для ліквідації бюджетного дефіциту;
- об'єктом оподаткування може бути тільки доход, а не його джерело і не розмір витрат;
- податок має бути пропорційним доходу;
- прогресія оподаткування залежно від зростання доходу не повинна перевищувати розумного оптимуму, що дорівнює третині доходу;
- умови оподаткування мають бути простими і зрозумілими платникові;
- податок необхідно стягувати у зручний для платника час і прийнятним для нього методом;
- стягування податків повинно бути дешевим.

4. Дефіцит бюджету і державний борг

Бюджетний дефіцит представляє собою різницю між державними доходами і видатками. Це означає, що держава стає позичальником фінансових коштів у населення, банків і підприємств або іншої держави, у міжнародних фінансових організацій. Форми залучення позикових коштів для фінансування витрат бюджету можуть бути такими, як випуск і розміщення державних зобов'язань, різноманітні позики.

Економісти схильні вважати, що небезпеку для економіки представляє не дефіцит як такий, а джерела фінансування та природа дефіциту. Рівень бюджетного дефіциту визначається як відношення обсягу дефіциту до валового внутрішнього продукту, виражене у відсотках. Допустимим або відносно безпечним рівнем бюджетного дефіциту визнається його значення в межах 2-3 %. Основна небезпека для економіки, що виходить з дефіциту державного бюджету, пов'язана з проблемою інфляції.

За природою бюджетний дефіцит може бути активним і пасивним. *Активний* обумовлений законом зростання вартості, *пасивний* — зростанням темпів інфляції. У СРСР дефіцит бюджету був пасивний і у 1991 р. складав 20 % від величини ВВП.

Активний дефіцит бюджету стимулює розвиток країни. Наприклад, на кінець 80-х років у США бюджетний дефіцит складав 50 % від ВВП, це максимальна величина, яка була не пов'язана з економічним спадом. У США тільки у 1997 р. вперше після війни доходна частина перевищила витратну на 10 млн дол.

Згідно міжнародних стандартів, бюджетний дефіцит до 3 % ВВП виконує активну функцію в економіці. Фінансові ресурси використовуються не на поточне споживання, а в якості додаткового джерела фінансування державних інвестиційних програм. Провідні країни Заходу, в тому числі країни ЄС, здійснюють емісію національної валюти в основному через механізми обслуговування бюджетного дефіциту, використовуючи відповідні ресурси на цілі економічного розвитку. Через відзначені канали формуються механізми «довгих» фінансових ресурсів.

В Україні у 1992—1997 рр. існував надвисокий дефіцитний державний бюджет (13,7—6,6 %), який був одним з визначальних факторів гіперінфляції і накопичення боргової піраміди. У 1999—2003 рр. у середньостатистичному вимірі мав місце фактично бездефіцитний бюджет, що стало одним з визначальних факторів послаблення боргової залежності держави і стабілізації гривні.

Існує три способи фінансування дефіциту державного бюджету:

- 1) грошово-кредитна емісія (монетизація);
- 2) внутрішні і зовнішні позики (боргове фінансування);
- 3) збільшення податкових надходжень до бюджету.

При *грошово-кредитній емісії* Національний банк випускає нові гроші, які не забезпечені зростанням товарної маси, і з допомогою певного кредитного механізму фінансує уряд.

При монетизації дефіциту бюджету держава отримує доход від друкування грошей — *сеньйораж*. Сеньйораж виникає в умовах перевищення приросту грошової маси над приростом реального ВВП.

Наслідки дуже негативні: розвивається неконтрольована інфляція, підриваються стимули для довгострокових інвестицій, розкручується спіраль цін — заробітна плата і заощадження населення знецінюються. Даний засіб дає ефекти в короткостроковому періоді, але надалі все повертається в старе положення тільки в більших масштабах.

В країнах зі стійкою ринковою економікою 70—80 % емісійних ресурсів Центральних банків йде на обслуговування бюджетного дефіциту. Структуру емісійного процесу НБУ характеризує табл. 11.7.

Іншим засобом покриття бюджетного дефіциту є метод *державних позик* — внутрішніх і зовнішніх.

Заборгованість держави громадянам, фірмам і установам даної країни, які є утримувачами цінних паперів, випущених державою, є *внутрішнім боргом держави*.

Таблиця 11.7

**ЧИСТА БЕЗГОТІВКОВА ЕМІСІЯ (ПРИРІСТ ЗА РІК),
МЛН ГРН**

Показники	Роки			
	2000	2001	2002	2003
чиста безготівкова емісія (всього)	6051	8467	5420	10246
кредити Уряду в національній валюті	0,0	0,0	0,0	0,0
рефінансування банків	-64	-128	-348	+847
купівля валюти	5553	9141	5429	7555
вкладення в державні цінні папери	529	-801	-326	-632

Внутрішні державні позики здійснюються у вигляді продажу державних цінних паперів, позик у позабюджетних фондів (наприклад, у фонду страхування по безробіттю або пенсійному фонду) і одержання кредитів у банків (ця форма фінансування дефіциту часто порушується місцевою владою).

Заборгованість держави іноземним громадянам, фірмам і установам є *зовнішнім боргом держави* (табл. 11.8).

Головною хібою державних позик є зростання державного боргу, а його необхідно виплачувати з відсотками. Говорять, що сьогоднішні державні позики — це завтрашні податки.

Якщо дефіцит бюджету фінансується за допомогою випуску *державних запозичень*, то збільшується середня ринкова ставка відсотку, що приводить до зниження інвестицій у приватному секторі, падіння чистого експорту і частково — до зниження споживчих витрат. У підсумку виникає *ефект витіснення*, який значно послаблює стимулюючий ефект фіскальної політики.

Таблиця 11.8

**ПРОВІДНІ БОРЖНИКИ СВІТУ
(БОРГ ПОНАД 1 МЛРД. ДОЛ.) СТАНОМ НА 01.01.2000 Р.**

Країна	Обсяг боргу (млрд. дол.)
1. США	862,0
2. Бразилія	258,1
3. Канада	253,0
4. Росія	164,0
5. Китай	159,0
6. Австралія	156,0
7. Корея (Південна)	154,0
8. Мексика	154,0
9. Індонезія	136,0
10. Аргентина	133,0
11. Франція	117,6
12. Туреччина	93,4
13. Індія	93,0
14. Іспанія	90,0
15. Таїланд	90,0
16. Швеція	66,5
21. Польща	42,0
30. Куба	30,1
37. Угорщина	22,1
40. Чехія	21,6
53. Україна	12,6
56. Сербія та Чорногорія	11,2
57. Словаччина	10,7
59. Румунія	10,0
60. В'єтнам	9,8
61. Болгарія	9,3
65. Хорватія	8,0
66. Казахстан	7,9
80. Словенія	4,4
88. Боснія та Герцеговина	3,5
101. Узбекистан	2,6
111. Туркменістан	1,7
115. Литва	1,4
116. Грузія	1,3
121. Молдова	1,2
126. Македонія	1,0
127. Білорусь	1,0
129. Таджикистан	1,0

Боргове фінансування бюджетного дефіциту нерідко розглядається як антиінфляційна альтернатива монетизації дефіциту. Однак борговий спосіб фінансування не усуває загрози зростання інфляції, а тільки створює тимчасову відстрочку для цього зростання, що є характерним для багатьох перехідних економік. Якщо облігації державної позики розміщуються серед населення і комерційних банків, то інфляційна напруга виявиться слабшою, ніж при їх розміщенні безпосередньо в Національному банку. Однак Національний банк може скупити ці облігації на вторинному ринку цінних паперів і розширити, таким чином, свою квазіфіскальну діяльність, що сприяє зростанню інфляційного тиску.

У випадку обов'язкового (примусового) розміщення державних облігацій у позабюджетних фондах під низькі (і навіть від'ємні) відсоткові ставки, боргове фінансування бюджетного дефіциту перетворюється, по суті, у механізм додаткового оподаткування.

Якщо борг досягає великих розмірів, то може виникнути стрімке зростання відсотку виплат і величина коштів на обслуговування боргу може стати настільки великою, що перетворюється на основну статтю витрат держбюджету.

Нинішня економічна ситуація в Україні характеризується суттєвим зменшенням відносних (до ВВП) розмірів державного боргу, (табл. 11.9) а також зниженням середньозваженої ціни запозичення ОВДП (з 85,6 % у 1995 р. до 8,1 % в 2003 р.).

Таблиця 11.9

ДЕРЖАВНИЙ БОРГ, % ВВП

Країни	Роки			
	1999	2000	2001	2002
Польща				
загальний борг	44,5	42,5	40,5	48,0
зовнішній борг	42,1	42,0	39,0	42,1
Угорщина				
загальний борг	60,7	64,1	63,6	65,2
зовнішній борг	56,8	57,6	52,0	56,1
Румунія				
загальний борг	33,6	31,6	30,5	36,4
зовнішній борг	25,8	28,9	29,2	29,5
Україна				
загальний борг	61,0	45,3	36,5	34,3
зовнішній борг	49,9	33,1	26,3	24,6

Параметри державного боргу України не є критичними. На кінець 2002 р. загальний державний борг складав 34,3 %, у тому числі зовнішній — 24,6 % ВВП, і був у 1,9 разів менший, ніж в Угорщині, і у 1,4 рази — ніж у Польщі.

Згідно існуючим розрахункам, максимальні виплати по погашенню і обслуговуванню кредиту МВФ будуть приходиться на 2006 р. — 404 млн дол., і 2007 р. — 395 млн дол. (табл. 11.10). Однак ці суми виплат не будуть перевищувати 6 % передбачених міжнародних резервів НБУ.

На початку ХХІ ст. доволі актуального значення набуває така категорія суспільного життя, як *національна безпека*, а надто її складові — економічна, фінансова та боргова безпека.

Таблиця 11.10

ЗАБОРГОВАНІСТЬ ПО КРЕДИТАМ МВФ, МЛН ДОЛ.

Показники	Роки						
	2003	2004	2005	2006	2007	2008	2009
Залишок заборгованості, включаючи відсотки, на початок року	2038	1799	1486	1177	773	378	79
Погашення і обслуговування кредиту	239	313	309	404	395	299	79
Прогноз резервів НБУ	7450	7237	7778	7374	7279	7280	7700
Питома вага платежів у резервах НБУ (%)	3,2	4,3	4,0	5,5	5,4	4,1	1,0

Для країн, які відрізняються темпами розвитку економічної системи, показники боргової безпеки також різні. Світовий банк, наприклад, здійснює ранжування країн відповідно до середньо-душових показників ВВП (табл. 11.11).

Ліквідні позиції економіки країни характеризуються співвідношенням планованих платежів з обслуговування боргу до експорту. Цей показник дає оцінку платоспроможності на найближчу перспективу. Для оцінки довгострокової платоспроможності часто використовується співвідношення дисконтної вартості боргу й експорту. Як переконує світовий досвід, ситуації, пов'язані з державною заборгованістю, часто виходять із-під контролю, якщо ці співвідношення досягають або перевищують діапазони відповідно 20—25 % та 200—250 %. Для України такі межі станом на

01.01.2003 р. становили відповідно 9 та 60 %. Тобто за цими показниками заборгованість України перебуває в безпечних межах.

Таблиця 11.11

**КЛАСИФІКАЦІЯ КРАЇН ЗА РІВНЕМ ЗОВНІШНЬОЇ
ЗАБОРГОВАНІСТІ (ЗА МЕТОДОЛОГІЄЮ
СВІТОВОГО БАНКУ)**

Рівень доходу	NPV/XGS > 220 % або NPV/GNI > 80 %	132 % < NPV/XGS < < 220 % або 48 % < NPV/GNI < < 80 %	NPV/XGS < 132 % або NPV/GNI < 48 %
Низький рівень доходу — ВВП на душу населення менший за 765 дол.	Держави з низьким доходом і великим боргом	Держави з низьким доходом і помірним боргом	Держави з низьким доходом і невеликим боргом
Середній рівень доходу — ВВП на душу населення від 765 до 9386 дол.	Держави з середнім доходом і високим боргом	Держави з середнім доходом і помірним боргом	Держави з середнім доходом і невеликим боргом

NPV — чиста приведена вартість зовнішнього боргу

XGS — експорт товарів і послуг

GNI — ВВП

Базовими показниками, на підставі яких у Міністерстві фінансів України приймається рішення про управління державним боргом, є:

- відношення державного боргу до ВВП (критичним рівнем для цього встановлюється діапазон від 60 % (за методологією МВФ та Маастрихтськими критеріями) до 80—100 % (за методологією МБРР)). На 01.01.2003 р. цей показник перебував у межах 35 %;

- відношення державного боргу до доходів державного бюджету базового року, за яким бюджет затверджений (за методологією МВФ граничним значенням цього показника є 300 %). На 01.01.2003 р. цей показник перебував у межах 143 %;

- відношення загальної суми річних платежів по зовнішніх державних боргах до доходів державного бюджету поточного року, за яким бюджет затверджений (згідно з Маастрихтськими критеріями граничною межею цього співвідношення є 20 %). На 01.01.2003 р. цей показник перебував у межах 16 %;

- відношення загальної суми річних платежів за державним боргом до ВВП (критичним рівнем для нього часто встановлю-

ється діапазон 10—15 %). На 01.01.2003 р. цей показник перебував у межах 5 %.

Крім зазначених вище показників, існує ще близько 30 індикаторів, які тією чи іншою мірою характеризують рівень боргової безпеки держави.

До того ж стандартним світовим показником середньозваженої заборгованості вважається 15 років, в Україні цей показник має переважно короткостроковий характер і перебуває у межах до 10 років (позитивним винятком є остання єврооблігаційна позиція, яку було взято під досить низькі відсотки (7,65 % річних) і на 10 років.)

В існуючій системі *управління зовнішнім боргом*, яка має інтернаціональний характер, використовуються різноманітні моделі реструктуризації, що реалізуються залежно від типів кредиторів та боржників і можуть здійснюватися на базі однієї або комбінації схем (рис. 11.5).



Рис. 11.5. Основні схеми реструктуризації боргів

Серед основних схем реструктуризації зовнішнього боргу зазначають на увагу такі шляхи подолання боргової кризи: перенесення платежів (продлонгація), нові кредити з цільовим призна-

ченням оплати минулих боргів, списання боргу, викуп боргу із дисконтом на вторинному ринку, обмін боргу на акції національних підприємств, обмін боргу на національну валюту, сек'юритизація (обмін боргу на облігації боржника).

Політика реструктуризації боргу шляхом *пролонгації* має першочергове значення при розв'язанні проблеми заборгованості. Перенесення строків платежів дає змогу перетворити короткотермінові та середньотермінові борги у довготермінові, відклавши час оплати основної частини боргу. Але така реструктуризація боргів здійснюється під високі відсотки, і можливість зберегти фінансові ресурси сьогодні у подальшому призведе до підриву кредитоспроможності зі всіма негативними наслідками.

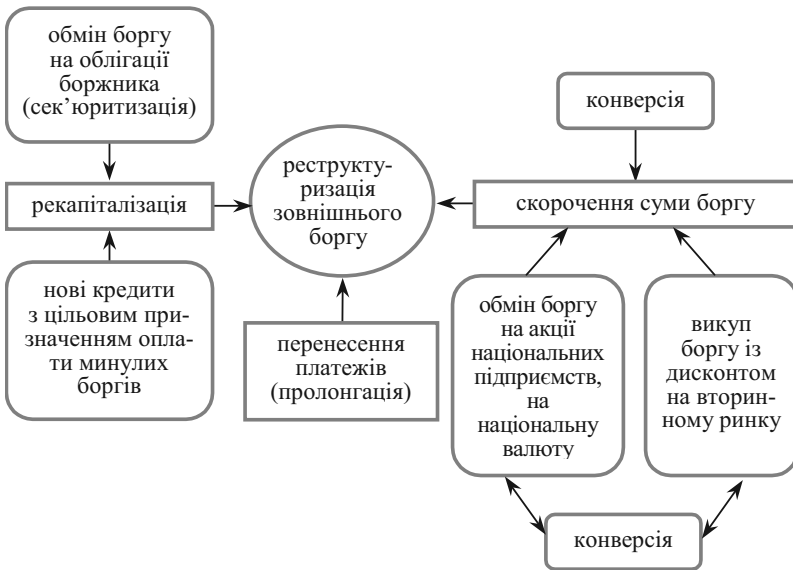
Ще більш ризиковою є схема реструктуризації через залучення *нових кредитів для оплати минулих боргів*.

Наступний варіант — *списання боргів*. Найчастіше подібні механізми застосовуються відносно найменш розвинутих країн, нездатних погасити свої зобов'язання навіть у віддаленій перспективі.

Із середини 80-х років ХХ століття набули поширення ринкові методи регулювання заборгованості, серед яких провідне місце займає *конверсія боргів*. Під конверсією розуміють усі механізми, що забезпечують заміну зовнішнього боргу перед іншими видами зобов'язань, менш обтяжливими для боржника (наприклад, конверсія боргу в акції, інвестиції, погашення товарами поставками, зворотний викуп боргу самим позичальником на вторинному ринку на особливих умовах, обмін на боргові зобов'язання третіх країн, взаємозалік та інше). Пік популярності схем конверсії боргів припадає на початок 90-х років ХХ століття. Серед конверсійних операцій найбільшу питому вагу має схема викупу боргу із вторинного ринку за ціною нижче ринкової (40 % усіх операцій) і конверсія в акції корпоративних підприємств (34 % усіх операцій).

Сек'юритизація. Основна ідея сек'юритизації полягає у тому, що країна-боржник емітує нові боргові зобов'язання у вигляді облігацій, які або безпосередньо обмінюються на старий борг, або продаються. У разі продажу отримані кошти використовуються на викуп старих зобов'язань. Якщо нові цінні папери торгуються на ринку з меншим дисконтом, така операція приведе до скорочення загального обсягу заборгованості.

Третій метод фінансування дефіциту державного бюджету — це *збільшення податкових надходжень* до державного бюджету. Даний метод виходить за рамки власне фінансування бюджетно-

го дефіциту, оскільки реалізується у довгостроковій перспективі на базі комплексної податкової реформи, націленої на зниження ставок і розширення бази оподаткування.

Жоден зі способів фінансування дефіциту державного бюджету не має абсолютних переваг перед іншими і не є повністю неінфляційним.

Слід зазначити, що кількісна оцінка бюджетного дефіциту і боргу об'єктивно ускладнюється наступними факторами:

1. Звичайно при оцінці величини державних витрат не враховується амортизація в державному секторі економіки, що приводить до завищення розмірів бюджетного дефіциту і державного боргу.

2. Важлива стаття державних витрат — обслуговування заборгованості, тобто виплата відсотків за нею і поступове погашення основної суми боргу. В державні витрати повинні включатися тільки реальні відсотки по державному боргу, а не номінальна величина. При високих темпах інфляції ця погрішність може бути доволі значною. Завищення бюджетного дефіциту пов'язано з завищенням величини державних витрат за рахунок інфляційних відсоткових виплат по боргу.

Реальний дефіцит державного бюджету = Номінальний дефіцит державного бюджету – Величина державного боргу на початок року × Темп інфляції

3. При оцінці дефіциту державного бюджету на макрорівні, як правило, не враховується стан місцевих бюджетів, які можуть мати надлишки. Нерідко місцеві органи влади цілеспрямовано спотворюють статистичну інформацію про стан місцевих бюджетів, щоб знизити податкові відрахування до бюджету.

4. Поряд з вимірюваним (офіційним) дефіцитом держбюджету як в індустріально розвинутих країнах, так і в перехідних економіках, існує його прихований дефіцит, обумовлений квазіфіскальною (квазібюджетною) діяльністю Національного банку, а також державних підприємств і комерційних банків.

До числа квазіфіскальних операцій відносять:

- фінансування державними підприємствами надлишкової зайнятості і виплата ставок заробітної плати вищих за ринкові за рахунок банківських позичок або шляхом накопиченої заборгованості;

- накопичення в комерційних банках великого портфелю недіючих позичок, прострочених боргових зобов'язань держпідприємств, пільгових кредитів домашнім господарствам. Ці креди-

ти сплачуються, в основному, за рахунок пільгових кредитів Центрального банку, причому портфелі «поганих боргів» у перехідних економіках є значними;

- фінансування Центральним банком (у перехідних економіках) збитків від заходів по стабілізації обмінного курсу валюти, безвідсоткових і пільгових кредитів урядові (на закупівлю пшениці, рису тощо) і кредитів рефінансування комерційним банкам на обслуговування недіючих позик, а також фінансування ЦБ сільськогосподарських, промислових і житлових програм за пільговими ставками.

Прихований дефіцит бюджету знижує величину фактичного бюджетного дефіциту і державного боргу, що нерідко робиться цілеспрямовано, наприклад, перед виборами.

ПИТАННЯ ДЛЯ САМОПЕРЕВІРКИ І АУДИТОРНОГО КОНТРОЛЮ ЗНАТЬ

1. *Що розуміється під фіскальною політикою?*
2. *Що включають у себе державні видатки?*
3. *Поясніть закон Вагнера.*
4. *Розкрийте сутність податкової політики.*
5. *Яку залежність демонструє крива Лаффера?*
6. *Яка існує різниця між прямим і непрямим оподаткуванням?*
7. *Що розуміють під бюджетним дефіцитом?*
8. *Які існують способи фінансування дефіциту державного бюджету? Розкрийте їх сутність.*
9. *Охарактеризуйте показники боргової безпеки.*
10. *У чому полягає система управління зовнішнім боргом?*
11. *Яку фіскальну політику має проводити держава в період економічного спаду? Яким буде співвідношення між видатками уряду та податками?*

ЗАВДАННЯ ДЛЯ САМОСТІЙНОЇ РОБОТИ

Тести

1. З наведених далі податків виділіть прямі:
 - а) акцизи;
 - б) податок на доходи фізичних осіб;
 - в) мито;
 - г) податок на додану вартість.

2. Державний борг — це сума попередніх:

- а) державних витрат;
- б) державних дефіцитів;
- в) бюджетних дефіцитів за винятком бюджетних надлишків;
- г) бюджетних надлишків за винятком бюджетних дефіцитів;
- д) витрат на оборону.

3. Маніпуляції з державними витратами і податками для досягнення бажаного рівноважного рівня доходу і виробництва належать:

- а) до кредитної політики;
- б) до податкової політики, основаної на кейнсіанській функції споживання;
- в) до політики, орієнтованої на дефляційний розрив;
- г) до фіскальної політики;
- д) до політики державних видатків.

4. Які з наступних заходів кореспондуються один з одним?

- а) збільшення державних витрат і обсягу грошової маси;
- б) скорочення прибуткового податку і обсягу грошової маси;
- в) збільшення трансфертних платежів і скорочення обсягу грошової маси;
- г) збільшення податків на корпорації і обсягу грошової маси;
- д) збільшення трансфертних платежів і обсягу грошової маси.

5. Державна політика в області витрат і оподаткування називається:

- а) політикою, яка базується на кількісній теорії грошей;
- б) монетарною політикою;
- в) діловим циклом;
- г) фіскальною політикою;
- д) політикою розподілу доходів.

6. Дефіцит державного бюджету утворюється в таких випадках, коли:

- а) сума активів держави перевищує розміри його зобов'язань;
- б) сума витрат держави перевищує суму податкових надходжень;
- в) витрати держави зменшуються;
- г) сума податкових надходжень зменшується;
- д) обов'язки держави перевищують його активи.

7. Якщо держава прагне підвищити рівень реального ВВП, вона може:

- а) знизити податки;
- б) знизити державні закупки товарів та послуг;
- в) зменшити трансфертні платежі;
- г) знизити рівень державного дефіциту;
- д) вірні відповіді а) і г).

8. Одна з реальних проблем зовнішнього державного боргу полягає в тому, що:

- а) скорочується нерівність в доходах;
- б) зростають стимули збільшення ефективності виробництва;
- в) частка національного продукту витікає за кордони країни;
- г) зростає частка заощаджень при всіх рівнях використовуваного доходу;
- д) всі відповіді вірні.

9. Які з перерахованих функцій виконують податки в економіці країни:

- а) фіскальну;
- б) соціальну;
- в) регулюючу;
- г) всі відповіді вірні?

10. До яких економічних наслідків не призведе збільшення державного боргу:

- а) до збільшення інфляції за рахунок невиправданої емісії;
- б) до зниження реальних доходів населення;
- в) до скорочення виробничих можливостей національної економіки;
- г) до розширення інвестиційної діяльності держави;
- д) до збільшення податкових ставок з доходів фізичних і юридичних осіб?

Оцініть правильність тверджень (так, ні)

1. Внутрішній борг — це заборгованість держави своїм власним громадянам.

2. Зростання державних витрат призводить до зниження сукупного попиту на ринку благ.

3. Збалансований бюджет — це бюджет, в якому державні витрати співпадають із загальними надходженнями.

4. Непрямі податки стягуються безпосередньо з власників майна і одержувачів доходів.

5. Позабюджетні фонди — це грошові кошти держави, що мають цільове призначення і не включені до державного бюджету.

6. Прибутковий податок з населення відноситься до непрямих податків.

7. Регулювання економіки за допомогою державних витрат і податків відповідає фіскальній політиці.

8. Трансфертні виплати відносяться до доходів держави.

9. Збільшення податків призводить до падіння національного виробництва.

10. Податковий мультиплікатор показує залежність зміни доходів і випуску продукції від зміни державних витрат.

ПИТАННЯ ДЛЯ ОБГОВОРЕННЯ ТА ЗАДАЧІ

1. Які слова пропущенні у наведеному тексті?

Фіскальна політика — це заходи _____, спрямовані на забезпечення _____ зайнятості, та виробництва _____ ВВП шляхом заміни _____ видачків, системи _____ та підходів до формування _____ бюджету в цілому.

2. Відомо, що часто економічні цілі заходять між собою у суперечність, оскільки суперечною є природа тих явищ, яких вони торкаються. Крім того, суперечливими є і засоби досягнення цілей. Прикладом суперечності цілей є прагнення збільшити державні витрати і скоротити дефіцит бюджету. Доведіть це.

3. Нехай уряд висунув завдання зменшити дефіцит бюджету шляхом збільшення податків, але при цьому ставиться завдання не допустити значної зміни ставки процента. Як можна забезпечити одночасну реалізацію цих двох завдань?

4. Припустимо, що міністерство фінансів підвищує податки.

Як це вплине на загальну рівновагу (*IS-LM*), якщо у грошовій політиці уряд намагається утримати грошову пропозицію на незмінному рівні?

Зобразіть наслідки змін у податковій політиці на графіку *IS-LM*. Спробуйте також відобразити зміни, які одночасно відбуватимуться на товарному і грошовому ринках.

5. Прокоментуйте вплив податків на національний випуск продукції та заповніть схему:



Рис. 11.6. Вплив податків на випуск продукції

6. Заповніть схему:



Рис. 11.7. Державний борг

Задача 1

Ринок благ характеризується рівновагою, при цьому $C = 0,8 \cdot y^v$, $I = 100$, $G = 80$, $T_v = 0,2$. Однак наявні виробничі можливості дозволяють збільшити національний дохід на 30 %.

Яким чином повинна змінитися фіскальна політика держави, щоб забезпечити повне використання виробничих потужностей і збалансованості бюджету?

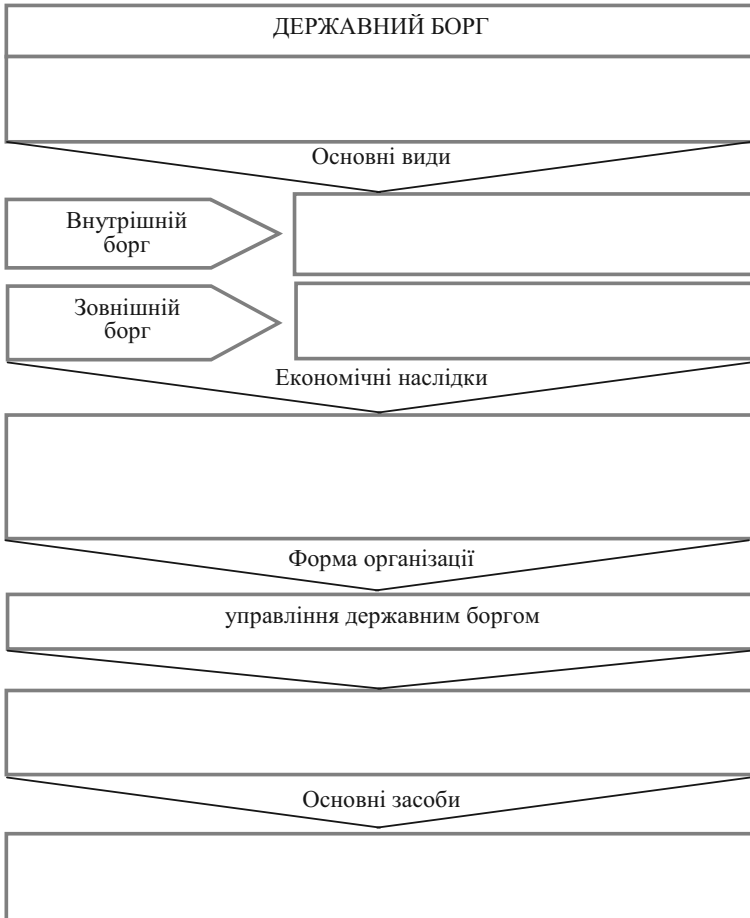
Задача 2

Інвестиційний попит фірм складає 160, функція заощаджень домашніх господарств має вигляд: $S = 0,4 \cdot y - 200$. Відомо, що величина національного доходу повної зайнятості складає 1500 гр. од.

Якою повинна бути фіскальна політика держави, щоб досягти рівня доходу повної зайнятості і збалансованого бюджету?

Задача 3

Фермер вирощує пшеницю і реалізує її мельнику за 48 гр. од. з урахуванням ПДВ. Мельник робить із зерна муку і реалізує пекарю за 72 гр. од. з урахуванням ПДВ, із цієї муки пекар випікає хліб і реалізує його булочнику за 96 гр. од. з урахуванням ПДВ. Булочник продає хліб фінансисту за 120 гр. од. з урахуванням ПДВ, котрий його з'їдає. Який податок на додану вартість буде внесено до бюджету (ставка ПДВ становить 20%)?

Заповніть табл. 11.12.

Таблиця 11.12

ВИХІДНІ ДАНІ

Підприємство	Вартість товару з урахуванням ПДВ	В т. ч. відноситься на собівартість	Додана вартість	Вартість реалізованої продукції	ПДВ 20 %	Рахунок покуplo	Раніше сплачений податок	Вноситься до бюджету
Фермер	—	—	40	40				
Мельник				60				
Пекар				80				
Булочник				100				
Фінансист		—	—	—	—			
РАЗОМ:								

Задача 4

Стан економіки представлено наступними функціями: $C = 0,6 \cdot y$ — функція споживання домашніх господарств; $I = 0,5 \cdot y + 100 - 4 \cdot i$ — функція попиту на реальні касові залишки; $I = 100 - 4 \cdot i$ — функція інвести-

цій; $N^S = W^{2/3} \cdot 0,633$ — функція пропозиції праці; $y = 36 \cdot \sqrt{N}$ — виробнича функція. В обігу знаходиться 50 гр. од. Держава не проявляє економічної активності.

1. При якій зайнятості в економіці встановиться загальна економічна рівновага?

2. Який обсяг державних витрат необхідний, щоб довести зайнятість до 5 од.:

а) на основі моделі *IS*;

б) на основі моделі *IS-LM*;

в) на основі моделі загальної економічної рівноваги?

3. Чим пояснюється, що при переході від а) до в) у завданні 2 розмір державних витрат постійно збільшується?

МОНЕТАРНА ПОЛІТИКА ДЕРЖАВИ

Тема 12

1. Монетарна політика держави: поняття, види та інструменти.
2. Передатний механізм монетарної політики.
3. Антиінфляційна монетарна політика.

1. Монетарна політика держави: поняття, види та інструменти

Монетарна або грошово-кредитна політика є одним з інструментів державного регулювання економіки. Саме на цій політиці держави акцентують свою увагу монетаристи. Грошово-кредитна політика найбільш ефективно і оперативно виконує функції регулювання економічного циклу, попередження та подолання спаду виробництва.

Мета грошово-кредитної політики — досягнення на національному ринку рівноваги, що характеризується повною зайнятістю та відсутністю інфляції. *Суть* цієї політики полягає в регулюванні обсягу грошової пропозиції для стабілізації економіки. Так, під час спаду виробництва монетарна політика зводиться до стимулювання зростання пропозиції грошей (експансивна), а в періоди високої інфляції, навпаки, до її обмеження (рестрикційна).

Головним суб'єктом монетарної політики держави є Центральний банк, який здійснює грошову емісію та регулює грошово-кредитну діяльність комерційних банків (табл. 5.3, 11.7).

Грошово-кредитна політика є оперативним і гнучким доповненням політики бюджетної. Світова практика свідчить, що за її допомогою держава впливає на грошову масу та відсоткові ставки, а вони, відповідно, — на споживчий та інвестиційний попит.

Грошово-кредитна політика ґрунтується на принципах монетаризму і має низку переваг перед фіскальною політикою. Негативні моменти полягають у тому, що ця політика непрямо впливає на комерційні банки з метою регулювання динаміки пропозиції грошей, а тому не може безпосередньо змусити їх зменшувати чи збільшувати кредити.

Головною функцією Центрального банку кожної країни (у США — Федеральної резервної системи, в Україні — Національного банку) є регулювання грошової маси, забезпечення її відпо-

відності масі товарів і підтримки таким чином стійкої купівельної спроможності грошей, що є дуже важливою умовою нормального функціонування ринкового механізму.

Фінансова політика Центрального банку зумовлена станом економіки. Якщо економічна активність на ринку погіршується і відбувається спад виробництва, скорочення робочих місць, Центральний банк робить спробу збільшити грошову масу і кредит. Якщо ж витрати стають загрозливо збитковими, внаслідок чого зростають ціни і вивільняється багато робочих місць, він робить усе можливе, щоб зменшити грошову масу і кредит.

Центральний банк з метою впливу на кількість грошей або на процентні ставки використовує наступні *інструменти грошової політики*:

1. За об'єктами впливу:
 - стимулювання кредитної емісії (кредитна експансія). Кредитна експансія має за мету збільшення зайнятості і підйом виробництва шляхом збільшення пропозиції грошей;
 - стримування кредитної емісії (кредитна рестрикція). Кредитна рестрикція має за мету запобігання економічній кризі і зниження темпів інфляції шляхом обмеження пропозиції грошей.
2. За характером параметрів:
 - кількісні інструменти впливають на стан кредитних можливостей комерційних банків;
 - якісні інструменти — пряме регулювання банківських кредитів.
3. За формою впливу:
 - адміністративні (прямі) інструменти — у формі директив, інструкцій від НБУ, мета яких — обмежити сферу діяльності кредитних установ (лімітне кредитування для окремих банків; пряме регулювання процентної ставки, ліміти на обсяг чи вартість кредитів, що надаються окремим галузям);
 - ринкові (непрямі) інструменти — способи впливу НБУ на грошову пропозицію шляхом формування певних умов на грошовому ринку та ринку капіталів.
4. За строками впливу:
 - короткострокові інструменти, за допомогою яких досягаються проміжні цілі грошово-кредитної політики;
 - довгострокові інструменти діють від одного року і більше з метою фінансової стабілізації та сприяння довгостроковому економічному зростанню.

До основних інструментів грошово-кредитної політики відносяться операції на відкритому ринку, зміна облікової ставки (дисконтна політика), зміна норми обов'язкових резервів.

Операції на відкритому ринку — найбільш важливий інструмент з точки зору регулювання пропозиції грошей. Суть цього інструменту полягає в купівлі-продажу Національним банком урядових цінних паперів на відкритому ринку. В процесі купівлі-продажу цих паперів Національний банк вступає у відносини з комерційними банками, нефінансовими організаціями і населенням, купуючи або продаючи урядові цінні папери.

Якщо НБУ продає урядові цінні папери, то в результаті у комерційних банків, нефінансових організацій і населення зосереджуються цінні папери, а в НБУ — гроші. Це скорочує банківські резерви і здатність комерційних банків до кредитування. Скорочення резервів у комерційних банках призведе і до скорочення грошової пропозиції, внаслідок чого відсоткова ставка на кредити і депозити зросте, а інвестування знизиться. Це так звана *політика «дорогих» грошей*, яка є одним з елементів рестриктивної політики держави.

Якщо уряд, здійснюючи політику експансії, хоче знизити відсоткову ставку і пожвавити тим самим інвестиції, то грошово-кредитних механізм діє у зворотному напрямку: НБУ починає скуповувати цінні папери у комерційних банків, нефінансових організацій і населення, збільшуючи таким чином резерви комерційних банків та їх здатність до кредитування. В свою чергу, це збільшує пропозицію грошей та знижує відсоткову ставку. Інвестиції на ринку капіталів зростають і в перспективі мультиплікативно зростає ВВП. Це так звана *політика «дешевих» грошей*.

Комерційні банки, нефінансові організації і населення погоджуються на купівлю урядових цінних паперів, тому що ціни облігацій і відсоткові ставки знаходяться в оберненій залежності. НБУ продає цінні папери за низькою ціною, а купує їх за більш високою ціною. Отже, НБУ здатен продавати урядові цінні папери і завдяки цьому безпосередньо впливати на пропозицію грошей.

Змінюючи мінімальну обов'язкову норму, НБУ також може впливати на кредитні можливості комерційних банків. Уперше норми банківських резервів були введені у США в 1913 р., їх увели і в інших країнах, зокрема у Німеччині (1948 р.), Франції (1979 р.). Норми обов'язкових резервів у різних країнах неоднакові. Найвищий їх рівень в Італії, Австрії (25 %) та Іспанії (17 %). В Японії норма резервування коливається в межах 0,125—2,5 %, в Англії резервних вимог практично немає. Збільшення норми ре-

зерву призводить до скорочення грошової пропозиції та підвищення відсоткової ставки. Гроші стають «дорогими», що означає рестриктивну політику. І, навпаки, знижуючи резервну норму, НБУ здійснює експансіоністську політику, тобто політику «дешевих» грошей.

Слід зауважити, що зміна резервної норми — досить потужний інструмент монетарної політики, а практичне застосування цього інструменту потребує обережності. Це пояснюється тим, що зміна норми резервування призводить до більшої зміни пропозиції грошей у відповідності з грошовим мультиплікатором

$$m = \frac{cr + 1}{cr + rr}$$
. Навіть незначні зміни цієї норми суттєво впливають на пропозицію грошей. За цих обставин зміни нормативного рівня резервів використовують лише в крайніх випадках. Для простого коригування грошової пропозиції резервну норму, як правило, не змінюють.

В країнах зі стабільною економікою, що характеризуються високим ступенем розвитку ринкових відносин, резервні вимоги комерційних банків, як монетарний інструмент управління грошово-кредитним ринком, відіграють незначну роль. В Україні обов'язкові резерви в період 1997—1998 рр. були домінуючими серед інструментів монетарної політики.

Починаючи з 01.04.97 р. встановлено єдину для всієї банківської системи України норму формування обов'язкових резервів від суми залучених коштів як у національній, так і в іноземній валюті на коррахунку в НБУ в розмірі:

11 % — з 01.04.97 р.

15 % — з 01.12.97 р.

16,5 % — з 01.01.99 р.

17 % — з третьої декади лютого 1999 р.

Облікова ставка — це відсоток, під який Національний банк надає кредити комерційним банкам (табл. 12.1). НБУ може надавати безпосередньо позику комерційним банкам, починаючи низьку (дисконтну) облікову ставку. Тому ця політика також називається *дисконтною*. Вона призводить до збільшення резервів у комерційних банках і зростання пропозиції грошей, що знижує відсоткову ставку на грошовому ринку. І навпаки, підвищуючи облікову ставку, НБУ скорочує резерви комерційних банків. У них погіршуються можливості до кредитування економіки, пропозиція грошей зменшується, а відсоткова ставка зростає.

Таблиця 12.1

ЗМІНА ОБЛІКОВОЇ СТАВКИ НБУ ПРОТЯГОМ 1992–2003 рр.

Показники	1992	1993	1994	1995	1996	1997	1998	1999	2000	2001	2002	2003
Облікова ставка НБУ (середньозважена за рік), %	80	190	225,9	131	62,3	24,6	61,6	50,0	30,6	19,7	9,5	7
Індекс споживчих цін, % до попереднього року	2000	10156	501	281,7	139,7	110,1	120,0	119,2	125,8	106,1	99,4	108,8
Темпи зростання грошової маси МЗ, % до попереднього року	11 р.	19 р.	7 р.	213	135	134	125	141	145	142	142	102
Зміна реального ВВП, % до попереднього року	-9,9	-14,2	-22,9	-12,2	-10,0	-3,0	-1,9	-0,2	5,9	9,2	5,2	9,3

Спрямування зміни облікової ставки НБУ в кінцевому підсумку залежить від типу монетарної політики (рестрикційного чи експансивного) та мети регулятивного процесу, спрямованого на обмеження чи розширення кредитних можливостей банківської системи країни. Дія механізму регулювання Національним банком облікової ставки та її вплив на економіку представлена на рис. 12.1.

Зниження облікової ставки, як важіль експансивної політики, обумовлює зниження ставок за кредитами комерційних банків і відповідно зростання у підприємств можливостей інвестування коштів у виробництво. Тенденції економічного розвитку України свідчать про посилення ролі банківського кредиту у забезпеченні виробничого сектору необхідними коштами. Попри досі невисокий рівень банківського кредиту у валовому внутрішньому продукті України його значення значно зросло: від 8,65 % у 1998 р. до 25,68 % — у 2003 р. (табл. 5.3).

Крім того, що облікова політика НБУ позначається на кредитній активності комерційних банків та на співвідношенні між попитом і пропозицією на грошовому ринку, вона має вплив:

- на динаміку кон'юнктури на ринку цінних паперів. Так, при підвищенні ставок НБУ курсова вартість цінних паперів може знижуватися, оскільки попит на них на ринку скорочується як з боку банківських установ, так і з боку всіх інших економічних агентів;
- на депозити. Зменшення облікової ставки, у свою чергу, зменшує привабливість цього виду активів для населення, спонукаючи його збільшувати споживчі витрати, що в обох випадках може мати стимулюючий вплив на динаміку ВВП. У разі ж зростання облікової ставки зазначені тенденції набувають протилежного спрямування;
- на приток іноземних капіталів. Облікова ставка в разі її підвищення може виступати одним з факторів стимулювання притоку іноземних капіталів у країну. Відтак зростає попит на національну валюту, що призводить до підвищення її курсу (ревальвації). Протилежна ситуація спостерігається у разі зниження офіційної облікової ставки та відповідної реакції ринкових ставок процента, що зумовлює відтік короткострокових капіталів у ті країни, де рівень банківських ставок більш високий.

Зміна облікової ставки має здійснюватись порівняно плавно, без значних стрибків та мати цілеспрямований характер. НБУ має реагувати не стільки на зміну доходності державних облігацій чи ставок міжбанківського кредитування, скільки на загальну господарську кон'юнктуру, темпи інфляції, динаміку ВВП, рівень безробіття, не допускаючи різких спадів і «перегрівів» у роботі економічної системи.



Рис. 12.1. Механізм грошово-кредитного регулювання за допомогою політики облікової ставки Національного банку

До недоліків політики облікової ставки відноситься низький рівень прогнозованості її наслідків щодо конкретних величин збільшення або зменшення кредитних вкладень в економіку, оскільки регулювання процента визначає лише загальну спрямованість динаміки попиту на банківські позички.

Рівень облікової ставки залежить від дії різноспрямованих факторів, що впливають на попит і пропозицію грошових коштів. Основні з цих факторів такі:

- наявний рівень інфляції та інфляційні очікування економічних суб'єктів;
- обсяг грошової маси в обігу та швидкість обертання грошей;
- структура кредитної емісії Національного банку;
- відсоткові ставки комерційних банків за кредитами та депозитами і за міжбанківськими кредитами;
- структура залучених коштів комерційних банків (співвідношення строкових депозитів та коштів до запитання);
- валютний курс національної грошової одиниці та девальваційні очікування в економіці;

- доходність за операціями з цінними паперами на відкритому ринку.

Вказані інструменти грошово-кредитної політики дозволяють здійснювати ефективне антициклічне регулювання в країнах з ринковою економікою. Уряд проводить *жорстку грошово-кредитну політику*, підтримуючи на визначеному рівні обсяг грошової маси, або *гнучку грошово-кредитну політику*, утримуючи на деякому заданому рівні ставку процента. Вибір конкретного варіанта грошово-кредитної політики залежить від того, які фактори вплинули на зміну попиту на гроші. Якщо, наприклад, його зростання пов'язане з підвищенням темпу інфляції і «перегрівом» економіки, то доцільне проведення жорсткої грошово-кредитної політики.

Механізм дії грошово-кредитної політики складається з п'ятих послідовно пов'язаних важелів (рис. 12.2).



Рис. 12.2. Важелі грошово-кредитної політики

Кожний із вказаних елементів запускається попереднім і приводить в дію наступний важіль. Тому збій в роботі будь-якого важеля послаблює результативність проведення грошово-кредитної політики. Наприклад, слабка реакція інвесторів на помітне зниження відсоткової ставки, викликане, в свою чергу, суттєвим розширенням обсягу грошової маси, не викличе адекватного ро-

зширення сукупного попиту, а також і сукупної пропозиції, на що була направлена дія грошово-кредитної політики в цілому. При цьому може спостерігатися посилення інфляційних процесів. Така ситуація може бути пов'язана з нестабільною політичною ситуацією в країні, яка пригнічує інвестиційну активність.

2. Передатний механізм монетарної політики

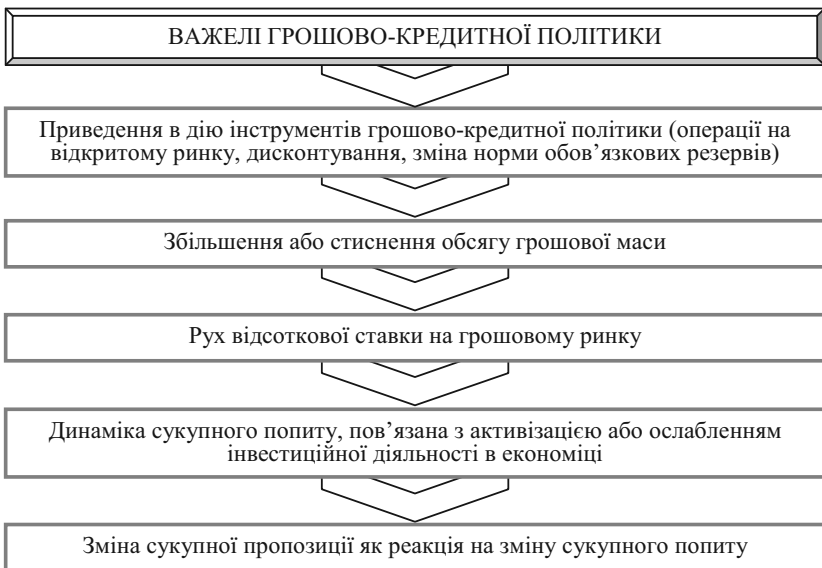
Розглянута грошово-кредитна політика держави має безпосередній вплив на рівень національного виробництва, забезпечення зайнятості в економіці та цінову стабільність.

Ланцюги, через які зміни в пропозиції грошей впливають на реальний сектор економіки, мають назву *передатного механізму монетарної політики*, або механізму грошової трансмісії.

Механізм впливу монетарної політики на параметри національної економіки в кейнсіанській моделі покажемо за допомогою рис. 12.3.



Рис. 12.3. Вплив грошової пропозиції на обсяг національного виробництва:

а) ринок грошей; б) ринок інвестицій;

в) модель «сукупний попит — сукупна пропозиція»

Вплив грошової пропозиції на ВВП починається з дій Національного банку. Припустимо, що держава в особі НБУ вирішила знизити відсоткову ставку, збільшуючи грошову пропозицію від M_1 до M_2 (рис. 12.3 (а)). Це призведе до зменшення відсоткової ставки від i_1 до i_2 на грошовому ринку. У свою чергу, більш низька відсоткова ставка поживає попит на інвестиції від I_1 до I_2 , на графіку інвестицій. А зростання інвестицій призведе до мультиплікативного зростання ВВП ($\Delta y = \frac{1}{(1 - C_y)} \cdot \Delta I$) в моделі «сукупний попит — сукупна пропозиція» від y_1 до y_2 .

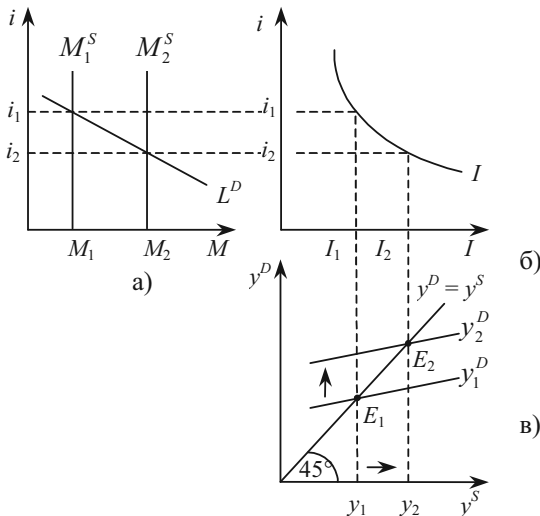
Схематично традиційний кейнсіанський передатний механізм виглядає таким чином:

$$\uparrow M \Rightarrow \downarrow i \Rightarrow \uparrow I \Rightarrow \uparrow y^D \Rightarrow \uparrow y. \quad (12.1)$$

Графічні пояснення на рисунку 12.3 дозволяють зробити ще деякі важливі висновки. Ефективність політики «дешевих» і «дорогих» грошей залежить від форми кривих попиту на гроші та інвестиції. Чим більш крутою є крива попиту на гроші (рисунок 12.3 (а)), тим більш значним є вплив зміни їх пропозиції на рівноважну ставку відсотка (i_1 , i_2). Зміни відсоткової ставки впливають на попит на інвестиції. Можливість одержати більш суттєвий приріст інвестицій зображується більш пологою кривою попиту на інвестиції, а більший приріст інвестицій призведе до більшого зростання ВВП.

Отже монетарна політика високоефективна тоді, коли крива попиту на гроші приймає вигляд крутої лінії, а крива інвестицій — пологої (рис. 12.4). За інших умов потенціал монетарної політики незначний.

Таким чином, збільшення пропозиції грошей призводить до зростання інвестицій, ВВП, зайнятості, доходу, сукупного попиту, що, в свою чергу, забезпечить подальше підвищення економічної активності.

За монетаристською концепцією ефект грошово-кредитної політики залежить від рівня зайнятості і може бути досягнутий переважно за умов низького рівня зайнятості. Крива сукупної пропозиції за таких умов має відносно горизонтальний вигляд. Саме тому збільшення сукупного попиту внаслідок зростання пропозиції грошей призводить до суттєвого зростання ВВП при незначній інфляції або незмінних цінах (рис. 12.5 (а)).



Рис. 12.4. Вплив монетарної політики на обсяг національного виробництва за умов нееластичної функції попиту на гроші та еластичної функції інвестицій:
 а) ринок грошей; б) ринок інвестицій;
 в) модель «сукупний попит — сукупна пропозиція»



Рис. 12.5. Грошово-кредитна політика:
 а) в умовах низького рівня зайнятості;
 б) в умовах, близьких до повної зайнятості

Згідно з поглядами монетаристів, в умовах, близьких до повної зайнятості, крива сукупної пропозиції стає більш крутою, тяжіє до вертикальної лінії. В такому випадку розширення грошової пропозиції та збільшення сукупного попиту суттєво впливає на зростання номінального обсягу виробництва ($P \cdot y$). Оскільки економіка перебуває в умовах повної зайнятості ресурсів ($Y = Y^*$), зростання номінального обсягу виробництва відбудеться за рахунок підвищення рівня цін (P), спричиняючи велику інфляцію (рис. 12.5 (б)).

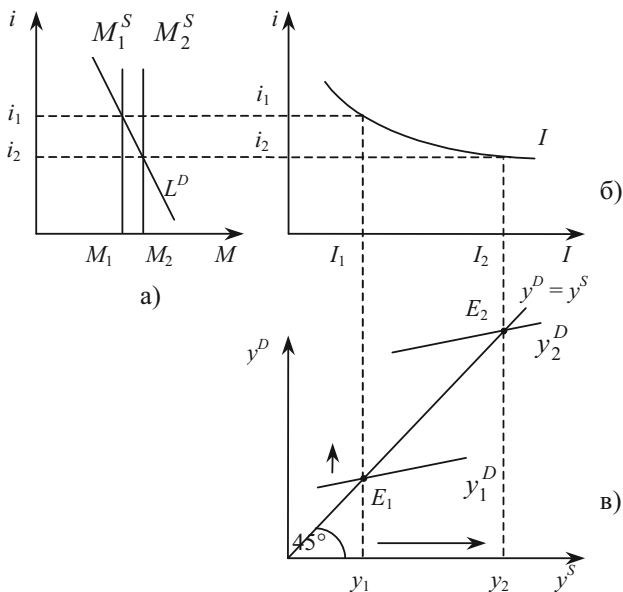
Схематично монетаристський передатний механізм може бути відтворений таким чином:

$$\uparrow M \Rightarrow \uparrow y^D \Rightarrow \uparrow P \cdot y \Rightarrow \uparrow P. \quad (12.2)$$

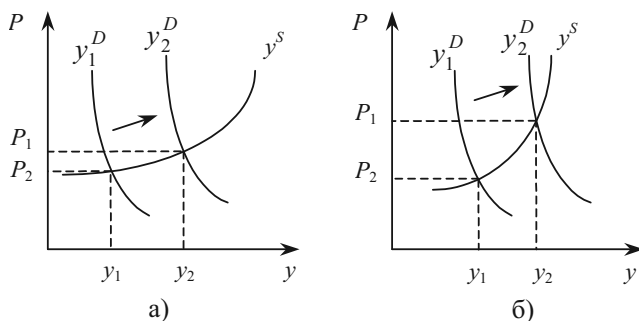
Пропозиція грошей і попит на них, насамперед, впливають на номінальну відсоткову ставку. Водночас попит на реальні інвестиційні товари — обладнання, споруди тощо — в цілому визначається реальною відсотковою ставкою, яка дорівнює номінальній за відрахуванням темпів інфляції.

Отже, можна зробити важливий висновок. Наприклад, скорочення грошової пропозиції призведе до зростання відсоткової ставки, що, в свою чергу, викличе скорочення інвестицій, а значить — сукупного попиту і ВВП ($\downarrow M \Rightarrow \uparrow i \Rightarrow \downarrow I \Rightarrow \uparrow y^D \Rightarrow \uparrow y$). Але у довгостроковому періоді ефект відсоткової ставки інший. Скорочення грошової пропозиції призведе до зниження інфляції і, таким чином, до уповільнення зростання номінального ВВП відносно реального ($\downarrow M \Rightarrow \downarrow P \Rightarrow \downarrow P \cdot y$). Це, в свою чергу, призведе також до скорочення реальної відсоткової ставки, зростання інвестицій та ВВП і, зрештою, до скорочення номінальної відсоткової ставки, оскільки вона визначається темпом інфляції, який знизився. Але необхідно пам'ятати, що це може бути можливим лише після періоду високої відсоткової ставки.

На результати монетарної політики значно впливають процеси, що відбуваються у світовій економіці.

Розглянемо політику «дешевих» грошей як елемент загальної експансивної політики. Внаслідок збільшення пропозиції грошей відсоткова ставка в національній економіці знижується, що скорочує надходження до неї іноземних інвестицій. Це, в свою чергу, зменшує попит на валюту даної країни і знижує її курс відносно до іноземних валют. Наслідок — скорочення імпорту і зростання експорту. Схематично ефект валютного курсу виглядає так:

$$\uparrow M \Rightarrow \downarrow i \Rightarrow \begin{cases} \downarrow Z \\ \uparrow E \end{cases} \Rightarrow \uparrow NE \Rightarrow \uparrow y^D \Rightarrow \uparrow y. \quad (12.3)$$

Зворотна реакція відбувається при здійсненні політики «дорогих» грошей. В цьому випадку ефект валютного курсу схематично виглядає так:

$$\downarrow M \Rightarrow \uparrow i \Rightarrow \begin{cases} \uparrow Z \\ \downarrow E \end{cases} \Rightarrow \downarrow NE \Rightarrow \downarrow y^D \Rightarrow \downarrow y. \quad (12.4)$$

Таким чином, наслідки грошово-кредитної політики посилюються під впливом світової економіки.

Для будь-якої економіки поряд із підтримкою внутрішньої рівноваги виключно важливою є проблема досягнення балансу між експортом та імпортом. Яким же є взаємозв'язок макроекономічної рівноваги і торговельного балансу за умов проведення тієї чи іншої монетарної політики?

Припустимо, що для даної країни має місце суттєве перевищення імпорту над експортом в умовах високого безробіття і спаду виробництва. За таких обставин держава, природно, спробує зменшити дефіцит торговельного балансу і буде проводити політику «дешевих» грошей. Така політика знизить ставку відсотка і зменшить приплив імпорту, буде сприяти експорту і поліпшить торговельний баланс, тобто політика «дешевих» грошей узгоджується з політикою торговельного балансу.

Припустимо тепер, що для країни характерним є перевищення імпорту над експортом в умовах інфляції. Тоді уряд проводить політику «дорогих» грошей і скорочує дефіцит торговельного балансу. В свою чергу політика «дорогих» грошей підвищує ставку відсотка і стимулює притік іноземних інвестицій. Це збільшує попит на національну валюту і підвищує її курс відносно інших валют, що скорочує експорт і погіршує торговельний баланс. Така політика «дорогих» грошей приходиться у суперечність з політикою балансування торговельного балансу.

Отже, грошово-кредитна політика може узгоджуватися з політикою балансування експорту та імпорту, але може й суперечити їй.

Механізм грошової трансмісії містить також ефект процентних ставок та ефект багатства (рис. 12.6).

Ефект процентних ставок. Зміна процентних ставок впливає на всі планові компоненти витрат, як інвестиційні (планові інвестиції фірм, інвестиції в житлове будівництво), так і неінвестиційні (купівля в кредит споживчих товарів довгострокового корис-

тування, капітальні вкладення держави). Збільшення цих витрат призводить до підвищення інвестиційного та споживчого попиту і, отже, до зростання сукупного попиту та сукупної пропозиції в економіці. Схематично цей ефект збігається з кейнсіанським передатним механізмом.



Рис. 12.6. Передатний механізм грошово-кредитної політики

Ефект багатства. Цей ефект пов'язаний з впливом відсоткової ставки на ціну таких фінансових активів, як акції та облігації. Зменшення ставки процента (i) збільшує курсову вартість цінних паперів (P_S). Наслідком цього є:

а) зростання багатства (W) власників цінних паперів, що підвищує автономне споживання (C_d);

б) зростання курсової вартості акцій (P_S) полегшує фірмам фінансування інвестиційних проектів, оскільки збільшується співвідношення вартості фірми на фондовому ринку порівняно з вартістю купівлі її капіталу на ринку продукції (g), а це підвищує інвестиційні витрати (I).

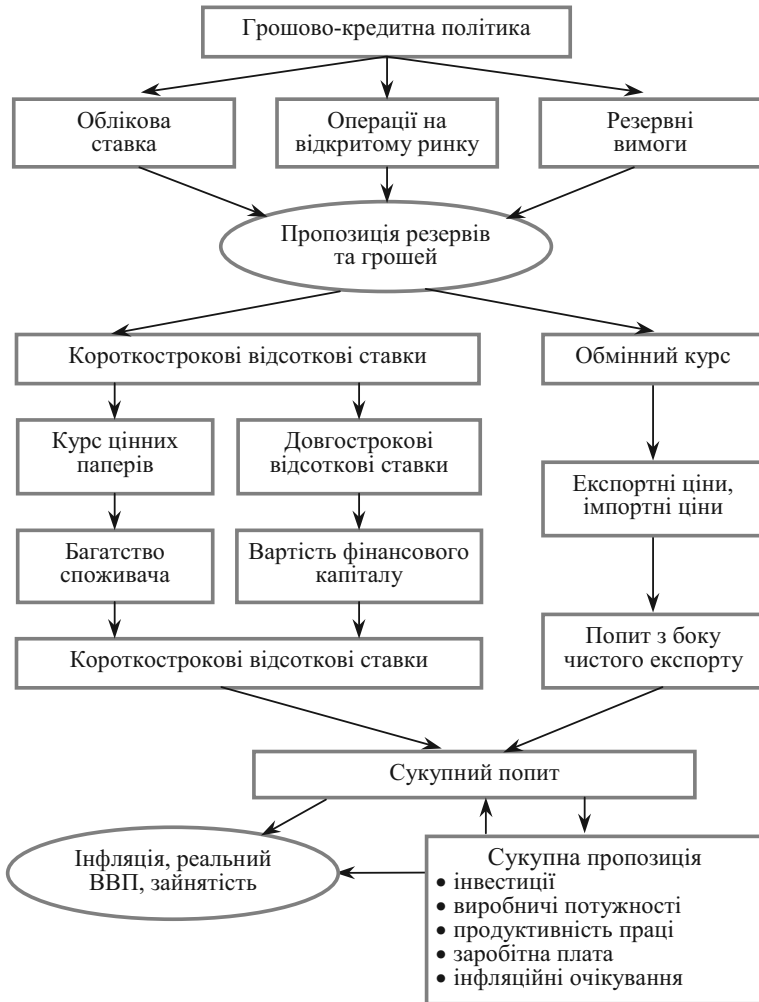
В кінцевому рахунку зростання споживчого та інвестиційного попиту призводить до зростання реального обсягу виробництва. Схематично вигляд ефекту багатства:

$$\uparrow M \Rightarrow \downarrow i \Rightarrow \uparrow P_S \Rightarrow \uparrow W \Rightarrow \uparrow C \Rightarrow \uparrow y \quad (12.5)$$

або

$$\uparrow M \Rightarrow \downarrow i \Rightarrow \uparrow P_S \Rightarrow \uparrow g \Rightarrow \uparrow I \Rightarrow \uparrow y. \quad (12.6)$$

3. Антиінфляційна монетарна політика

В своїх роботах Фрідмен показав, що правильна монетарна політика відіграє важливу роль у період інфляції. Ще більше значення має монетарна політика там, де посилюються інфляційні процеси. Він писав: «Не через бюджетне, а через грошове регулювання слід розв'язувати економічні проблеми країни».

«Гроші всюди присутні, і якщо порушити грошовий обіг, порушиться нормальне функціонування всього господарського механізму».

Отже, ефективна грошово-кредитна політика розглядається як невід'ємний компонент *антиінфляційної політики* тому, що помилкове, необґрунтоване збільшення грошової пропозиції спричиняє інфляцію.

З метою зменшення інфляції держава може здійснювати антиінфляційну політику, яка має декілька напрямків. Одним із найважливіших завдань антиінфляційної стратегії є *погашення інфляційних очікувань*, насамперед, адаптаційних.

Іншим невід'ємним компонентом антиінфляційної стратегії є *стабільна грошова політика*, її особливість — запровадження жорстких лімітів на щорічні прирости грошової маси. Цей показ-

ник визначається довгостроковою динамікою реального виробництва і таким рівнем інфляції, який уряд вважає прийнятним і зобов'язується контролювати.

Для того, щоб грошово-кредитна політика була дійсно антиінфляційною, вказаний ліміт необхідно витримувати протягом тривалого часу незалежно від стану бюджету, інтенсивності інвестиційного процесу, рівня безробіття, тобто в економіці за умов інфляції грошово-кредитна політика відіграє провідну роль. За інфляційних обставин немає причин, що змушують перевищувати ліміт пропозиції грошей.

Здійснення антиінфляційної грошової стратегії під силу лише сучасній банківській системі, очолюваній незалежним від виконавчої влади Національним банком. Але регулюючий потенціал НБУ обмежений, адже в ринковій економіці в обігу постійно перебувають гроші, випущені не тільки НБУ, а й комерційними банками. Це, в першу чергу, банківські чеки. Тому, крім грошових обмежень, потрібні й інші заходи боротьби з інфляцією.

У країнах з розвинутими ринковими відносинами функціонують механізми, що підтримують виробництво і протидіють його різкому спаду. З метою стимулювання виробництва держава створює сприятливий інвестиційний клімат, стимулює науково-технічний прогрес, застосовує заходи, спрямовані на підвищення гнучкості ринку праці, на посилення конкуренції, на підвищення конкурентоспроможності вітчизняних товарів.

Дуже важко здійснювати обмежувальну грошово-кредитну політику у високо монополізованій економіці, де відсутні дійові ринкові механізми. У такій економіці встановлення жорстких лімітів на приріст грошової пропозиції викличе не стільки стабілізацію цін, скільки лавиноподібне скорочення обсягів виробництва. Це означає, що перехід до антиінфляційної грошово-кредитної політики має відбуватися поступово, супроводжуючись роздержавленням економіки, її демонополізацією, розвитком ринкової інфраструктури.

Щоб перекрити канали, які породжують інфляцію, монетаристи пропонують:

- строго контролювати зростання грошового обігу;
- проводити жорстку грошово-кредитну політику, застосовуючи правило рівномірного приросту грошової маси;
- проводити стабільну фіскальну політику;
- забезпечувати бюджетну рівновагу. Ліквідувати дефіцит державного бюджету, тому що він є джерелом інфляції і невірним втручанням держави у ринковий механізм;
- використовувати у деяких випадках метод неочікуваного впливу на економічну ситуацію (метод «шокової терапії»).

ПИТАННЯ ДЛЯ САМОПЕРЕВІРКИ І АУДИТОРНОГО КОНТРОЛЮ ЗНАТЬ

1. Що розуміється під монетарною політикою?
2. Які відмінності впливу монетарної та фінансової політики на зовнішній сектор?
3. В чому суть рестрикційної монетарної політики?
4. Які інструменти грошової політики Ви знаєте?
5. В чому полягає політика «дешевих» грошей? Елементом якої політики вона є?
6. Розкрийте сутність операції на відкритому ринку.
7. Охарактеризуйте політику облікової ставки Національного банку.
8. Від яких факторів залежить рівень облікової ставки?
9. Що таке передатний механізм монетарної політики?
10. Як на результати монетарної політики впливають процеси, що відбуваються у світовій економіці?

ЗАВДАННЯ ДЛЯ САМОСТІЙНОЇ РОБОТИ

Тести

1. Якщо Центральний банк хоче збільшити пропозицію грошей, то він може:
 - а) виконувати операції по купівлі цінних паперів на відкритому ринку;
 - б) знизити облікову ставку;
 - в) знизити резервні вимоги;
 - г) все вищенаведене.
2. Термін «операції на відкритому ринку» означає:
 - а) діяльність комерційних банків по кредитуванню фірм і населення;
 - б) діяльність Центрального банку по наданню позик комерційним банкам;
 - в) вплив на рівень процентних ставок за рахунок зростання або зниження загального розміру позик, що надаються комерційними банками;
 - г) операції Центрального банку, що сприяють збільшенню або зменшенню загальної величини поточних рахунків комерційних банків;
 - д) діяльність Центрального банку по купівлі або продажу державних цінних паперів.
3. Термін «облікова ставка» означає:
 - а) рівень зниження ціни для Центрального банку, коли він купує державні цінні папери;
 - б) ступінь тиску Центрального банку на комерційні банки з метою зниження обсягу виданих ними позик;

- в) відсоткову ставку по позиках, що надаються комерційним банкам;
- г) ступінь впливу Центрального банку на зростання грошової маси і обсяг ВВП;
- д) всі відповіді невірні.

4. Якщо Центральний банк продає велику кількість державних цінних паперів на відкритому ринку, то він переслідує при цьому мету:

- а) зробити кредит більш доступним;
- б) перешкоджати населенню купувати державні цінні папери;
- в) збільшити обсяг інвестицій;
- г) знизити облікову ставку;
- д) зменшити загальну масу грошей в обігу.

5. Якщо Центральний банк збільшує облікову ставку, то ця міра, яка є частиною грошової політики, разом з іншими мірами спрямована в першу чергу на:

- а) зниження загальної величини резервів комерційних банків;
- б) зменшення величини вкладень населення;
- в) сприяння зростання обсягів позик, наданих Центральним банком комерційним банкам;
- г) збільшення загального обсягу резервів комерційних банків;
- д) досягнення інших цілей.

6. Як визначається рівень монетизації ВВП:

- а) величиною агрегату M2;
- б) відношенням агрегату M2 до обсягу номінального ВВП;
- в) величиною приросту емісії грошей;
- г) відношенням агрегату M2 до обсягу реального ВВП?

7. Рестрикційна політика не призводить до:

- а) зниження облікової ставки НБУ;
- б) зменшення обсягів кредитування в економіці;
- в) зростання відсоткових ставок за кредитами комерційних банків;
- г) обмеження рівня інфляції.

8. Монетарна політика буде високоефективною тоді, коли:

- а) крива попиту на гроші крута, а крива інвестицій — полога;
- б) криві інвестицій і попиту на гроші — круті;
- в) криві інвестицій і попиту на гроші — пологі;
- г) крива попиту на гроші полога, а крива інвестицій — крута.

9. Передатний монетаристський механізм має вигляд:

- а) $\uparrow M \Rightarrow \downarrow i \Rightarrow \downarrow Z, \uparrow E \Rightarrow \uparrow NE \Rightarrow \uparrow y^D \Rightarrow \uparrow y$;
- б) $\uparrow M \Rightarrow \uparrow y^D \Rightarrow \uparrow P \cdot y \Rightarrow \uparrow P$;
- в) $\uparrow M \Rightarrow \downarrow i \Rightarrow \uparrow P_S \Rightarrow \uparrow w \Rightarrow \uparrow C \Rightarrow \uparrow Y$;
- г) $\uparrow M \Rightarrow \downarrow i \Rightarrow \uparrow I \Rightarrow \uparrow Y$.

10. Грошово-кредитна політика з політикою балансування експорту та імпорту:

- а) завжди узгоджується;
- б) можуть суперечити одна одній;
- в) не взаємопов'язані;
- г) немає правильних відповідей.

Оцініть правильність тверджень (так, ні)

1. Операції на відкритому ринку — це здійснення емісії державних цінних паперів.

2. Політика «дешевих» грошей — це елемент рестриктивної політики держави.

3. Зменшення резервної норми призводить до скорочення грошової пропозиції.

4. Облікова ставка — це відсоток, під який Національний банк надає кредити комерційним банкам.

5. Зміна норми резервування призводить до більшої зміни пропозиції грошей.

6. Згідно з поглядами монетаристів, ефект грошово-кредитної політики досягається переважно за умов низького рівня зайнятості.

7. Монетарна політика високоефективна тоді, коли крива попиту на гроші приймає вигляд пологої лінії, а крива інвестицій — крутої.

8. Норма обов'язкового резерву впливає на рівень грошового мультиплікатора.

9. Внаслідок збільшення пропозиції грошей чистий експорт зменшується.

10. Стимулювання кредитної емісії відноситься до кредитної рестрикції.

ПИТАННЯ ДЛЯ ОБГОВОРЕННЯ ТА ЗАДАЧІ

1. Нехай Центральний банк збільшує пропозицію грошей, здійснюючи політику «дешевих грошей». Як це відобразиться на графіку кривих IS та LM ? Поясніть відмінність між механізмом, який діє у закритій економіці і тим, який діє у відкритій економіці.

2. Проілюструйте ефективність монетарної політики держави в залежності від нахилу кривої попиту на гроші та кривої попиту на інвестиції. Коли монетарна політика є високоефективною?

3. Поясніть за допомогою графіків вплив грошово-кредитної політики на рівень виробництва.

4. Вставте пропущені слова:

Під грошовою, або _____, політикою держави розуміють використання урядом права контролювати _____ грошей в обігу та з її допомогою впливати на рівень _____ активності в країні.

Проведення _____ політики — обов'язок Центрального _____ держави. В Україні грошову політику проводить Національний банк України.

Існує безпосередній зв'язок між _____ грошей в обігу та _____ ділової активності. Коли економіка знаходиться у стані депресії чи кризи, Національний банк України проводить _____ чи _____ грошову політику. Банк допомагає оздоровленню економіки шляхом збільшення _____ грошей. Коли пропозиція грошей збільшується, разом з нею _____ витрати споживачів та інвестиційні витрати (тобто компоненти *C* та *I* сукупних витрат), а це призводить до збільшення сукупного _____ та збільшення _____ ВВП.

В протилежній ситуації, під час буму, коли вирує інфляція, Національний банк України проводить _____, або _____, грошову політику. Він _____ грошову масу. Це призводить до скорочення витрат споживачів та інвестиційних витрат, до _____ сукупного _____ та сукупної _____; таким чином рівень _____ зменшується, а економіка _____.

Задача 1

В таблиці 12.2 наведені дані, що характеризують процес кредитування банками України. Заповніть таблицю, проведіть макроекономічний аналіз та визначте, чому віддається перевага при проведенні кредитування.

Таблиця 12.2

**БАНКІВСЬКІ КРЕДИТИ В ЕКОНОМІКУ УКРАЇНИ
у 1998—2002 рр. (на кінець періоду, млн грн)**

Показники	1998	1999	2000	2001	2002
Овердрафт, питома вага у загальному обсязі, %	44	127	359	710	1148
За операціями РЕПО, питома вага у загальному обсязі, %	5	11	58	46	63
За врахованими векселями, питома вага у загальному обсязі, %	328	355	588	1063	1294
За факторинговими операціями, питома вага у загальному обсязі, %	20	12	22	33	30

Закінчення табл. 12.2

Показники	1998	1999	2000	2001	2002
За внутрішніми торговельними операціями, питома вага у загальному обсязі, %	1179	1307	2303	2935	3810
За експортно-імпортними операціями, питома вага у загальному обсязі, %	2434	3836	5121	6172	6133
Кредити в поточну діяльність, питома вага у загальному обсязі, %	3975	5095	9596	15523	23821
Кредити в інвестиційну діяльність та фінансовий лізинг, питома вага у загальному обсязі, %	887	1044	1073	1309	2219
Усього					

Задача 2

В результаті впровадження державою політики «дорогих грошей» норма банківських резервів зросла з 0,2 до 0,3, а коефіцієнт розподілу доходів на готівку та депозити знизився з 0,4 до 0,3.

Визначте, як зміниться грошова пропозиція, якщо грошова база не змінилася.

Задача 3

У прогностному періоді, відповідно до експансивної грошової політики держави, необхідно збільшити пропозицію на 500 тис. гр. од.

На скільки необхідно збільшити грошову базу, якщо відомо, що коефіцієнт депонування складає 0,25, а норма фактичного резервування — 0,1.

Задача 4

Виробнича функція національної економіки має вигляд $y = 4 \cdot N - 0,5 \cdot N^2$. Інвестиційний попит представлений функцією $I = 5 - i$. Домашні господарства на споживчі витрати використовують 60 % поточного реального доходу.

Гранична схильність до переваги грошей в якості майна дорівнює 4 гр. од. при $i_{\max} = 5$. Рівень цін на блага дорівнює 1. Швидкість обігу грошей — 10 оборотів за період створення НД. Пропозиція праці характеризується формулою $N^S = 3 \cdot w$.

При якій кількості грошей в обігу за даних умов могла б бути досягнута повна зайнятість? Як зміниться номінальна пропозиція грошей при підвищенні рівня цін з 1 до 2?

ДЕРЖАВНЕ РЕГУЛЮВАННЯ ЗАЙНЯТОСТІ ТА СОЦІАЛЬНА ПОЛІТИКА

Тема 13

1. Державна політика зайнятості
2. Соціальні стандарти та проблема нерівності доходів населення
3. Соціальна політика держави: напрямки і проблеми

1. Державна політика зайнятості

Політика зайнятості — сукупність заходів прямого і непрямого впливу на соціально-економічний розвиток суспільства загалом і кожного з його членів зокрема. Вона має декілька рівнів: державний, регіональний і локальний.

Державне регулювання здійснюється мережею спеціальних державних установ для підтримання прийняттого рівня зайнятості, підвищення мобільності робочої сили, створення нових робочих місць.

На сьогоднішній час можливо виділити три основні моделі державної політики зайнятості.

1. *Європейська модель* — це скорочення числа зайнятих при підвищенні продуктивності праці і, як наслідок, зростання доходу. Така політика передбачає дорогу систему допомог для великої кількості безробітних.

2. *Скандинавська модель* — це забезпечення зайнятості практично всіх трудящих шляхом утворення робочих місць в державному секторі з середніми умовами оплати праці. Така політика розрахована в основному на державні кошти, при дефіциті яких настає спад виробництва, що спричиняє звільнення.

3. *Американська модель* орієнтується на утворення робочих місць, які не потребують високої продуктивності, для значної частини економічно активного населення. При такому підході безробіття формально зменшується, але збільшується кількість людей з низькими доходами.

Державне регулювання зайнятості населення ґрунтується на:

- забезпеченні соціального партнерства суб'єктів ринку праці;
- сприянні забезпеченню ефективної зайнятості, запобіганню безробіттю, створенню нових робочих місць;

- добровільному виборі сфери діяльності й робочих місць;
- дотриманні комплексності заходів щодо регулювання зайнятості населення;
- підтримці працездатних громадян в працездатному віці, які потребують соціального захисту;
- забезпеченні заходів запобіжного характеру щодо регулювання зайнятості населення та відтворення робочих місць;
- повній гарантії збереження робочих місць і професій, одержання доходів тощо.

Залежно від стану економіки та ринку праці передбачається два основних варіанти заходів проведення політики зайнятості: активний і пасивний.

Активна політика зайнятості — це сукупність правових, організаційних і економічних заходів, які проводить держава з ціллю зниження рівня безробіття. Вона передбачає заходи з профілактики звільнення, навчання і підвищення кваліфікації, активний пошук і підбір робочих місць, фінансування створення нових робочих місць.

Пасивна політика зайнятості передбачає виплату допомог безробітним і надання простих послуг щодо підбору робочих місць через державну службу зайнятості. Така політика може себе виправдати лише при високій гнучкості ринку праці в цілому.

В Україні існують величезні можливості для підвищення рівня зайнятості: розвиток приватного підприємництва, малого бізнесу, сфери послуг, фермерства, всієї ринкової інфраструктури тощо (табл. 13.1, рис. 13.1).

Таблиця 13.1

ЗАЙНЯТЕ НАСЕЛЕННЯ В УКРАЇНІ ЗА СТАТУСАМИ ЗАЙНЯТОСТІ, ФОРМАМИ ВЛАСНОСТІ ТА ВИДАМИ ЕКОНОМІЧНОЇ ДІЯЛЬНОСТІ у 1999—2003 рр. (тис. осіб)

	В середньому за період				
	1999	2000	2001	2002	9 місяців 2003
Все населення	49429,8	48923,2	48457,1	48003,5	47442,1
Зайняте населення у віці 15—70 років, усього	20048,2	20419,8	20238,1	20400,7	220574,1
у тому числі за статусами зайнятості:					
працюючі за наймом	18317,5	18408,1	18068,6	17953,3	18046,9

Закінчення табл. 13.1

	В середньому за період				
	1999	2000	2001	2002	9 місяців 2003
роботодавці	151,9	154,1	198,4	204,6	272,0
самозайняті	1388,8	1638,7	1717,6	1872,5	1928,4
безкоштовно працюючі члени сім'ї	190,0	218,9	253,5	370,3	326,8
у тому числі за формами власності:					
державна	9432,7	8967,9	8713,8	8225,3	8128,9
колективна	7223,4	7285,1	6684,9	6586,4	6483,5
приватна	3365,8	4129,8	4807,6	5556,9	5937,4
інші	26,3	37,0	31,8	32,1	24,3
у тому числі за видами економічної діяльності:					
сільське, лісове та рибне господарство	4117,6	4177,3	3993,2	4049,3	3918,0
добувна та обробна промисловість, виробництво електроенергії, газу та води	5183,1	5349,8	5233,3	5321,4	5093,1
будівництво	1200,4	1064,6	992,0	966,4	1037,9
оптова й роздрібна торгівля, торгівля транспортними засобами, послуги з ремонту, готелі та ресторани	2195,9	2572,8	2778,2	2859,4	3050,6
транспорт та зв'язок	1577,6	1493,4	1427,7	1428,5	1497,8
освіта, охорона здоров'я та соціальна допомога	3265,9	3316,7	3343,3	3276,6	3307,8
інші види економічної діяльності	2507,7	2445,2	2470,4	2499,1	2668,9



Рис. 13.1. Галузева структура зайнятих, %

Нині в Україні частка працівників промисловості істотно нижче, ніж у більшості економічно розвинених країн. Виняток становлять тільки Франція та Швеція, у структурах зайнятості яких домінує сфера обслуговування. До того ж зберігається пріоритет добувних галузей, характерний для сировинних економік, а в Україні це частково є результатом розпаду ВПК СРСР.

Найбільша чисельність працюючих сконцентрована у сільському господарстві (5,4 млн осіб, або 25,2 % всіх зайнятих у 2002 р.), що значно перевищує чисельність зайнятих у промисловості (4,4 млн осіб). Така структура зайнятості не відповідає інноваційним стратегіям розвитку, зорієнтованим на випереджальний розвиток наукоємних сфер промислового виробництва, спроможних забезпечити оновлення техніко-технологічної бази сільськогосподарського виробництва. Для порівняння: частка сільськогосподарського сектору в Канаді становить 2,8 % загальної чисельності зайнятих, у Франції — 3,6, в Угорщині — 6,3, у Польщі — 19,3, у Чехії — 4,8 %.

З огляду на соціальну важливість проблеми зайнятості ринок праці потребує кваліфікованого державного регулювання. Одним з основних показників, що характеризують ступінь державного регулювання ринку праці є відсоток ВВП, який витрачається на здійснення програм такого регулювання. У країнах—членах ОЕСР на різноманітні державні програми на ринку праці витрачається від 0,5 до 5 % ВВП (зокрема 1 % у США та Японії та 5 % у Данії). В Україні впродовж 1992—2000 рр. обсяг цих видатків коливався від 0,3 до 0,6 % ВВП.

Досвід багатьох країн показує, що особливо важливе значення мають такі чотири напрями регулювання ринку праці. По-перше, стимулювання зростання зайнятості і збільшення кількості робочих місць. По-друге, підготовка й перепідготовка робочої сили. По-третє, сприяння найманню робочої сили. По-четверте, соціальне страхування безробіття.

Кількість зайнятих в економіці України зменшилась з 25,4 млн осіб у 1990 р. до 21 млн осіб у 2002 р., проте кількість тих, хто годується виключно з підсобного господарства, зросла майже вчетверо: від 0,7 млн до 2,6 млн громадян.

За даними вибіркового обстеження умов життя домогосподарств у 2003 р. вартість проданої та спожитої продукції, отриманої від особистого підсобного господарства та самозаготівель, складала сьому частину (15 %) сукупних ресурсів домогосподарств, у тому числі міських — 4 %, сільських — більше третини (40 %).

За даними опитування, у першій половині 2003 р. земельні ділянки мали у своєму користуванні 56 % домогосподарств України, в містах — більше третини (36 %), а на селі — майже всі домогосподарства (97 %). Худобу, птицю, бджіл утримували 36 % домогосподарств. На селі цей показник становив 86 %, у містах — 12 %.

При обмежених можливостях працевлаштування і низькій заробітній платі чимало економічно активних громадян України, передусім у віці 20—49 років, стають трудовими мігрантами. Понад 80 % учасників трудових міграцій не мали постійної роботи в Україні і ще 7 % перебували в неоплачуваних відпустках.

Основними центрами тяжіння українських трудових мігрантів є Росія (40—50 %), Польща (15—20 %), Чехія (10—15 %), Італія (майже 10 %), Португалія (4—6 %). У цілому понад 90 % загального потоку трудових мігрантів припадає на країни СНД (Росія і частково Білорусь), країни Вишеградської групи (Польща, Чехія, Словаччина, Угорщина) та держави Південної Європи.

Тривалість перебування наших громадян на роботі за кордоном становить у середньому близько шести місяців. Оскільки в трудових міграціях бере участь майже 10 % економічно активного населення, то пропозиція робочої сили громадян України за межами нашої держави складає 5 % від загальної пропозиції робочої сили. Таким чином, сучасна трудова міграція не тільки зменшує масштаби пропозиції робочої сили на українському ринку праці, а й знижує її якість.

Економічні негаразди прямо відбиваються на демографічних показниках держави. За останнє десятиріччя спостерігається па-

діння середньої тривалості життя в Україні: для жінок — з 72 до 59, для чоловіків — з 70 до 56. В світі середня тривалість життя складає 78 років, при цьому в бідних районах — 64, а в найбідніших — 52.

Водночас відбулося падіння рівня народжуваності в Україні, який сьогодні майже на 40 % нижчий зареєстрованого на початку 90-х років. Це пояснюється, головним чином, активністю жінок 20—49 років.

Щоправда, це само собою може відбуватися і закономірним чином — відомо, що в усьому світі суспільний прогрес супроводжується зниженням репродукційної активності населення. Але в Україні це явище реалізувалось у радянські роки — вже в 70-ті роки ХХ століття народжуваність і смертність стабілізувалися на рівні розвинутих промислових держав, а нинішнє — свідчить про зневіру громадян у завтрашньому дні і є загрозливим для держави.

В економічному плані проблема полягає в тому, що при падінні народжуваності нижче певного показника розпочинається загальне старіння населення. Частка осіб похилого віку у 2000 р. перевищила в цілому по Україні 20 %, а в селах — навіть 1/3 всього населення. Для порівняння, аналогічні показники для Російської Федерації — 17,6 %, для Білорусі — 18,0 %, для країн Балтії — 17,4—19,0 %. За міжнародною шкалою, «дуже високий» рівень демографічної старості країни починається з 18,0 %. Відповідно до вказаної ситуації демографічне навантаження на 1000 населення працездатного віку непрацездатними особами пенсійного віку складало у 2001 р. в середньому по Україні 402 особи: у сільській місцевості — 561 особу, а в містах — 340 осіб. Подальше старіння населення неминуче призведе до виникнення додаткових економічних та соціальних проблем з утримання зазначеної групи населення. Як узагальнюючий показник, рейтингове місце України за якістю життя в світовій співдружності (за міжнародними розрахунками) з року в рік коливається наприкінці першої сотні.

Основними проблемами у сфері пропозиції робочої сили є:

- невідповідність потребам економіки за професійно-кваліфікаційними ознаками;
- високий рівень старіння, насамперед у сільській місцевості;
- «вимивання» через трудову міграцію прошарку населення із середнім рівнем кваліфікації, але високою економічною активністю.

Основними напрямками сучасної державної політики зайнятості населення є:

- збереження наявних та створення нових високопродуктивних робочих місць;
- формування професійно-кваліфікаційного складу робочої сили відповідно до потреб ринку праці;
- забезпечення активної участі у міжнародному розподілі праці;
- створення умов для розвитку самозайнятості населення та підприємницької ініціативи, поширення вторинної зайнятості працездатного населення;
- створення правової основи соціально-трудових відносин на селі, що виникають внаслідок розпаювання та передачі землі у приватну власність;
- підтримка регіонів, у яких склалася критична ситуація на ринку праці, шляхом створення механізму сприяння розвитку колишніх депресивних територій;
- сприяння працевлаштуванню неконкурентноздатних на ринку праці верств населення (осіб з обмеженими фізичними можливостями, молоді, жінок, осіб, які звільняються з місць позбавлення волі або примусового лікування) і створення надійного економічного механізму забезпечення їх зайнятості;
- забезпечення роботою працездатних осіб із сімей з дітьми;
- розвиток громадських робіт, що оплачуються за рахунок бюджетів.

2. Соціальні стандарти та проблема нерівності доходів населення

При розробці соціальних стандартів потрібно враховувати два аспекти: 1) стандартизацію соціальних прав; 2) розробку соціальних стандартів рівня життя. *Головна мета розробки соціальних стандартів* — забезпечити в країні стабільність і мінімізацію соціального ризику, що в цілому дозволить знизити соціальну напругу.

Друга група соціальних стандартів пов'язана зі стандартизацією рівня життя в країні. Ці стандарти, у першу чергу, повинні характеризувати мінімальні соціальні норми, що гарантують гідний рівень життя. До соціальних стандартів рівня життя відносять:

- 1) тривалість життя — від 25 (мінімум) до 85 (максимум) років;
- 2) грамотність населення — 100 %;
- 3) середню тривалість навчання — 15 років;
- 4) реальний ВВП на душу населення (у купівельній спроможності до долара) — від 200 (мінімум) до 40 тис. (максимум);

5) сумарний коефіцієнт народжуваності (середня кількість дітей, народжених жінкою у фертильному віці від 20 до 45 років) — 2,14—2,15;

6) коефіцієнт старіння населення (частка населення старше 65 років у загальній чисельності населення) — 7 %;

7) співвідношення 10 % самих багатих до 10 % самих бідних — 10:1;

8) частку населення, що проживає за межею бідності, — 10 %;

9) співвідношення мінімальної і середньої заробітної плати — 1:3;

10) мінімальний рівень погодинної заробітної плати — 3 дол.;

11) рівень безробіття (з урахуванням прихованого) — 8—10 %;

12) кількість правопорушень на 100 тис. населення — до 5 тис.;

13) рівень депопуляції (кількість народжених до кількості померлих) — 50:50;

14) кількість психічних патологій на 100 тис. населення — до 284 од.

На жаль, в Україні з 1991 р. був запущений довгостроковий механізм падіння життєвого рівня населення. Причому більш інтенсивно падав рівень життя найменш забезпечених груп населення. Мав місце не тільки тривалий спад виробництва, але і глибина розшарування в суспільстві. Суспільство, принаймні легально, поділяється на нечисленну групу дуже багатих і основну масу дуже бідних. У фундаментальній монографії Національного інституту стратегічних досліджень вказується: «Якщо у 1990 р. середній дохід 10 % найзаможніших громадян України у 4 рази перевищував відповідний показник 10 % найбідніших, то у 1996 р. — вже у 67 разів. 10 % населення України отримують сьогодні 40 % доходів всього населення країни, причому, за експертними оцінками, 2/3 цих доходів мають кримінальне походження». Якщо порівнювати окремі країни, то співвідношення доходів багатих і найбільш бідних шарів населення в Китаї складає 7:1, у країнах ЄС — 5—7:1, у Японії — 4,3:1, а в Україні — 30:1.

Бідність є глобальною проблемою. Загальна кількість бідних перевищила 1,3 млрд осіб, при цьому 2/3 усіх нужденних людей проживають у 10 країнах світу (Індії, Китаї, Бангладеш, Бразилії, Індонезії, Нігерії, В'єтнамі, Пакистані, Ефіопії, на Філіппінах). За оцінками Всесвітнього банку, 1/4 населення світу проживає в умовах страшного зубожіння. Особливої уваги заслуговують люди, що проживають в умовах абсолютного зубожіння і ті, що потрапили в це положення в результаті дискримінації чи через свій вік, чи з причини інвалідності, хвороби. Крім того, постійно росте розрив між багатим і бідним населенням. Ці фактори обумовлюють прийняття міжнародним співтовариством зобов'язання

ліквідувати бідність як соціальне явище до визначеної дати, що повинна бути встановлена кожною окремою країною світу.

Бідність — це неможливість унаслідок нестачі коштів підтримувати спосіб життя, притаманний конкретному суспільству в конкретний період часу.

Бідність має декілька рівнів і характеризується такими показниками як: прожитковий мінімум, гарантований прожитковий мінімум, мінімальний споживчий бюджет, рівень бідності, межа бідності, крайня форма бідності, гострота та глибина бідності.

Глибина бідності — відхилення величини доходів або витрат бідних від визначеної межі бідності.

Межа бідності — рівень доходу, нижче від якого є неможливим задоволення основних потреб. Нині межа бідності встановлюється як частка прожиткового мінімуму на одну особу в розрахунку на місяць. На її основі визначаються сім'ї, які належать до категорії бідних.

Крайня форма бідності — бідність, яка порівняно зі стандартами цивілізації асоціюється з межею виживання.

Рівень бідності — питома вага сімей (домогосподарств), у яких рівень споживання (доходів) на одну особу є нижчим від визначеної межі бідності.

Рівень бідності в Україні за останні роки коливався близько 27 %, а рівень крайньої бідності — 14 %.

У широкому розумінні *бідність* необхідно розглядати як нездатність підтримувати прожитковий мінімум (ПМ). Однак визначення цього «мінімального» рівня, особливо коли грошові доходи не можуть служити адекватним показником реального споживання, проблематично. Кошти родини складаються з поточних доходів, трансферних платежів, заощаджень, власності і т. д. (табл. 13.2).

Отже, офіційне визначення бідності ґрунтується на розмірі доходу родини. Так, для США в 1987 р. людина, що одержувала менш ніж 5778 дол. на рік, жила у бідності; для родини з чотирьох чоловік ризика бідності складала 11 611 дол., а з шести — 15 509 дол. Родина вважається бідною, якщо її дохід менш ніж у три рази перевищує рівень, що визначається міністерством сільськогосподарства як витрати на «нормальне харчове забезпечення» родини. В 60-х роках ХХ ст. у США був високий рівень бідності. Але там діяла шкала податку з фізичних осіб з максимальною ставкою на високої доходи — до 90 %. В умовах економічної кризи і зростаючого зубожіння населення така міра соціально виправдана і відповідає національним інтересам.

Таблиця 13.2

ДИНАМІКА ДОХОДІВ НАСЕЛЕННЯ УКРАЇНИ
(у % до попереднього року)

Групи доходів	2000	2001	2002	2003
Доходи населення	131,2	122,7	117,1	113,7
у т. ч.:				
заробітна плата	132,5	120,7	117,2	118,6
прибуток та змішаний дохід	143,2	119,5	113,6	110,4
доходи від власності	137,2	128,7	123,9	97,0
соціальна допомога та інші одержані поточні трансферти	123,4	126,6	118,4	111,2
з них:				
соціальні допомоги	125,6	127,0	131,8	105,4
інші поточні трансферти	160,9	у 2 р. б.	130,2	105,7
соціальні трансферти в натурі	118,9	118,1	104,7	119,1

Для порівняння обстежень домашніх господарств, що стосуються доходів і умов життя, а також з метою забезпечення послідовності порівнянь між країнами Всесвітнім банком був установлений стандартний показник ризи бідності в розмірі 1 дол. на одну особу на день з урахуванням купівельної здатності долара в цінах 1985 р. Такий підхід дозволив визначити чисельність бідного населення в різних країнах світу. При окремих дослідженнях по континентам (країнам) в якості показника ризи бідності застосовується: у Латинській Америці — 2 дол. на одну особу на день; у Європі й у Центральній Азії — близько 4 дол. на одну особу на день; у Китаї — 0,6 дол. на одну особу на день.

Показник 1 дол. у розрахунку на один день використовується для визначення ступеня поширення абсолютної бідності середнього рівня. На відміну від помірної бідності, крайня абсолютна бідність характеризується наявністю такого обсягу доходів, який достатній тільки для придбання мінімального набору продуктів харчування.

Абсолютна нерівність визначає стан людини, при якому дохід (достатній чи недостатній для придбання «споживчого кошика») визначає грань між небідною і бідною людиною. *Відносна бідність* визначає стан людини чи її домашнього господарства в порівнянні з визнаним середнім доходом для даної країни (наприклад, бідними будуть вважатися ті, у кого доходи нижче 40, 50, 60 % середнього доходу).

У країнах ЄС використовують в основному відносні показники бідності, тоді як у США — абсолютні. В європейських країнах до бідних домашніх господарств відносять такі, у яких показник рівня доходу складає 40—60 % від середнього. У цілому в європейських країнах частка бідних складає 7 % населення, якщо за рису бідності приймається показник, що дорівнює 40 % середнього медіанного доходу, і 18 % — якщо за рису прийнято, відповідно, 60 %.

Слід зазначити, що в індустріально розвинутих країнах бідність тісно пов'язана з економічно неактивним населенням. Більшість бідних відноситься до старих, непрацевдатних або хворих людей. Значна частка бідних припадає також на жінок та дітей. У країнах, що розвиваються, бідність поширена і серед зайнятого населення. Якщо в США майже 70 % витрат підприємств спрямовується на заробітну плату робітників і службовців, то в Україні — 10 %. Як наслідок — низька оплата праці породжує бідність серед працюючого населення, в результаті утворюється низька купівельна спроможність населення (за даними статистичного бюро Європейської комісії індекс купівельної спроможності України складає 17 % від прийнятого за європейську норму) і майже відсутність заощаджень, які є головним чинником інвестування національної економіки.

Слід зауважити, що у доперестроєвний період Україна лідирувала серед союзних республік по головних позиціях рівня та якості життя. Існувала збалансованість та енергетична еквівалентність харчування (3500 Ккал), насиченість сімей предметами довгострокового користування (75—80 %), кількість автомобілів на 10 тис. сімей поступалась лише Вірменії, а число вкладів і середній розмір заощаджень були більшими тільки в Естонії.

Характерною ж рисою сьогодення є збереження значних масивів бідності і розшарування населення за рівнем доходів. На наших північних широтах серед країн, що розвиваються, Україна має дуже низькі річні доходи на душу населення: у 2000 р. в Україні річний доход на душу населення склав 2200 дол., що менше, ніж в Алжирі (відповідно 4700), Єгипті (3000), Китаї (3800) і Бразилії (6150).

Зростання рівня доходів середньостатистичного українця відбувається в більшій мірі за рахунок промислових центрів. Найбільш доходними містами в Україні вважаються м. Київ, Донецька, Запорізька, Дніпропетровська області. У жовтні 2003 року співвідношення максимального рівня зарплати в місті Києві (813,69 грн) і мінімального рівня в Тернопільській області (334,20 грн) становило 2,4. В багатьох регіонах рівень доходів населення менший від прожиткового мінімуму на працевдатну особу (365 грн) (табл. 13.3, 13.4).

Таблиця 13.3

**СЕРЕДНЬОМІСЯЧНА НОМІНАЛЬНА ЗАРОБІТНА ПЛАТА
В УКРАЇНІ ЗА ВИДАМИ ЕКОНОМІЧНОЇ ДІЯЛЬНОСТІ**

	Роки				
	2000	2001	2002	2003	
	грн	грн	грн	грн	у % до попереднього року
Усього по економіці	230,13	311,08	376,38	462,27	122,8
Сільське господарство, мисливство та лісове господарство	113,89	154,42	182,90	219,15	119,8
Рибне господарство	145,39	203,62	241,58	290,61	120,3
Промисловість	302,41	405,77	485,01	591,15	121,9
добувна промисловість	393,89	516,71	609,94	701,25	115,0
обробна промисловість	270,67	368,27	441,25	552,85	125,3
виробництво та розподілення енергії, газу та води	370,25	475,93	562,13	651,27	115,9
Будівництво	260,13	362,33	427,49	546,29	127,8
Оптова та роздрібна торгівля (включаючи торгівлю транспортними засобами та послуги з їх ремонту)	225,49	283,50	330,42	393,66	119,1
Готелі і ресторани	177,57	234,77	286,12	339,56	118,7
Транспорт	335,32	459,92	572,50	685,00	119,7
Фінансова діяльність	559,25	833,03	976,14	1051,15	107,7
Операції з нерухомістю, здаванням в найм та послуги користувачам	277,01	372,74	437,13	526,81	120,5
Державне управління	336,52	396,30	495,03	576,91	116,5
Освіта	156,46	224,13	267,41	340,45	127,3
Охорона здоров'я та соціальна допомога	138,71	182,72	223,46	278,98	124,8
Колективні, громадські та особисті послуги	162,69	210,60	246,52	298,74	121,2

Таблиця 13.4

**РОЗПОДІЛ ПРАЦІВНИКІВ ЗА РОЗМІРАМИ
ЗАРОБІТНОЇ ПЛАТИ У ГРУДНІ (%)**

Розміри нарахованої заробітної плати	1999	2000	2001	2002	2003
205 грн	67,8	52,9	41,2	31,3	14,6
від 205 грн до 500 грн	26,6	34,8	39,7	43,7	51,8
понад 500 грн	5,6	12,3	19,1	25,0	33,6

Діаграму нерівності доходів демонструє крива Лоренца, де на горизонтальній осі відмічається відсоток населення від найбідніших верств до найбагатших, а на вертикальній — відсоток доходів, що отримуються різними категоріями населення (рис. 13.2).



Рис. 13.2. Крива Лоренца

Діаграма доходів населення України має широку основу та загострену вершину. Опитування, проведені Київським Міжнарод-

ним інститутом соціології, засвідчують, що майже 90 % населення має скрутне матеріальне становище і лише 1 % населення має щомісячний дохід, який дозволяє цілковито задовольнити власні потреби і зробити заощадження. По мірі руху від найбільш багаточисельних верств до найбагатших малочисельних верств населення крива Лоренца стає все більш крутою, тобто нема перехідного стану між багатством та бідністю людей із середнім достатком. Хоча саме ця категорія населення формує споживчий потенціал країни, визначає кінцевий попит і є своєрідним гарантом стабільності суспільства.

Нині відомі чотири критерії, задоволення яких у сукупності визначає приналежність до середнього класу: володіння майном, еквівалентним у вартісному вираженні 20—100 середнім річним доходам працівника в економічно максимально активному віці (30—55 років); стабільний дохід у розмірі 2—10 прожиткових мінімумів; приналежність до найбільш повноправного прошарку, що складає основу електорату; дотримання законів, високий рівень соціальної відповідальності, прагматичний склад мислення й активна діяльність.

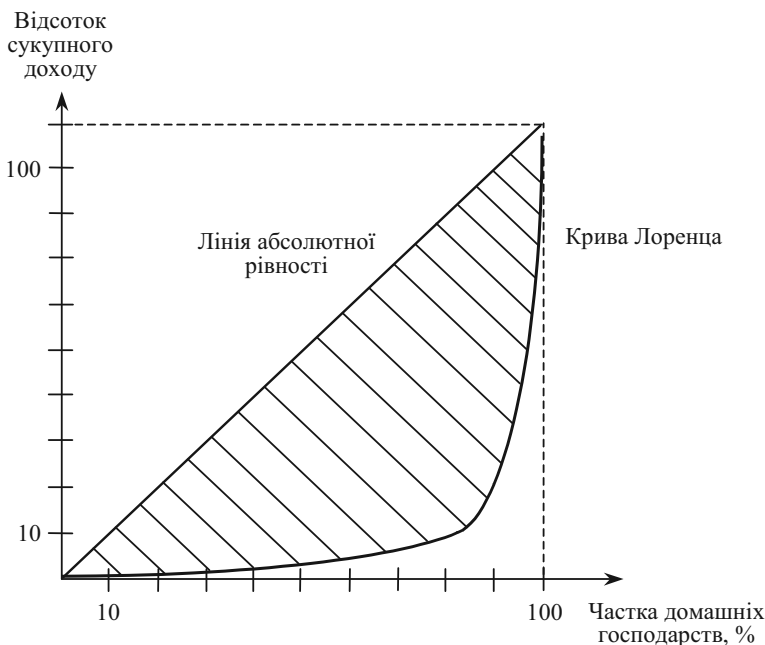
Нерівномірність розподілу доходів характеризує також децильний коефіцієнт диференціації та індекс Джині, який розраховується на основі кривої Лоренца.

Децильний коефіцієнт диференціації — співвідношення рівнів добробуту населення: 10 % найзаможніших на 10 % найменш забезпечених громадян.

Індекс Джині являє собою відношення площі, обмеженої фактичною кривою Лоренца і кривою Лоренца для абсолютно рівномірного розподілу доходів (заштрихована область), до площі трикутника, обмеженого кривою Лоренца для абсолютно рівномірного розподілу і осями абсцис і ординат.

Чим ближче крива Лоренца до кривої абсолютної рівності, тим вища ступінь рівномірності доходів, і тим нижчим буде індекс Джині. Високе значення індексу Джині свідчить про значну нерівність у розподілі доходів, надмірно високу частку в сукупних доходах багатших прошарків суспільства, що формує загальне недоспоживання в економіці. Дані по значенню індексу Джині у різних країнах показано в табл. 13.5.

Соціологічні дослідження, проведені Українським центром економічних і політичних досліджень у лютому—березні 2001 року, свідчать про невпевненість населення України у майбутньому, матеріальний стан якого сьогодні нижчий за середній і яке перебуває за межею бідності (табл. 13.6).

Таблиця 13.5

КОЕФІЦІЄНТ ДЖІНИ НАПРИКІНЦІ 90-х років ХХ століття

Країна	Коефіцієнт Джині	Децильний коефіцієнт диференціації сукупних витрат населення
Болгарія	0,27	3,90
Вірменія	0,32	4,08
Грузія	0,37	5,69
Латвія	0,34	4,54
Молдова	0,41	6,14
Польща	0,34	0,29
Росія	0,47	8,06
Угорщина	0,28	3,49
Україна	0,37	5,20

Таблиця 13.6

РЕЗУЛЬТАТИ ОПИТУВАННЯ НАСЕЛЕННЯ В РАМКАХ СПІЛЬНОГО ПРОЕКТУ УЦЕПД З FREEDOM HOUSE (%)

	Повністю забезпечений	Забезпечений вище середнього рівня	Забезпечений на середньому рівні	Забезпечений нижче середнього рівня	Перебуває за межею бідності	Важко відповісти
5 років тому	3,4	7,6	50,7	28,9	7,9	1,5
Сьогодні	0,5	1,5	19,0	51,7	25,4	1,9
Через 5 років	0,7	3,9	10,0	12,6	21,4	51,4

3. Соціальна політика держави: напрямки і проблеми

Соціальна політика — це комплекс соціально-економічних заходів держави та місцевих органів влади, спрямованих на захист населення від безробіття, зростання цін, знецінення трудових заощаджень і т. ін. (рис. 13.3).



Рис. 13.3. Соціальна політика держави

У межах соціальної політики забезпечується необхідний мінімум споживання, перерозподіляються доходи, обмежується безробіття, гарантується підтримка сім'ї, забезпечення житлом, підвищення рівня освіти та культури.

Відмічається, що ступінь нерівності в доходах менша в країнах, де держава ширше використовує перерозподіл національного доходу на користь найбільш вразливих верст через систему оподаткування та державні видатки. В державних бюджетах цих країн пе-

редбачаються більші видатки на скорочення реальної нерівності, яка формується ринком. Тобто залучаються неринкові чинники регулювання, такі як готівкові та безготівкові трансфертні виплати, різні види допомоги малозабезпеченим. В більшості розвинених країн питома вага коштів, що надходять до бідних верств населення, в загальному обсязі соціальних виплат складає 19 % при низькій кількості такого населення.

На основі перевірки потреб населення державні програми підтримки доходів набувають форми додаткових виплат, які гарантують мінімальний доход, що наближається до межі бідності. Державна допомога доповнюється також комунальними трансфертами, тобто місцевими системами допомоги.

Особливу стурбованість викликають групи, які найменшою мірою можуть самі себе забезпечити, — це стосується осіб літнього віку і дітей. Допомога найбільш незахищеним верствам населення повинна гарантувати задоволення мінімальних потреб, зокрема в продовольстві. Для вирішення проблеми недоїдання використовуються програми додаткового харчування, у відповідності з якими продовольство виділяється безпосередньо саме тим групам, для яких ризик шкоди здоров'ю є найбільшим, наприклад: вагітним жінкам, дітям і особам літнього віку. Такі програми повинні тісно координуватися з наданням послуг первинної охорони здоров'я, оскільки недоїдання відображає не тільки нестачу продовольства, але й наявність захворювань.

Визначальна лінія соціального забезпечення періоду реформування полягає в створенні системи допомоги не лише для осіб літнього віку і нездатних заявити про себе на ринку праці, а й для широких верств населення з низькими доходами, але в межах схеми, яку можливо фінансово підтримати.

Досвід демонструє, що політика соціального захисту малозабезпеченого, але працездатного населення має тимчасовий характер. Різні види часткового субсидування, зусилля, спрямовані на скорочення безробіття, є, з одного боку, наслідками, а з іншого боку — необхідністю перехідної економіки. Від тимчасових заходів потрібно поступово відмовлятися у міру того, як набирають силу і швидкість ринкові механізми, оскільки дія цих заходів пов'язана з втручанням держави в процес ціноутворення і в ринок праці.

У контексті всього зазначеного пасивність та фінансова неспроможність існуючої соціальної політики обумовлюється надмірно великою кількістю цілей і малою кількістю засобів їх досягнення, що демонструє наступна модель:

$$C_n = f(x; y), \quad (13.1)$$

де C_n — мета соціальної політики (ендогенна величина);

x — засоби соціальної політики (макроекономічні інструменти);

y — ринкові змінні, що виникають при реалізації завдань соціальної політики.

Вважається, що обмежене коло цілей при визначенні завдань соціальної політики забезпечує більшу гарантію їх досягнення, а якщо кількість цілей перевищує кількість засобів, то виникають цільові конфлікти. Прикладами суперечності цілей є прагнення одночасно забезпечити високі соціальні гарантії і підвищити ефективність виробництва або збільшити державні трансферти і скоротити дефіцит бюджету тощо.

Надмірна кількість цілей пояснюється нагромадженням невирішених проблем структурної перебудови економіки; тривалим спадом виробництва; безробіттям та масовою злиденністю населення; виникненням специфічних ситуацій, спричинених залишками адміністративно-командної системи.

Недостатність засобів соціальної політики обумовлена слабко розвинутою ринковою інфраструктурою, відсутністю традицій регулювання ринкової економіки, недовірою населення до державних інституцій.

Сучасна система засобів соціального захисту населення в перехідний період повинна включати два типи впливу: адаптаційний для працездатного та працюючого населення і соціально-захисний для непрацездатного та соціально слабкого населення.

Основною метою соціального захисту є надання кожному члену суспільства, незалежно від соціального походження, національної або расової приналежності, можливості вільно розвиватися, реалізовувати свої здібності.

Ефективна макроекономічна політика потребує соціальної політики у двох напрямках:

- здійснення макроекономічного засобу виходу на стійке економічне зростання шляхом використання зростання доходів населення як рушійної сили стабілізації вітчизняного виробництва, зміцнення внутрішнього ринку, формування власних джерел заощадження та інвестування;

- забезпечення для всіх верств населення реалізації головного принципу ринкової економіки — здатності до самозабезпечення.

ПИТАННЯ ДЛЯ САМОПЕРЕВІРКИ Й АУДИТОРНОГО КОНТРОЛЮ ЗНАТЬ

1. Що розуміють під політикою зайнятості?
2. Які існують моделі державної політики зайнятості?
3. Поясніть, яка існує різниця між активною і пасивною політикою зайнятості.
4. Опишіть соціальні стандарти рівня життя.
5. Що розуміють під поняттям «бідність»?
6. Якими показниками характеризується бідність?
7. Що демонструє крива Лоренца?
8. Розкрийте зміст коефіцієнта Джині та децильного коефіцієнта диференціації.
9. Що є головними цілями державного соціального захисту населення?

ЗАВДАННЯ ДЛЯ САМОСТІЙНОЇ РОБОТИ

Тести

1. Нижче якого рівня потреб людина не в змозі вижити?
 - а) мінімального рівня потреб;
 - б) фізіологічного рівня потреб;
 - в) раціонального рівня потреб.
2. Які цілі може переслідувати політика доходів в країнах з ринковою економікою?
 - а) покриття дефіциту держбюджету;
 - б) протидія інфляції;
 - в) підвищення конкурентоспроможності вітчизняних товарів;
 - г) пом'якшення нерівності доходів.
3. Чим нижчим буде індекс Джині:
 - а) тим вищим буде ступінь рівномірності доходів;
 - б) тим нижчим буде ступінь рівномірності доходів;
 - в) тим вищим буде рівень добробуту населення;
 - г) тим нижчим буде рівень добробуту населення.
4. Індексація доходів:
 - а) стимулює виробничу працю;
 - б) сприяє зменшенню розривів в доходах осіб різноманітних соціальних категорій;
 - в) використовується для підтримки рівня життя громадян з фіксованими доходами;
 - г) веде до збільшення соціальної диференціації.
5. Крива Лоренца характеризує:
 - а) споживчий потенціал країни;
 - б) діаграму нерівномірності доходів;

- в) економічну активність населення;
- г) демографічну ситуацію в країні.

6. Прагнучи скоротити циклічне безробіття, держава виділяє з бюджету додаткові гроші на фінансування державних інвестиційних програм. При цьому індекс вартості життя:

- а) збільшиться;
- б) зменшиться;
- в) залишиться незмінним.

7. Децильний коефіцієнт диференціації:

- а) показує співвідношення рівнів добробуту населення: 10 % найменш забезпечених громадян до 10 % найзаможніших;
- б) показує співвідношення рівнів добробуту населення: 10 % найзаможніших до 10 % найменш забезпечених громадян;
- в) показує концентрацію доходів;
- г) показує купівельну спроможність доходів.

8. Індекс вартості життя вказує на те:

- а) як змінилися доходи населення;
- б) якою є частка обов'язкових витрат в бюджеті споживача;
- в) наскільки більше стали платити споживачі за товари і послуги;
- г) як змінилися потреби людей.

9. Рівень бідності визначається на підставі:

- а) мінімальної заробітної плати;
- б) мінімальної пенсії;
- в) прожиткового мінімуму.

10. При високому рівні доходів відсоткова частка витрат окремої родини на харчові продукти:

- а) незначно збільшується;
- б) залишається незмінною;
- в) суттєво знижується;
- г) суттєво збільшується.

Оцініть правильність тверджень (так, ні)

1. Пасивна політика передбачає виплату доплат безробітним.
2. Бідність необхідно розглядати як нездатність підтримувати прожитковий мінімум.
3. Абсолютна нерівність включає стан людини чи її домашнього господарства в порівнянні з визнаним середнім доходом.
4. Децильний коефіцієнт диференціації показує співвідношення рівнів добробуту населення.
5. Безробітні — це населення, яке не бажає працювати.

6. Реальний ВВП на душу населення завжди дорівнює номінальному ВВП на душу населення.

7. Нерівномірність розподілу доходів характеризує крива Лоренца.

8. Індекс Джині враховує нерівномірність розподілу доходів населення.

9. Рівень депопуляції характеризує кількість народжених до кількості померлих.

10. Коефіцієнт старіння населення показує частку населення старіше 80 років у загальній чисельності населення.

ПИТАННЯ ДЛЯ ОБГОВОРЕННЯ ТА ЗАДАЧІ

1. Часто стверджують, що слід прийняти розподіл доходів, встановлений ринком, і не слід втручатися в цей процес. Представте й оцініть аргументацію за і проти цієї точки зору.

2. Вставте пропущені слова:

Метою багатьох державних програм є зниження _____ рівня безробіття шляхом зменшення масштабів _____ і _____ безробіття. Державні служби _____ розповсюджують інформацію про вільні _____ місця для підвищення ефективності пошуку роботи незайнятою частиною _____ населення. Державні програми по _____ перепідготовці закликані полегшити перехід робочих з _____ галузей в ті, що швидко зростають.

3. Поясніть висловлювання Бенджаміна Франкліна: «Той, хто має ремесло, має добробут».

4. Серед осіб з вищою освітою в розвинутих країнах безробітні складають 3,9 %, в Росії — 9,0 %, в Україні — 10,1 %. Про які негативні процеси в економіці зайнятості свідчить цей факт?

5. Рівень заощаджень в Україні, за оцінками економістів, невисокий. Які заходи доцільно впровадити для їх зростання: підвищити відсоток по вкладам заощаджень; створити умови для зростання реального сектору економіки і на цій основі для підвищення доходів; зменшити оподаткування фізичних осіб; інші варіанти? Якою є порівняльна ефективність запропонованих варіантів?

Задача 1

Ринок праці в умовній економіці характеризують дані таблиці 13.7.

Таблиця 13.7

КІЛЬКІСТЬ ЗАЙНЯТИХ І БЕЗРОБІТНИХ

	Базовий період	Звітний період
1. Середньорічна кількість зайнятих (тис. осіб)	6300	6200
2. Чисельність безробітних (тис. осіб)	200	300
3. Загальна чисельність населення (тис. осіб)	18000	18100

Визначити:

- 1) динаміку чисельності зайнятого, безробітного й активного населення;
- 2) коефіцієнти зайнятості, безробіття, активності;
- 3) темпи приросту чисельності зайнятих, безробітних й активного населення.

Задача 2

Є наступні дані про населення країни А за 2000 р. (тис. осіб): чисельність населення на початок року — 200500, протягом року народилося 2000, померло — 1800. Абсолютний механічний приріст дорівнює 30 тис. осіб.

Розрахувати коефіцієнти природного і механічного руху населення.

Задача 3

Є наступні дані про населення країни В за 2002 р. (тис. осіб): чисельність населення на 1.01.02 р. — 200000; на 1.03.02 р. — 200100; на 1.08.02 р. — 200150; на 1.10.02 р. — 200210; на 1.01.03 р. — 200300. Протягом року народилося 1200, а померло 1000.

Визначити: середньорічну кількість населення; коефіцієнти народжуваності, смертності і природного приросту; коефіцієнт механічного приросту; коефіцієнт життєвості населення.

Задача 4

Стан економіки характеризується функціями: $y = 56 \cdot N - 4 \cdot N^2$; попит домашніх господарств на вітчизняні блага — $C = 0,7 \cdot y$; попит на інвестиції — $I = 80 - 6 \cdot i$; попит домашніх господарств на гроші — $l = 0,8 \cdot y + 240 - 2 \cdot i$; ціни пропозиції праці $w^s = 20 + N$. В обігу знаходиться 256 гр. од.

- 1) Визначити рівень повної зайнятості;
- 2) яким буде рівноважний рівень цін і розмір кон'юнктурного безробіття, якщо ефективний попит на блага такий, що підприємці згодні на реальну ставку заробітної плати, що не перевищує 25 гр. од.?

МЕХАНІЗМ ЗОВНІШНЬОЕКОНОМІЧНОЇ ДІЯЛЬНОСТІ

Тема 14

1. Міжнародні економічні відносини.
2. Платіжний баланс.
3. Валютний ринок і валютні курси.
4. Механізм зовнішньоекономічної політики.
 - 4.1. Зовнішньоторговельна політика.
 - 4.2. Валютна політика.
 - 4.3. Політика іноземного інвестування.
5. IS-LM модель у відкритій економіці.
6. Варіанти макроекономічної політики для досягнення внутрішньоекономічної і зовнішньоекономічної рівноваги.

1. Міжнародні економічні відносини

Будь-яка національна економіка є складовою частиною світового господарства (табл. 14.1) і її ефективність залежить не лише від результатів внутрішньої діяльності, а й від участі в міжнародних економічних відносинах (МЕВ).

Таблиця 14.1

ОСНОВНІ ПОКАЗНИКИ ФУНКЦІОНУВАННЯ СВІТОВОЇ ЕКОНОМІКИ за 1996—2005 рр. (2003—2005 рр. — прогноз)

Показники	Роки									
	1996	1997	1998	1999	2000	2001	2002	2003	2004	2005
Світовий ВВП, рвз	4,0	4,2	2,8	3,6	4,8	2,4	3,0	2,8	3,8	4,2
ВВП групи торговельних партнерів (2/3 експорту), рвз	1,2	3,1	0,9	2,7	5,7	2,4	3,8	3,8	3,9	3,8

Об'єктом МЕВ є світове господарство як сукупність національних господарств і їх економічних відносин між собою.

Суб'єкти МЕВ — це їх учасники, здатні відносно незалежно і активно діяти з метою реалізації своїх економічних інтересів. Та-

кими є: фізичні особи, юридичні особи, держави, міжнародні організації.

Специфічними суб'єктами МЕВ виступають міжнародні підприємства — багатонаціональні корпорації (міжнародні по капіталу та управлінню і міжнародні по сфері діяльності), транснаціональні корпорації (національні по капіталу та управлінню і міжнародні по сфері діяльності).

Держави беруть участь у міжнародних відносинах як безпосередньо, так і через регулювання діяльності інших суб'єктів. Наділена суверенністю держава або забезпечує можливість реалізації переваг від активної участі в міжнародному поділі праці, проводячи активну ліберальну зовнішньоекономічну політику, або звужує діапазон ефективного функціонування національної економіки, проводячи політику протекціонізму.

Україна, як самостійний суб'єкт МЕВ, виступає з 1991 р., після проголошення і юридичного та політичного закріплення державного суверенітету. Це положення розкрито у Законі України про зовнішньоекономічну діяльність, у якому також закріплені інші важливі положення стосовно суб'єктності МЕВ. Зокрема, принципове значення має рівне право фізичних осіб (поряд з іншими суб'єктами) здійснювати зовнішньоекономічну діяльність всіх видів.

Міжнародні організації беруть участь у МЕВ в залежності від мети створення, завдань і напрямків діяльності.

Основними формами МЕВ є: міжнародна торгівля, міжнародний рух капіталу та міжнародна міграція робочої сили. Форми сучасних МЕВ реалізуються в умовах становлення та розвитку світової валютної системи, яка сприяє більш вільному обігу валют і забезпечує систему міжнародних розрахунків.

Міжнародна торгівля являє собою обмін товарами та послугами між державно оформленими національними господарствами.

Міжнародний рух капіталу — це його переміщення між країнами світу у пошуках більш вигідної сфери застосування (рис. 14.1).

Міжнародна міграція робочої сили — переміщення працездатного населення з країни в країну, викликане причинами переважно економічного характеру (рис. 14.2).

Міжнародні економічні відносини здійснюються і розвиваються на різних рівнях:

- *контактів* (найпростіших економічних зв'язків, які мають епізодичний характер і регулюються, переважно, одиничними угодами);



Рис. 14.1. Види, форми і мотивація руху капіталу

- *взаємодії* (стійких економічних зв'язків на основі міжнародних угод і домовленостей, укладених на тривалий час);
- *співробітництва* (міцних економічних зв'язків на основі спільних, попередньо вироблених і узгоджених намірів, закріплених довгостроковими угодами і домовленостями);

- *інтеграції*, коли інтернаціоналізація господарського життя проявляється у переплетінні національних господарств двох або декількох країн і проведені ними узгодженої торговельно-економічної політики.

Таким чином, *міжнародні економічні відносини* являють собою систему економічних зв'язків різного рівня, що вийшли за межі національних господарств і здійснюються у різних формах між фізичними особами, юридичними особами, державними і міжнародними організаціями.

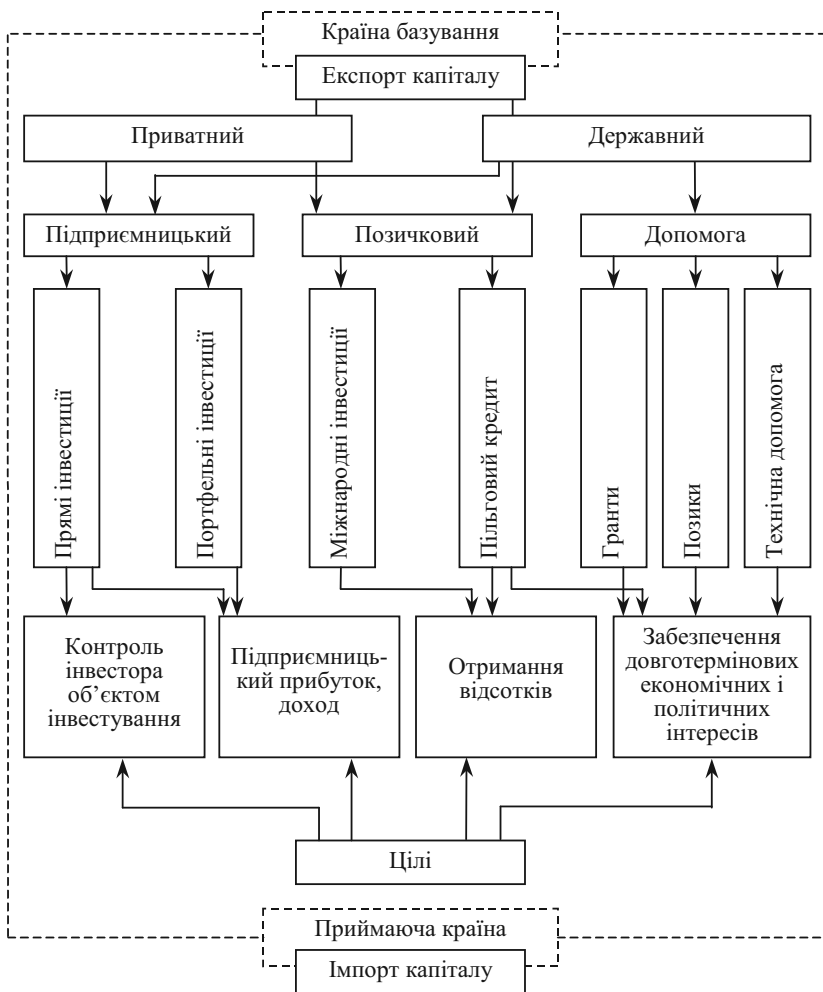
Сучасним МЄВ притаманні такі істотні особливості:

- всеохоплююча суб'єктність, активна участь і міжнародна взаємодія фізичних та юридичних осіб, різних типів об'єднань, держав і міжнародних організацій;

- взаємозв'язок форм — міжнародної торгівлі, міжнародного руху капіталу і робочої сили. Форми сучасних МЄВ реалізуються в умовах становлення та розвитку світової валютної системи, яка сприяє вільнішому обігу валют і забезпечує систему міжнародних розрахунків;

- різний рівень глибини: від простого міжгалузевого поділу праці до транснаціоналізації, від одиничних економічних контактів між країнами до їх економічної інтеграції.

Отже йдеться про структуровану систему міжнародних економічних відносин.



Рис. 14.2. Види міграції населення

Сучасні МЄВ розвиваються у відповідності з певними принципами. Найбільш важливими *загальними принципами* міжнародних економічних відносин є:

- еволюційний розвиток у відповідності з об'єктивними економічними законами;
- системність;
- еквівалентність обміну.

Крім того, на національному рівні, на дво- і багатосторонній основі, міжнародними організаціями або в рамках міжнародних інтеграційних угруповань виявляються і погоджуються принципи МЕВ, що мають специфічний характер як по суті, так і по сфері розповсюдження і застосування.

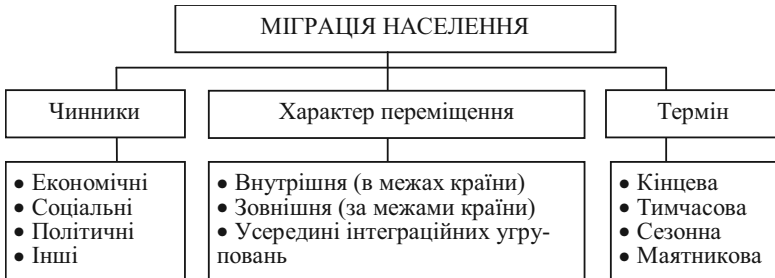
Універсальний характер мають *принципи (основи) міжнародних економічних відносин Організації Об'єднаних Націй (ООН)*: 1) суверенітет; 2) територіальна цілісність і політична незалежність держав; 3) суверенна рівність всіх держав; 4) ненапад і невтручання; 5) взаємна і справедлива вигода; 6) мирне врегулювання суперечок; 7) рівноправ'я і самовизначення народів; 8) усунення несправедливості, що виникла внаслідок застосування сили і позбавляє націю можливостей для її нормального розвитку; 9) добросовісне виконання міжнародних зобов'язань; 10) поважання прав людини і основних свобод; 11) відсутність прагнення і гегемонії до сфер впливу; 12) сприяння міжнародній соціальній справедливості; 13) міжнародне співробітництво з метою розвитку; 14) вільний доступ до моря і від нього для неморських країн.

Україна проголосила, юридично закріпила та додержується наступних основних принципів у міжнародних економічних відносинах:

- суверенітету народу України;
- свободи зовнішньоекономічного підприємництва;
- юридичної рівності і недискримінації;
- верховенства закону;
- рівного захисту інтересів українських та іноземних суб'єктів зовнішньоекономічної діяльності як в Україні, так і за її межами;
- еквівалентності обміну, неприпустимості демпінгу при ввезенні та вивезенні товарів.

2. Платіжний баланс

Платіжний баланс відіграє роль макроекономічної моделі, яка систематично відображає економічні операції, що здійснюються між національною економікою та іншими країнами світу.

Платіжний баланс — співвідношення між платежами, які здійснені економічними суб'єктами даної країни в інших країнах, та надходженнями, які одержані ними з інших країн за певний період часу (квартал, рік).

Стан платіжного балансу країни визначається її економічним потенціалом, особливостями структури економіки, участю еко-

номічних агентів країни в міжнародній кооперації, зв'язками зі світовим ринком позичкових капіталів, станом державного регулювання економіки і зовнішньоекономічних відносин. Тому платіжний баланс чітко відображає економічне становище країни, широко використовується в інтересах прогнозування і макроекономічного регулювання.

За формою складання платіжний баланс визначається як платіжний звіт за певний період часу, в якому відображаються усі економічні ситуації між резидентами і нерезидентами держави. Платіжний баланс базується на принципах бухгалтерського обліку: кожна економічна операція має подвійний запис — по кредиту однієї статті та дебету іншої. Це правило свідчить про те, що більшість економічних операцій за суттю є обміном економічними цінностями. У випадку, коли має місце безоплатне надання економічних цінностей (товарів, послуг або фінансових активів), для відображення цієї операції подвійним записом запроваджується особлива стаття «*трансферти*» — група операцій проведених на безоплатній основі.

Таким чином, сума кредитових проводок повинна співпадати з сумою дебетових, а загальне сальдо завжди повинно дорівнювати нулю. Але на практиці баланс ніколи не досягається. Розбіжності, що можуть мати місце між сумами кредитових та дебетових проводок називаються «чисті помилки та упущення» і відображаються у відповідній балансуючій статті.

У більшості країн платіжні баланси розробляються за схемою, яка рекомендована Міжнародним валютним фондом. За характером операцій платіжні баланси включають два розділи: *баланс поточних операцій*; *баланс капіталів та фінансових операцій*. Поточними є операції з товарами, послугами, доходами та поточні трансферти. Капітальні операції пов'язані з інвестиційною діяльністю і являють собою операції з активами та зобов'язаннями. До них можна віднести: прямі та портфельні інвестиції, середньострокові та довгострокові кредити, короткострокові міжбанківські кредити, резервні активи.

Зміст кожної позиції у платіжному балансі потребує спеціального розгляду. *Торговельний баланс* розраховується на підставі даних митної статистики, оскільки вона більш повно відображає експортно-імпортні потоки, враховуючи і дрібногуртову торгівлю.

Для складання статті «*Послуги*» використовуються дані банківської звітності, міністерства статистики, додаткова інформація від окремих міністерств та відомств, довідки з посольств та експертні оцінки.

Рахунки торгового балансу і балансу послуг відображають ціннісні обсяги експорту та імпорту країни за період.

До статті «Доходи», відповідно до міжнародної практики, включаються не тільки дані про трудові надходження та виплати, дивіденди з прямих та портфельних інвестицій, відсотки на залучений капітал, а також і відсотки, що мають бути сплачені у звітному періоді. Таким чином, йдеться не тільки про фактично сплачені відсотки, а і про виконання графіка відповідних платежів. Саме вони дають уявлення про розміри реальних прибутків та витрат відповідно від наданого та залученого капіталу.

«Трансферти» характеризують некомпенсовану передачу Україні матеріальних та фінансових цінностей із-за кордону. У платіжному балансі відрізняють поточні та капітальні трансферти. *Поточні трансферти* збільшують рівень доходу та споживання товарів і послуг країни-реципієнта і зменшують дохід та потенційні можливості країни-донора. Поточні трансферти відображаються у рахунку поточних операцій та складаються за даними банківської звітності, інформацією з агентства міжнародної технічної допомоги та ОЕСД.

Сальдо поточних платежів є *чистим експортом (NE)* країни.

Сумарне сальдо угод, здійснених в даному періоді по рахунку поточних операцій, лише випадково може виявитися нульовим. Додатне сальдо по рахунку поточних операцій ($NE > 0$) означає, що країна збільшила свої інвестиції в закордонних країнах, а від'ємне сальдо по цьому рахунку ($NE < 0$) свідчить про приріст закордонних інвестицій в країні. В стані рівноваги $NE = (S + T - G) - I$, тобто перевищення заощаджень приватного сектору і держави (сума в дужках) над інвестиціями всередині країни інвестується закордоном.

Крім надання торгових кредитів у балансі руху капіталів відображаються «портфельні» інвестиції. В кредиті балансового рахунку операцій з капіталом враховуються витрати жителів країни на придбання закордонних фінансових активів (KZ), а в дебеті — грошові надходження від нерезидентів, що придбають фінансові активи в даній країні (KE). Сальдо рахунку операцій з капіталом називається чистим експортом капіталу (NKE). При $NKE > 0$ країна має чистий відтік капіталу, а при $NKE < 0$ — чистий притік капіталу.

Сумарне сальдо рахунку поточних операцій і рахунку операцій з капіталом є сальдо платіжного балансу (ZB). Країна має *активний* платіжний баланс (надлишок), якщо $NE > NKE$, і *пасивний* (дефіцит), якщо $NE < NKE$.

Дефіцит платіжного балансу означає, що жителі країни в даному періоді заплатили іноземцям більше (оплата благ плюс експорт капіталу), ніж одержали від них (виручка від експорту благ плюс імпорту капіталу). Отже, іноземці мають суму грошей даної країни, рі-

вну величині дефіциту її платіжного балансу. Ці гроші будуть пред'явлені в Центральний банк країни для обміну на девізи (іноземні валюти), і валютні резерви Центрального банку скоротяться. Це відображає сальдо рахунку валютних резервів Центрального банку (ΔR). При надлишку платіжного балансу валютні резерви Центрального банку зростають за період на величину надлишку.

У введених позначеннях сальдо платіжного балансу записується рівнянням:

$$ZB = (E - Z) - (KE - KZ) \equiv NE - NKE = \Delta R, \quad (14.1)$$

де ΔR — приріст валютних резервів Центрального банку.

Отже, стан платіжного балансу, змінюючи активи Центрального банку, безпосередньо впливає на пропозицію грошей в країні.

В українській економіці протягом 1992—1998 рр. була хронічна незбалансованість платіжного балансу. Від'ємне сальдо поточного рахунку платіжного балансу у зазначений період сягало 2,7—3,3 % ВВП.

У 1999—2001 рр. позитивне сальдо рахунку поточних операцій платіжного балансу склало 3,0—3,9 % ВВП, а у 2002—2003 рр. — 7,6—6,0 % ВВП (табл. 14.1).

Таблиця 14.1

ДИНАМІКА ПОКАЗНИКІВ РОЗВИТКУ ЗОВНІШНЬОГО СЕКТОРУ ЕКОНОМІКИ УКРАЇНИ

	2000	2001	2002	2003
Сальдо поточного рахунку до ВВП, %	3,9	3,7	7,6	6,0
Експорт товарів та послуг, % до ВВП	61,6	55,4	56,3	57,6
Імпорт товарів та послуг, % до ВВП	57,4	53,8	51,8	55,8
Темпи зростання, % до попереднього року				
експорту товарів та послуг	112,8	109,5	110,7	124,0
імпорту товарів та послуг	117,8	114,2	105,0	128,3
Коефіцієнт обслуговування довгострокового зовнішнього боргу, %	14,5	14,6	12,0	11,4
у т. ч.:				
відсотки за довгостроковим зовнішнім боргом	4,4	3,3	2,5	2,2
Валові міжнародні резерви, млрд дол. США	1,5	3,1	4,4	6,9
Валові міжнародні резерви в місцях імпорту майбутнього періоду	0,9	1,7	2,0	2,8

Дефіцит платіжного балансу свідчить про неконкурентноздатність вітчизняних товарів та послуг на світовому ринку і активне втручання імпортової продукції, про недосконалість та низьку привабливість нерезидентів до внутрішнього ринку капіталів. Існують, звичайно, і зовнішні причини незбалансованості: зростання світових цін на енергоносії, погіршення загальної економічної кон'юнктури тощо.

При визначенні сальдо платіжного балансу його статті можна поділити на основні і балансуючі. До *основних статей* відносяться операції, що впливають на сальдо балансу і володіють відносною самостійністю: поточні операції і рух довгострокових капіталів. До *балансиючих статей* відносять операції, які не є самостійними або мають обмежену самостійність. Ці статті характеризують методи і джерела погашення сальдо платіжного балансу і включають рух валютних резервів; зміни короткострокових активів, окремі види іноземної допомоги, кредити міжнародних валютно-кредитних операцій тощо.

Якщо за основними статтями балансу платежі перевищують надходження, то виникає проблема погашення дефіциту за рахунок балансуючих статей, які характеризують джерела і методи врегулювання платіжного балансу.

До традиційних методів балансування можна віднести: міжнародні кредити, імпорт іноземних капіталів, міждержавні позички. До нових методів покриття дефіциту платіжного балансу можна віднести взаємне короткострокове кредитування в національній валюті Центральними банками згідно угоди «своп». Це тимчасові методи балансування, оскільки країни-боржники зобов'язані виплачувати відсотки і дивіденди, а також суму основного боргу (табл. 14.2).

Допоміжним засобом балансування може бути реалізація іноземних та національних цінних паперів на іноземну валюту. Наприклад, США частково погашає дефіцит платіжного балансу шляхом розміщення скарбницьких облігацій в Центральних банках інших країн.

Основним завершальним методом балансування платіжного балансу є резервні активи країни.

Валютне забезпечення платіжного балансу виражає зміст *валютної ліквідності*. Це поняття характеризує можливість тієї чи іншої країни безперервно оплачувати свої зовнішні зобов'язання відповідними платіжними засобами (табл. 14.3).

Таблиця І 4.2

КОНСОЛІДОВАНИЙ ПЛАТІЖНИЙ БАЛАНС УКРАЇНИ

Роки	Рахунок поточних операцій	Баланс товарів та послуг	Баланс товарів			Баланс послуг			Доходи (сальдо)			Поточні трансферти (сальдо)		
			баланс товарів	експорт товарів	імпорт товарів	баланс послуг	експорт послуг	імпорт послуг	доходи (сальдо)	надходження	виплати	поточні трансферти (сальдо)	надходження	виплати
1994	-1163	-1366	-2575	13894	-16469	1209	2747	-1538	-344	56	-400	547	583	-36
1995	-1152	-1190	-2702	14244	-16946	1512	2846	-1334	-434	247	-681	472	557	-85
1996	-1185	-1122	-4296	15547	-19843	3174	4799	-1625	-572	103	-675	509	619	-110
1997	-1335	-1536	-4205	15418	-19623	2669	4937	-2268	-644	158	-802	845	942	-97
1998	-1296	-1207	-2584	13699	-16283	1377	3922	-2545	-871	122	-993	782	868	-86
1999	1658	1821	244	13189	-12945	1577	3869	-2292	-869	98	-967	706	754	-48
2000	1481	1406	779	15722	-14943	627	3800	-3173	-942	143	-1085	1017	1136	-119
2001	1402	613	198	17091	-16893	415	3995	-3580	-667	167	-834	1456	1516	-60
2002	3173	1857	710	18669	-17959	1147	4682	-3535	-606	163	-769	1922	1967	-45
2003														
I кв.	1082	724	324	5094	-4770	400	1203	-803	-120	49	-169	478	489	-11
II кв.	1815	1097	285	10627	-10342	812	2455	-1643	-267	104	-371	985	1015	-30
9 міс.	2489	1321	124	16808	-16684	1197	3751	-2554	-373	176	-549	1541	1586	-45

Продовження табл. 14.2

Роки	Рахунок операцій з капіталом та фінансових операцій	Рахунок операцій з капіталом	Капітальні трансфери	Фінансовий рахунок	Прямі інвестиції			Портфельні інвестиції			Інші інвестиції			Резервні активи	Помилки та упередження	Баланс
					прямі інвестиції	в Україні	з України	портфельні інвестиції	зарубіжні	втізані	інші інвестиції	активи	пасиви			
1994	735	97	97	638	151	159	-8	0	0	0	1033	-3026	4059	-546	428	0
1995	878	6	6	872	257	267	-10	4	-12	16	1099	-1574	2673	-488	274	0
1996	946	5	5	941	526	521	5	198	-1	199	1090	-821	1911	-873	239	0
1997	2120	0	0	2120	581	623	-42	1603	-2	1605	319	-1583	1902	-383	-785	0
1998	2106	-3	-3	2109	747	743	4	47	-2	49	-9	-1321	1312	1324	-810	0
1999	-704	-10	-10	-694	489	496	-7	-86	-11	-75	-814	-2264	1450	-283	-954	0
2000	-1331	-8	-8	-1323	594	595	-1	-201	-4	-197	1318	-449	-869	-398	-150	0
2001	-1171	3	3	-1174	769	792	-23	-866	1	-867	529	-1015	1544	-1606	-231	0
2002	-2288	15	15	-2303	698	693	5	-1716	2	-1718	-240	-781	541	-1045	-885	0
2003																
I кв.	-1500	0	0	-1500	300	299	1	-817	0	-817	-807	-543	-264	-176	418	0
II кв.	-1846	-13	-13	-1833	736	748	-12	-129	5	-134	-849	-587	-262	-1591	31	0
9 міс.	-2254	-14	-14	-2240	923	935	-12	-529	5	-534	-560	-611	51	-2074	-235	0

Таблиця 14.3

МІЖНАРОДНА ЛІКВІДНІСТЬ УКРАЇНИ
(млн дол. США, на кінець періоду)

	Росія									
	1997	1998	1999	2000	2001	2002			березень	
						січень	лютий	...		
Загальна сума резервів, не враховуючи золота	468,8	161,6	650,7	1050,6	1831,0	
СДР	-	-	180,6	144,3	67,2	65,2	40,7	41,1	41,1	
Резервна позиція у Фонді	-	-	-	-	-	-	-	-	-	
Іноземна валюта	468,8	161,6	470,1	906,3	1763,8	1824,2	1963,1	1846,2	1846,2	
Золото (млн. трійських унцій)	0,0003	0,0115	0,036	0,047	0,0826	0,0826	0,0885	0,0809	0,0809	
Золото (за національною оцінкою)	0,1	4,4	17,7	18,3	30,4	28,5	31,6	28,3	28,3	
Органи грошово-кредитного регулювання:										
інші активи	981,4	88,1	4,3	61,0	131,4	100,7	92,0	160,2	160,2	
інші пасиви	2398,5	279,9	7,3	22,1	36,6	44,2	47,6	48,4	48,4	
Депозитні банки										
активи	863,5	1264,5	1406,3	1044,3	942,1	918,0	861,0	805,3	805,3	
пасиви	896,3	570,4	724,8	302,0	334,4	437,8	447,7	489,8	489,8	

Міжнародні резерви — це зовнішні активи, що контролюються органами грошово-кредитного регулювання і можуть бути використані для фінансування дефіциту платіжного балансу, для проведення інтервенцій на валютних ринках і для інших цілей. До складу міжнародних резервів входять:

- монетарне золото;
- СДР, що належать Україні (в доларовому еквіваленті);
- резервна позиція України на Міжнародному валютному фонді;
- валютні активи (валюта, вклади та депозити і цінні папери).

Іноземна валюта — грошові знаки іноземних держав, а також кредитні засоби обігу і платежу, виражені в іноземних грошових одиницях і використовувні в міжнародних розрахунках.

Золото монетарне — високочисте золото у формі монет, злитків або брусків не нижче 995 проби, перебуває у власності або під контролем Центрального банку або органів державного управління і є частиною їх міжнародних резервів.

Органи грошово-кредитного регулювання включають лише Національний банк України.

Депозитні банки охоплюють державні, акціонерні і приватні комерційні банки та Ощадний банк України.

Таблиця 14.4 відображує позицію України у Міжнародному валютному фонді.

Таблиця 14.4

ПОЗИЦІЯ УКРАЇНИ У МВФ (млн СДР, на кінець періоду)

	Роки							
	1997	1998	1999	2000	2001	2002		
						січень	лютий	березень
Квота	997,3	997,3	997,3	997,3	997,3	997,3	997,3	997,3
Авуари в СДР	—	—	123,73	97,06	46,72	46,72
Резервна позиція у Фонді	0,01	0,01	0,01	—	—	0,01	—	—
Загальна сума заборгованості за кредитами і позичками Фонду	—	—	249,33	1037,30	1573,30	1573,30

Квота у Міжнародному валютному фонді — частка країни— члена МВФ у капіталі Фонду. Залежно від квоти у МВФ визначається кількість голосів країни у керівних органах Фонду, сума СДР при розподілі, умови одержання кредитів. Статутом МВФ передбачено, що величина квоти (внеску) встановлюється для кожної країни окремо, з урахуванням її ролі у світовій економіці, перш за все — у міжнародній торгівлі (також враховуються національний доход і міжнародні резерви). Внески у МВФ робляться в національній валюті, СДР або іноземній валюті, що визначається МВФ. До 1 квітня 1978 р. 25 % квоти сплачувалося золотом. Розмір квоти у МВФ переглядається не рідше одного разу за три роки.

Авуари в СДР — це резервні активи, що належать учасникам Фонду та встановленим міжнародним фінансовим установам і є частиною міжнародних резервів країн—членів МВФ. СДР, або СПЗ — Спеціальні права запозичення. Запроваджений у 1968 році спеціальний рахунок запозичення МВФ надає країнам—членам МВФ додаткові міжнародні резерви. СДР не є зобов'язаннями МВФ, а розглядаються як активи, тому що дають право на отримання інших активів — іноземної валюти або інших резервних активів. Вартість одиниці СДР розраховується щоденно як середньозважене значення валютних курсів п'яти провідних валют.

Резервна позиція у Фонді становить: резервна частка (квота) країни плюс кредити, позичені у МВФ.

Економічною наукою розроблено різноманітний арсенал методів регулювання платіжного балансу, спрямованих на ліквідацію його дефіциту. До них відносяться: дефляційна політика, бюджетно-податкова та грошово-кредитна політика.

Дефляційна політика щодо проблем державного регулювання платіжного балансу тлумачиться макроекономічною теорією як політика, спрямована на скорочення внутрішнього попиту. Це означає, що дефляційна політика в основному спрямована на зниження інфляції і стабілізацію економіки через стримування бюджетних витрат та сукупне скорочення грошової маси. Завдяки цьому посилюється тиск на прибутки, ціни, зайнятість населення, державне інвестування. Але використання такої політики з метою регулювання платіжного балансу може завадити зростанню національної економіки.

В рамках *бюджетно-податкової політики* у світовій практиці широко використовуються бюджетні субсидії експортерам; протекціонізм шляхом підвищення імпортного мита, пільгові податки для експортерів та іноземних інвесторів.

Монетарна політика особливо ефективна щодо впливу на платіжний баланс за умов плаваючих валютних курсів. Відомо, що зміна курсу національної валюти безпосередньо впливає на платіжний баланс країни. Якщо він має активне сальдо, то курс валют має тенденцію до підвищення, і навпаки, якщо протягом певного часу валютні виплати країни перевищують надходження валюти з-за кордону, то курс національної валюти буде знижуватися.

В Україні девальвація національної валюти провадилася практично з моменту її введення з 10 січня 1992 року. Однак, вона відображала не так спроби підвищити обсяг експорту з країни з метою регулювання платіжного балансу, як загальне зниження реальної вартості національної валюти через кризу української економіки.

Важливим елементом впливу на платіжний баланс є також *валютні обмеження*. Вони являють собою сукупність законодавчих або адміністративних обмежень на купівлю, продаж та інші операції з іноземною валютою, а також правила, що регулюють валютні операції, котрі повинні враховуватися у статтях руху капіталу платіжного балансу.

У світовій практиці валютні обмеження впроваджуються державами, які мають дефіцит платіжного балансу через незбалансування своїх валютних відносин. Ці обмеження можуть бути у формі відвертих заборон, лімітування валютних операцій, введення кредитної «стелі» тощо.

Метою політики валютних обмежень є, як правило, вирівнювання платіжного балансу, підтримка валютного курсу, концентрація валютних резервів.

3. Валютний ринок і валютні курси

В угодах в межах країни люди використовують національну валюту, але для проведення операцій за кордоном їм потрібна іноземна валюта. Для цих цілей існують спеціальні ринки, на яких може бути куплена або продана іноземна валюта і які називаються *валютними ринками*.

Національні валютні ринки існують у більшості країн світу, вони обмежуються економічним простором конкретної країни і регулюються її національним валютним законодавством.

Міжнародні валютні ринки сформувалися у країнах, в яких до мінімуму зведені обмеження на валютні операції (валютні обме-

ження). Такі ринки регулюються швидш за все міждержавними угодами, домовленостями самих учасників цих ринків, традиціями. Розміщуються вони переважно у містах із вдалим географічним положенням та з великою концентрацією транснаціональних банків, небанківських фінансових структур, комерційних компаній, яким потрібно здійснювати платежі на широких просторах світового ринку. Це, зокрема, Лондон, Нью-Йорк, Париж, Цюрих, Франкфурт-на-Майні, Сан-Франциско, Торонто, Токіо, Сінгапур, Гонконг та ін.

Розвиток новітніх засобів телекомунікацій та інформаційних технологій дає можливість поєднати окремі міжнародні ринки в єдиний світовий валютний ринок. Це забезпечується географічним розміщенням окремих ринків: з початком доби відкриваються азійські ринки Токіо, Гонконгу, Сінгапура, після їх закриття починають працювати ринки європейські — Франкфурта, Парижа, Лондона, а під кінець їх роботи відкриваються ринки американського континенту — Нью-Йорка, Лос-Анджелеса тощо. Завдяки цьому будь-який суб'єкт валютного ринку може в будь-який час доби купити—продати валюту, оперативно зв'язавшись з відповідним міжнародним центром валютної торгівлі.

Валютний ринок можна класифікувати і за іншими критеріями:

- за характером операцій: ринок конверсійних операцій, ринок депозитно-кредитних операцій;
- за територіальним розміщенням: європейський, північноамериканський, азійський та ін.;
- за видами конверсійних операцій: ринок ф'ючерсів, ринок опціонів тощо;
- за формою валюти, якою торгують: ринок безготівкових операцій, ринок готівки.

Валютний ринок має всі атрибути звичайного ринку: об'єкти і суб'єкти, попит і пропозицію, ціну, особливу інфраструктуру та комунікації тощо.

Об'єктом купівлі-продажу на цьому ринку є валютні цінності, іноземні — для резидентів, коли вони купують чи продають їх за національну валюту, та національні — для нерезидентів, коли вони купують чи продають ці цінності за іноземну валюту.

Суб'єктами валютного ринку можуть бути будь-які економічні агенти (юридичні та фізичні особи, резиденти і нерезиденти) та посередники, насамперед банки, брокерські компанії, валютні біржі, які «зводять» продавців і покупців валюти та організаційно забезпечують операції купівлі-продажу.

Спільним для всіх суб'єктів валютного ринку є бажання одержати прибуток від своїх операцій.

Попит і пропозиція на валютному ринку мають ту особливість, що об'єктом та інструментом купівлі-продажу тут є гроші різної національної належності. Тому попит на іноземну валюту одночасно є пропозицією національної валюти та навпаки. Проте, коли мова йде про національні валютні ринки, то під попитом мається на увазі попит на іноземну валюту як бажання купити певну її суму, а під пропозицією — пропозиція іноземної валюти як бажання продати певну її суму.

Валютний ринок має власну інфраструктуру і широко розвинуту систему сучасних комунікацій, що забезпечують оперативний зв'язок у світовому масштабі. Залежно від організації торгівлі валютний ринок поділяється на біржовий і позабіржовий. На біржовому ринку торгівля валютою здійснюється організовано на спеціальному «майданчику», який називається валютною біржею.

Прискорено розвивається позабіржова валютна торгівля, коли продавці і покупці валюти вступають у прямі зв'язки між собою. Уся торгівля здійснюється через міжбанківський валютний ринок.

Встановлення курсу називається *котируванням валюти*.

Ціною на валютному ринку є *валютний курс*. Він являє собою ціну грошової одиниці даної валюти в грошових одиницях іншої валюти.

Розрізняють кон'юнктурні та структурні (довгострокові) чинники, які впливають на валютний курс.

Кон'юнктурні чинники пов'язані з коливаннями ділової активності, політичної та військово-політичної обстановки, з чутками (іноді ажіотажними), здогадками та прогнозами.

Поряд з кон'юнктурними чинниками, вплив яких важко передбачити, на попит та пропозицію валюти, тобто на динаміку її курсу, впливають і *структурні чинники*. Серед цих чинників можна назвати такі:

1. Зростання національного доходу — підвищений попит на іноземні товари.

2. Темпи інфляції. Чим вищі темпи інфляції в країні, тим нижчий курс її валюти, якщо не протидіють інші фактори. Таку тенденцію звичайно можна простежити в середньо- та довгостроковому плані.

3. Стан платіжного балансу. Активний — підвищенню курсу національної валюти, бо при цьому збільшується попит на неї з боку зовнішніх боржників. Пасивний — породжує тенденцію до зниження курсу національної валюти, тому що боржники продають її за іноземну валюту для погашення своїх зовнішніх зобов'язань.

У країнах, що розвиваються, ринок цінних паперів може гальмувати зростання курсу іноземної валюти, відволікаючи вільну грошову готівку від обміну на ВКВ.

4. Різниця процентних ставок у різних країнах. Вплив цього фактора на валютний курс зумовлюється двома основними обставинами. По-перше, зміна процентних ставок у країні впливає за інших рівних умов на міжнародний рух капіталів, насамперед короткострокових. Підвищення процентної ставки стимулює приплив іноземних капіталів, а її зниження заохочує відплив капіталів, у тому числі і національних, за кордон. По-друге, процентні ставки впливають на операції валютних ринків та ринків позичкових капіталів.

5. Діяльність валютних ринків та спекулятивні валютні операції. Якщо курс якої-небудь валюти має тенденції до зниження, то фірми та банки завчасно продають її на більш стійкі валюти, що погіршує позиції ослабленої валюти. Тим самим вони розширюють можливості валютної спекуляції та стихійного руху «гарячих» грошей.

6. Ступінь використання певної валюти на євrorинку і в міжнародних розрахунках.

7. Ступінь довіри до валюти на національному та світовому ринках. Вона визначається станом економіки та політичною обстановкою в країні, а також перспективами їх динаміки.

8. Валютна політика. На ринку складається реальний валютний курс — показник стану економіки, грошового обігу, фінансів, кредиту та ступеня довіри до певної валюти. Державне регулювання валютного курсу спрямоване на його підвищення або зниження, виходячи з завдань валютно-економічної політики.

9. Ступінь розвитку фондового ринку, який є конкурентом валютному ринку. Фондовий ринок може залучати іноземну валюту безпосередньо, а також «відтягувати» кошти в національній валюті, які могли б бути використані на валютному ринку для купівлі іноземної валюти.

Різкі коливання валютного курсу посилюють нестабільність міжнародних економічних, зокрема валютно-кредитних та фінансових, відносин, викликають негативні соціально-економічні наслідки, втрати одних та виграти інших країн.

При зниженні курсу національної валюти, якщо не протидіють інші чинники, експортери або отримують експортну премію при обміні вирученої іноземної валюти, яка подорожчала, на національну валюту, яка подешевшала, або мають мо-

жливість продавати товари за цінами, нижчими від середньосвітових. Але одночасно зниження курсу національної валюти впливає на подорожчання імпорту, що стимулює зростання цін у країні, скорочення ввезення товарів та споживання або розвиток національного виробництва товарів замість імпортних. Зниження валютного курсу скорочує реальну заборгованість у національній валюті та збільшує тягар зовнішніх боргів, виражених в іноземній валюті. Невигідним стає вивезення прибутків, процентів, дивідендів, які одержують іноземні інвестори у валюті країн перебування. Ці прибутки реінвестуються або використовуються для закупівлі товарів за внутрішніми цінами і наступного їх експорту.

При підвищенні курсу національної валюти внутрішні ціни стають менш конкурентоспроможними, ефективність експорту знижується. Імпорт, навпаки, розширюється. Може виникнути подвійний дефіцит — дефіцит бюджету і зовнішньоторговельний дефіцит. Подібні зміни демонструє наступна діаграма:

$$\begin{array}{l} \downarrow T, \uparrow \text{ дефіцит бюджету}, \uparrow i, \downarrow I, \uparrow \text{ іноземний капітал}, \\ \uparrow \text{ валютний курс}, \left\{ \begin{array}{l} \downarrow E \\ \uparrow Z \end{array} \right., \uparrow \text{ торговий дефіцит}. \end{array}$$

Розходження динаміки курсу та купівельної спроможності валюти впливає на розвиток міжнародних економічних відносин.

Більше падіння курсу національної валюти, ніж зменшення її купівельної спроможності всередині країни приводить до *валютного демпінгу*.

Для валютного демпінгу характерне:

1) експортер, купуючи товари на внутрішньому ринку за національну валюту, куплену за поточним курсом, продає їх на зовнішньому ринку за іноземну валюту за цінами, нижчими за середньосвітові;

2) джерелом зниження експортних цін є курсова різниця, яка виникає при обміні вирученої іноземної валюти на національну за курсом, який за цей час зростає;

3) вивіз товарів у масовому масштабі забезпечує надприбутки експортерів. Демпінгова ціна може бути навіть нижчою за ціну виробництва або собівартості.

Дуже важливою є роль держави на валютному ринку. Вона приводить інтервенції, купуючи і продаючи іноземну валюту, чим впливає на її ціну або навіть установлює ціну безпосередньо. Існує дві крайні альтернативи цього втручання.

По-перше держава може цілком залишатися поза межами валютного ринку, дозволяючи валютним курсам мінятися так, щоб врівноважувалися попит та пропозиція. Це *режим вільного флоатингу*. Інша крайність — це *система фіксованих валютних курсів*.

У більшості випадків має місце система керованого флоатингу, тобто гнучкі курси з частковим втручанням держави.

4. Механізм зовнішньоекономічної політики

Зовнішньоекономічна політика, що проводиться урядом країни, — це державна політика в галузі експорту та імпорту, мита, тарифів, обмежень, залучення іноземного капіталу і вивозу капіталу, здійснення спільних економічних проектів.

З даних таблиці 14.5 видно, що у 1998—1999 рр. спостерігалося значне скорочення обсягів імпорту порівняно з докризовим 1997 р. на 13 % і 30 % відповідно. Проте і цей факт можна поставити під сумнів, припустивши, що імпорт скоротився за рахунок непаливних ресурсів до рівня критичного імпорту.

Таблиця 14.5

ЗОВНІШНЬОТОРГОВЕЛЬНИЙ БАЛАНС УКРАЇНИ
за 1996—2003 рр., млн дол.

Роки	Експорт	Імпорт	Сальдо
1996	19147,4	18807,9	339,5
1997	18970,3	18546,3	424
1998	16457,2	16106,5	350,7
1999	15195,5	12959,3	2236,2
2000	18059,3	15106,9	2952,4
2001	19809,1	16922,6	2886,5
2002	22012,4	18508,0	3504,4
2003	27328,2	24409,2	2919,0

До основних елементів зовнішньоекономічної політики належать: торговельна політика, валютна політика, політика іноземного інвестування.

4.1. Зовнішньоторговельна політика

Зовнішньоторговельна політика — система економічних, організаційних, політичних заходів щодо розвитку зовнішньоторгових відносин даної країни або групи країн; включає визначення обсягів географічної і товарної структури експорту та імпорту (табл. 14.6).

Протягом останніх років в Україні сталися істотні зміни в географічній структурі зовнішньої торгівлі товарами та послугами. Тривав процес скорочення обсягів торгівлі з країнами СНД. Частка країн цієї групи в загальному товарообігу скоротилася з 44,6 % у 2000 р. до 38,8 у 2003 р. Торгівля з країнами далекого зарубіжжя, у т. ч. з ЄС, навпаки розвивалася більш швидкими темпами.

Протягом 2000—2003 рр. спостерігалися високі темпи зростання експорту товарів. Вони збільшилися майже вдвічі. Привертає увагу прискорення темпів зростання експорту машинобудівної продукції. У 2003 р. обсяги експорту останньої збільшилися на 38,3 %. Основними споживачами продукції машинобудування залишаються країни СНД. Водночас значно зросла (до 36,5 %) частка європейських країн. Частка експортних поставок до нових країн—членів ЄС зросла до 18,3 %.

Український експорт характеризується значною часткою продукції сировинної спрямованості та низьким рівнем доданої вартості, що виснажує ресурсну базу країни та робить її економіку досить вразливою до зовнішніх шоків, зміни цінової кон'юнктури. Частка товарів з високою доданою вартістю в загальному обсязі експорту залишається незначною — на продукцію машинобудування припадає лише 15 %.

У структурі українського експорту продовжує домінувати продукція металургійної промисловості, хоча частка цієї групи в загальному обсязі експорту зменшилася з 41,9 у 2000 р. до 35,8 % у 2003 р.

Динаміка обсягів імпорту товарів у 2000—2003 рр. формувалась під впливом комплексу різноспрямованих чинників, насамперед за рахунок зменшення енергоємності української економіки, приватизації українських нафтопереробних заводів, коливання цін на нафту, зрушень у структурі внутрішнього попиту. Структура імпорту, в якій більше третини припадає на енергоносії, відображає високу залежність української економіки, у т. ч. й експорторієнтованих галузей — хімічної та металургійної — від зовнішніх джерел постачання енергоносіїв. Частка цих товарів у загальному обсязі імпорту зменшилася з 40 % у 2000 р. до 32,8 % у 2003.

Слід відзначити позитивну тенденцію зростання в структурі імпорту частки продукції машинобудівної промисловості з 17,6 % у 2000 р. до 23,8 % у 2003 р. Протягом 2003 р. імпортні поставки машинобудівної продукції зросли на 51,0 %. Основним чинником такої динаміки є прискорення темпів оновлення основного капіталу та зростання у зв'язку з цим інвестиційного попиту на імпортні машини та обладнання.

Основними рисами державного регулювання зовнішньої торгівлі в даний час є застосування у взаємодії двох різних типів зовнішньоторговельної політики — протекціонізму і лібералізації.

Протекціонізм має на меті забезпечення найбільш сприятливих умов для реалізації на внутрішньому ринку товарів національних виробників, захист внутрішнього ринку від іноземної конкуренції. Ці задачі зважуються застосуванням засобів політики лібералізації.

Таблиця 14.6

**ГЕОГРАФІЧНА СТРУКТУРА ЕКСПОРТУ—ІМПОРТУ ТОВАРІВ
(млн дол. США)**

	Роки							
	1996	1997	1998	1999	2000	2001	2002	2003
1	2	3	4	5	6	7	8	9
	Експорт							
Всього	14400,8	14231,9	12637,4	11581,6	14572,5	16264,7	17957,1	23080,2
Країни СНД	7405,2	5585,7	4202,3	3252,2	4497,5	4675,4	4377,4	6048,3
Інші країни світу	6995,6	8646,2	8435,1	8329,4	10075,0	11589,3	13579,7	17031,9
Європа	3456,9	3675,3	3993,0	3790,2	4680,2	5720,9	6515,8	9156,5
Країни ЄС	1596,4	1757,1	2119,3	2118,6	2354,4	2976,5	3530,0	4561,2
Азія	2711,0	3829,2	2997,0	3183,8	3437,9	3970,2	5067,7	5401,0
Африка	209,3	472,4	562,0	617,1	731,5	877,0	1055,2	1250,4
Америка	598,3	652,5	865,4	692,	1217,5	1011,9	936,9	1219,3
Австралія і Океанія	20,1	16,8	17,4	45,1	7,0	7,4	4,1	4,7
Невизначені країни	—	—	0,3	—	0,0	—	—	—

Закінчення табл. 14.6

	Роки							
	1996	1997	1998	1999	2000	2001	2002	2003
1	2	3	4	5	6	7	8	9
	Імпорт							
Всього	17603,4	17128,0	14675,6	11846,1	13956,0	15775,1	16976,8	23020,8
Країни СНД	11175,9	9879,4	7897,0	6743,2	8039,9	8832,2	8968,2	11508,4
Інші країни світу	6427,5	7248,6	6778,6	5102,9	5916,1	6942,9	8008,6	11512,4
Європа	4655,6	5451,6	4998,5	3547,4	4311,5	4981,7	5751,1	8166,3
Країни ЄС	2769,0	3379,3	3170,5	2398,9	2881,2	3422,0	507,6	5800,7
Азія	668,8	837,2	879,1	756,7	832,0	970,8	1171,6	1971,1
Африка	141,5	136,8	118,7	157,8	136,4	198,5	177,3	248,8
Америка	931,0	797,9	755,5	588,4	581,4	740,9	856,7	1072,3
Австралія і Океанія	24,3	22,0	20,9	27,2	54,7	51,0	51,5	53,4
Невизначені країни	—	—	5,2	25,4	0,1	—	0,4	0,5

Засоби зовнішньоторговельної політики підрозділяються на наступні основні групи:

- тарифні (митні тарифи);
- нетарифні (кількісні обмеження, інші нетарифні методи, торгово-політичні методи стимулювання експорту, торгові договори й угоди).

Мита підвищують вартість товару, тому що експортер (імпортер) змушений компенсувати свої витрати на сплату мита за рахунок збільшення ціни на товар. Високі імпортні мита роблять іноземні товари неконкурентоспроможними на внутрішньому ринку і використовуються для захисту національних виробників аналогічних товарів.

4.2. Валютна політика

Валютна політика являє собою сукупність економічних, юридичних і організаційних форм і методів в галузі валютних відносин, здійснюваних державою і міжнародними валютно-фінансовими організаціями.

Кінцевими цілями валютної політики є стратегічні цілі монетарної політики взагалі — зростання зайнятості та виробництва ВВП, стабілізація цін.

Крім загальномонетарних цілей, валютна політика має свої специфічні цілі, що реалізуються переважно у валютній сфері, і теж справляють істотний вплив на розвиток реального сектору економіки. Це, зокрема:

- лібералізація валютних відносин у країні;
- забезпечення збалансованості платіжного балансу та стабільних джерел надходження іноземної валюти на національний ринок;
- забезпечення високого рівня конвертованості національної валюти;
- захист іноземних та національних інвестицій у країні;
- забезпечення стабільності курсу національної валюти.

Досягнення цілей валютної політики забезпечується через законодавче регулювання валютних відносин (валютне регулювання) і контроль за виконанням установлених вимог, норм і правил (валютний контроль). Тому поняття валютної політики і валютного регулювання тісно між собою пов'язані. При широкому трактуванні валютної політики валютне регулювання і контроль є по суті, її складовими.

Сферою дії валютної політики є валютний ринок і ринок дорогоцінних металів і каменів.

Поточна валютна політика підрозділяється на дисконтну політику і девізну політику. До валютної політики також належать валютне субсидування і диверсифікація валютних резервів.

Задачею поточної валютної політики є забезпечення нормального функціонування системи, підтримка рівноваги платіжних балансів.

Валютна дисконтна політика представляє собою систему економічних і організаційних заходів по збалансуванню платіжних зобов'язань, орієнтовану на коригування валютного курсу. Ця політика проявляється у впливі на стан грошового попиту, динаміку і рівень цін, обсяг грошової маси, міграцію короткострокових інвестицій.

Валютна девізна політика — це система регулювання валютного курсу покупками і продажем валюти за допомогою валютної інтервенції і валютних обмежень.

Валютна інтервенція — це цільова операція Національного Банку України по купівлі-продажу іноземної валюти для обме-

ження динаміки курсу національної валюти визначеними межами його підвищення чи зниження.

Проте слід мати на увазі, що валютні інтервенції впливають не тільки на кон'юнктуру валютного ринку і динаміку валютного курсу, а й на кон'юнктуру ринку грошей та товарних ринків. Адже продаж іноземної валюти за національну призводить до зменшення маси грошей в обігу і пропозиції грошей, що спричиняє зростання рівня відсотка, скорочення платоспроможного попиту. Щоб уникнути негативного впливу подібних наслідків валютної інтервенції на реальний сектор економіки, одночасно з операціями валютної інтервенції проводять стерилізуючі операції на відкритому ринку протилежного спрямування: у разі продажу іноземної валюти на валютному ринку на таку ж суму на відкритому ринку купують цінні папери, а при купівлі іноземної валюти продають цінні папери. Такі операції називаються *стерилізованою інтервенцією*.

Валютні обмеження являють собою систему економічних, правових, організаційних заходів, що регламентують операції з національною й іноземною валютою, золотом і т. д.

Найбільш жорсткими обмеженнями, що застосовувалися НБУ в його валютній політиці перехідного періоду, були:

- введення обов'язкового продажу підприємствами експортної виручки в іноземній валюті (на 100 % чи на 50 %);
- заборона (чи обмеження) надання підприємствами-резидентами комерційного кредиту контрагентам-нерезидентам;
- заборона спекулятивних валютних операцій на ринку;
- заборона резидентам, у тому числі банкам, надавати грошові позички нерезидентам за рахунок ресурсів, мобілізованих усередині країни. Такі позички дозволяються тільки за рахунок коштів, позичених на зовнішньому ринку;
- заборона вивозу валютних коштів юридичних осіб без дозволу НБУ та фізичним особам понад встановлену норму;
- контроль за прямими інвестиціями, спрямований на збалансування прямих інвестицій резидентів за кордоном і прямих інвестицій нерезидентів в Україні;
- лімітування валютної позиції комерційних банків-резидентів та контроль за дотриманням установлених нормативів відкритої позиції;
- жорстка фіксація валютного курсу національної валюти.

Крім валютних обмежень практика валютного регулювання виробила ще ряд методів (інструментів), які забезпечують переважно економічний вплив на валютні відносини. Це, зокрема:

- курсова політика;
- облікова (дисконтна) політика та інші інструменти монетарної політики;
- валютна інтервенція (девізна політика);
- регулювання сальдо платіжного балансу;
- формування та використання золотовалютних резервів.

Курсова політика є невід'ємною складовою урядової програми економічного розвитку держави і має враховувати весь комплекс інструментів та реальні можливості щодо її реалізації. Згідно з Декретом Кабінету Міністрів України «Про систему валютного регулювання і валютного контролю» від 17 лютого 1993 р. встановлення валютного курсу національної валюти належить до спільної компетенції НБУ та Кабміну.

Україна використовувала кілька режимів валютного курсу — від плаваючого до фіксованого з дальшим переходом до керованого плаваючого курсу.

Методами валютного регулювання, що використовуються традиційно, є девальвація та ревальвація — зниження та підвищення валютного курсу. Причинами їх є інфляція та неврівноваженість платіжного балансу, розрив між купівельною спроможністю грошових одиниць.

Мета девальвації — зниження офіційного курсу для стимулювання експорту та стримування імпорту.

До скасування фіксованого вмісту золота у валютах девальвація супроводжувалася зниженням металічного вмісту валюти, а ревальвація — підвищенням. За умов «плаваючих» валютних курсів девальвація та ревальвація відбуваються стихійно на валютному ринку.

У сучасних умовах девальвація та ревальвація не є засобами стабілізації валютного курсу. Вони являють собою лише метод приведення офіційного курсу у тимчасову відповідність з дійсним, що склався на ринку.

Довгострокова валютна політика охоплює довгострокові заходи структурного характеру по зміні валютного механізму. Основними методами довгострокової валютної політики є міждержавні переговори й угоди, насамперед у рамках Міжнародного валютного фонду, а також на регіональному рівні (Європейський фонд валютного співробітництва й ін.).

Заходами довгострокової валютної політики є порядок валютних розрахунків, режим валютних курсів і паритетів, використання золота і резервних валют, міжнародних платіжних засобів та ін.

4.3. Політика іноземного інвестування

Серед широкого кола питань, які розглядаються зовнішньоекономічною політикою, на сьогодні однією з найактуальніших є політика іноземного інвестування.

До останнього часу розвинуті країни експортували, а країни, що розвиваються, імпортували капітал. У 80—90 рр. корінним чином змінились напрямки і структура інвестиційних процесів. Інвестиції інших розвинутих та нових індустріальних держав відіграють суттєву роль в економіках таких країн як США, Німеччина, Японія, Франція та ін. Для більшості країн з перехідною економікою іноземні інвестиції стають ключовим фактором їх ефективного розвитку.

Міжнародний інвестиційний ринок — це сукупність економічних відносин, які виникають між суб'єктами різних країн щодо залучення та вкладення міжнародних інвестицій, у результаті яких формуються попит і пропозиція на інвестиції, ціна на інвестиції, конкуренція в інвестиційному середовищі. Міжнародний інвестиційний ринок є регулятором сукупності суспільно-економічних відносин, що виникають між продавцем і покупцем інвестиційних ресурсів, які знаходяться у різних країнах.

Функціонування міжнародного інвестиційного ринку неможливе без відповідної інфраструктури: кредитних інститутів (банків), інвестиційних фондів і компаній, фондових бірж, страхових та консалтингових фірм тощо.

Міжнародна інвестиційна діяльність є сукупністю практичних дій суб'єктів господарювання щодо вкладення міжнародних інвестицій. Вона перерозподіляє у просторі й часі ресурси між окремими суб'єктами та об'єктами різних країн.

Вивезення капіталів зумовлюється дією низки чинників:

- надлишком капіталів у країні (що може спричинити, зокрема, падіння норми прибутку);
- потребою у нових ринках збуту (у тому числі товарів, у яких закінчився «життєвий цикл»);
- формуванням певного рівня конкурентоспроможності економіки;
- міжнародним поділом праці;
- транснаціоналізацією світової економіки;
- пошуком стабільних умов застосування капіталів;
- політичними мотивами;
- особистими мотивами тощо.

Необхідність залучення іноземних інвестицій виникає за:

- обмеженості внутрішніх інвестиційних ресурсів;
- низької інвестиційної активності власних інвесторів;
- необхідності залучення разом з інвестиціями нової техніки і технології;
- бажання створити конкурентоспроможну економіку, освоїти світові ринки, необхідності посилення «відкритості» економіки;
- потреби в модернізації соціальної структури суспільства;
- наявності політичних мотивів тощо.

Упродовж останніх 25 років ринки капіталу стають глобальними і відображають фінансову сторону обміну товарами та послугами. Лише за 10 років, з 1986 до 1996, загальна сума накопичення прямих іноземних інвестицій (2 трлн дол.) майже у 2,7 разу перевищила суму, нагромаджену за весь попередній (до 1986 року) період. У 1999 році прями іноземні інвестиції, вкладені в економіку країн світу, збільшилися порівняно з попереднім роком на 25 % і досягли 827 млрд дол. Дві третини від цієї суми (609 млрд дол.) припадає на розвинені країни. Найбільшим реципієнтом є США, а серед країн Євросоюзу — Швеція. У країни, що розвиваються, надійшло 198 млрд дол. (зростання — 15 %). Тому є підстави стверджувати, що приплив саме прямих іноземних інвестицій став одним із чинників, які прискорюють розвиток світової економіки.

Однією з найголовніших причин стрімкого зростання прямих іноземних інвестицій є формування і швидкий розвиток міжнародних компаній нового типу — транснаціональних корпорацій (ТНК): на початку 70-х років їх налічувалося 7,5 тис., через десять років — 12 тис., у середині 90-х — понад 40 тис. ТНК контролюють до 90 % усіх прямих іноземних інвестицій світу. Українські вчені, посилаючись на висновки експертів, наводять дані про прогноз розвитку світового ринку капіталу: за найближчі 10 років він має зрости у десять разів — до 200 трлн дол., внаслідок чого темпи зростання світової економіки сягнуть 20 %.

Міжнародна інвестиційна діяльність зумовлена розвитком господарських зв'язків між країнами світу і залежить як від об'єктивних економічних законів, так і від політико-економічної мети діяльності держав у світовому політичному й економічному просторі. Дія цих чинників суттєво позначається на інтенсивності й напрямках міжнародної міграції капіталів.

За даними Державного комітету статистики, станом на 1 січня 2004 року загальний обсяг вкладених в українську економіку прямих іноземних інвестицій становив 6657,6 млн дол. В розрахунку на одну особу обсяг прямих інвестицій складає 150 дол. США.

У більшості постсоціалістичних країн ці показники є значно вищими: у Чехії — 4 тис. дол. США, в Угорщині — 2,4 тис. дол. США, у Польщі — 1 тис. дол. США, в Росії — 370 дол. США.

Серед країн світу лідерами прямого інвестування в українську економіку є США (1074,8 млн дол., або 16,2 % від загального обсягу) Кіпр (779,2 млн дол., або 11,7 %), Великобританія (686,1 млн дол., або 10,3 %).

Серед регіонів України лідерами у залученні прямих іноземних інвестицій є Київ (2123,4 млн дол., або 31,2 % до загального обсягу), Дніпропетровська (598,4 млн дол., або 9 %), Київська (473,7 млн дол., або 7,1 %) і Донецька (434,2 млн дол., або 6,5 %) області. За даними Мінпромполітики, у галузях промисловості зареєстровано близько 2 тисяч спільних підприємств, із них лише половина випускає продукцію. За видами економічної діяльності пріоритет отримання прямих інвестицій продовжує належати оптовій торгівлі та посередництву у торгівлі — 996,0 млн дол. США (14,0 %), харчовій промисловості та переробці сільськогосподарських продуктів — 988,0 млн дол. США (13,9 %), машинобудуванню — 597,0 млн дол. США (8 %), фінансовій діяльності — 491 млн дол. США (7,0 %), металургії та обробці металу — 388 млн дол. США (5,4 %).

Аналіз структури іноземного інвестування промисловості дає змогу дійти таких висновків. По-перше, іноземний інвестор вкладає кошти у некапіталомісткі галузі, які можуть забезпечити, за певних обставин, швидку окупність капіталу. По-друге, рівень інвестування у капіталомісткі галузі (машинобудування та металообробка, металургія, транспорт і зв'язок, наука й наукове обслуговування) щорічно падає. По-третє, іноземні інвестори охоче вкладають кошти лише у рентабельні галузі (що й не дивно).

Усі заходи, які пропонуються для підвищення інвестиційної привабливості української економіки для капіталу нерезидентів, можуть поділятися на дві великі групи: заходи, що впливають на всіх, і заходи, що впливають тільки на іноземних інвесторів. Найгостріші проблеми підвищення інвестиційної привабливості української економіки виникають у макроекономічній сфері. Розв'язувати їх треба з урахуванням інтересів і внутрішніх, і іноземних інвесторів.

Компанії з іноземними інвестиціями, як правило, дуже уважно ставляться до системи інвестиційних пільг у країні, що приймає. Бо такі пільги — важливий елемент підвищення конкурентного становища фірми та забезпечення її панівного господарського і фінансового становища. На Заході основна кількість пільг, якими можуть скористатися іноземні інвестори, пільги загальноекономічні. Вони поширюються на всі компанії, котрі інвестують свої

кошти, — на національні й на іноземні. У країнах, що розвиваються, та у країнах із перехідною економікою існують окремі спеціальні пільги для іноземних інвесторів. Особливо багато цих пільг надається в оффшорних зонах.

5. IS-LM модель у відкритій економіці

В макроекономічних моделях відкритої економіки в якості додаткових факторів, що визначають кон'юнктуру національного господарства, виступають: стан (сальдо) платіжного балансу (ZB), рівень цін закордону (P^Z), закордонна ставка відсотку (i^Z) і обмінний курс національної грошової одиниці (e).

Стратегічною метою стабілізаційної політики у відкритій економіці є досягнення «подвійної рівноваги» — загальної економічної рівноваги на рівні повної зайнятості при нульовому сальдо платіжного балансу.

Якщо припустити, що рівень цін постійний при наявності кон'юнктурного безробіття, то в цих умовах мета державної політики зводиться до того, щоб довести величину ефективного попиту до величини національного доходу повної зайнятості.

Для досягнення подвійної рівноваги при постійному рівні цін необхідно *IS-LM* рівновагу сполучити з нульовим сальдо платіжного балансу.

Платіжний баланс країни є вирівняним, коли додатне (від'ємне) сальдо рахунку поточних операцій дорівнює від'ємному (додатному) сальдо рахунку операцій з капіталом або коли чистий експорт благ дорівнює чистому експорту капіталу:

$$E - Z = KE - KZ, \text{ або } NE = NKE, \quad (14.2)$$

де KE — експорт капіталу;

KZ — імпорт капіталу.

На обсяг чистого експорту благ безпосередньо впливають два фактори: величина національного доходу і показник реальних умов обміну:

$$NE = NE(\gamma, \theta). \quad (14.3)$$

Зі зростанням національного доходу зростає імпорт товарів і послуг; зростання θ знижує експорт і збільшує імпорт благ. Те й інше зменшує чистий експорт товарів і послуг.

При фіксованій закордонній ставці відсотку і заданому очікуваному значенні девізного курсу національної валюти чистий ек-

спорт капіталу збільшується по мірі підвищення поточного девізного курсу і зниження ставки відсотку всередині країни:

$$NKE = NKE(\underset{+}{\varepsilon}, \underset{-}{i}), \quad (14.4)$$

де ε — девізний курс.

Девізний курс (ε) показує, скільки одиниць іноземної валюти можна одержати за одиницю вітчизняної, тобто це ціна вітчизняної валюти, виражена в одиницях іноземної валюти.

Обмінний курс (e) є зворотною величиною до девізного курсу і показує, скільки одиниць вітчизняної валюти можна одержати в обмін на одиницю іноземної, тобто це ціна іноземної валюти, виражена в одиницях вітчизняної валюти.

Девізний і обмінний курс поєднуються в одному понятті — валютний курс.

На основі розглянутих залежностей на рис. 14.3 побудована крива нульового сальдо платіжного балансу \overline{ZB} при заданих значеннях θ і ε .



Рис. 14.3. Побудова лінії нульового сальдо платіжного балансу в умовах стабільного рівня цін

В квадранті IV зображено графік функції чистого експорту благ (14.3): зростання реального доходу зменшує чистий експорт товарів і послуг. У квадранті II проведено графік функції чистого експорту капіталу (14.4): в міру зниження вітчизняної ставки відсотку експорт капіталу зростає. В квадранті III побудована допоміжна пряма під кутом 45° до осей координат.

При заданому розташуванні ліній $NE(y)$ і $NKE(i)$ у квадранті I можна знайти множину сполучень значень i та y , що забезпечують нульове сальдо платіжного балансу.

Якщо в країні встановилася ставка відсотку i_0 , то чистий експорт капіталу буде дорівнювати NKE_0 . Щоб при такому відтоку капіталу одержати нульове сальдо платіжного балансу, необхідно мати чистий експорт благ в обсягу NE_0 . Чистий експорт благ досягне такої величини при y_0 . Отже, точка А належить шуканій множині \overline{ZB} .

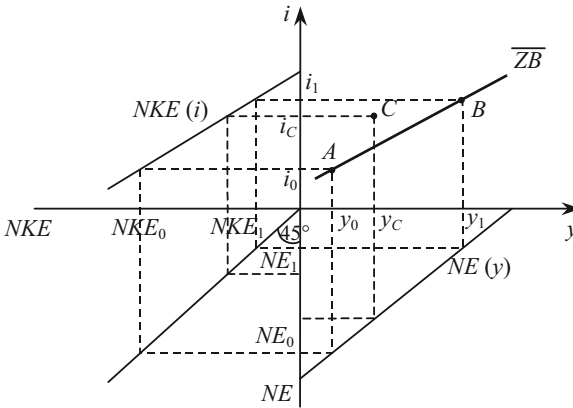
Всі точки, що лежать вище лінії \overline{ZB} , відповідають надлишку платіжного балансу. Так, при значеннях доходу і ставки відсотку, відповідних точці С, $NE > NKE$, тобто $\overline{ZB} > 0$. Всі точки під лінією \overline{ZB} представляють сполучення i , y , що приводять до від'ємного сальдо платіжного балансу.

При збільшенні (зменшенні) значення θ лінія \overline{ZB} слідом за лінією NE зсувається вліво (вправо).

При зростанні (зниженні) девізного курсу національної валюти графік \overline{ZB} слідом за графіком NKE зсувається вліво (вправо).

При підвищенні (зниженні) ставки відсотку за кордоном чистий експорт капіталу збільшується (зменшується), і тому графік \overline{ZB} слідом за графіком NKE зсувається вліво (вправо).

Доповнивши $IS-LM$ модель лінією \overline{ZB} , стан подвійної рівноваги можна представити рисунком 14.4. Точка E відповідає спільній рівновазі на ринках благ, грошей, цінних паперів і праці при нульовому сальдо платіжного балансу. Всі комбінації значень національного доходу і ставки відсотку, крім i_0 , y_F , відповідають різним типам нерівноважних значень (рис. 14.5).



Рис. 14.4. Графічне представлення подвійної рівноваги



Рис. 14.5. Типи нерівноважних станів відкритої економіки при фіксованому рівні цін

В області I безробіття сполучається з дефіцитом платіжного балансу. В області II безробіття зберігається, незважаючи на надлишок платіжного балансу. З іншого боку, надлишкова зайнятість може супроводжуватись як надлишком (область III), так і дефіцитом (область IV) платіжного балансу.

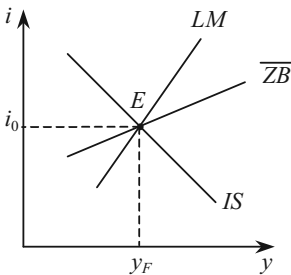
В алгебраїчному вигляді *IS-LM* модель у відкритій економіці при заданій закордонній ставці відсотку i^Z представляється системою з трьох рівнянь, що описують три лінії на рисунку 14.6:

$$\begin{cases} S(y) + T(y) = I(i) + G + NE(e, y), \\ \frac{M}{P} = l(i, y), \\ NE(e, y) = NKE(i, e). \end{cases}$$

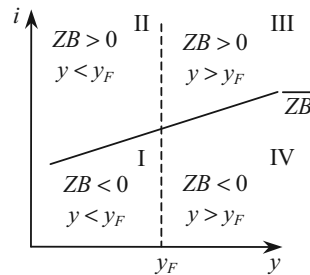
Підвищення обмінного курсу національної валюти (її знецінювання) зсуває лінію *IS* вправо через збільшення експорту і зменшення імпорту; при зниженні обмінного курсу лінія *IS* зсувається вліво.

Задача уряду в країні з відкритою економікою полягає в тому, щоб за допомогою заходів стабілізаційної політики забезпечити перетин ліній *IS*, *LM* і \overline{ZB} у точці, що відповідає національному доходу повної зайнятості. Способи досягнення цієї мети залежать від вихідного розташування ліній *IS*, *LM*, \overline{ZB} , кутів їх нахилу і того, чи є валютний курс фіксованим чи плаваючим.

Оскільки передбачається, що рівень цін не змінюється, то правдоподібними є лише ситуації, відповідні областям I і II, де $y < y_F$.

6. Варіанти макроекономічної політики для досягнення внутрішньоекономічної і зовнішньоекономічної рівноваги

Розглянемо оцінку варіантів макроекономічної політики для досягнення внутрішньої та зовнішньої рівноваги за допомогою графічної моделі (рис. 14.6). Горизонтальна вісь графіку відповідає державним витратам, пересування по цій вісі вправо означає експансіоністську фіскальну політику. Вер-

тикальна вісь відповідає відсотковій ставці, пересування по вертикальній осі від початку координат означає стримуючу монетарну політику.

Лінія IB показує різні комбінації монетарної і фінансової політики, що приводять до внутрішньої економічної рівноваги. Вона має додатний нахил, оскільки експансіоністська фінансова політика повинна зрівноважуватися жорсткою монетарною політикою.

Лінія EB ілюструє комбінації монетарної і фінансової політики, результатом яких є зовнішньоекономічна рівновага. Вона має додатний нахил, оскільки збільшення імпорту, обумовлене зростанням державних витрат, повинно бути скомпенсоване зростанням притоку капіталів, обумовлених збільшенням відсоткових ставок. Лінія EB є більш пологою, ніж лінія IB , так як монетарна політика при досягненні зовнішньої рівноваги більш ефективна, ніж фінансова політика. Збільшення відсоткової ставки не тільки стимулює приток капіталів, але і скорочує доход, що викликає покращення зовнішньоторговельного балансу.



Рис. 14.6. Класифікація ринку і варіанти макроекономічної політики

Принципи класифікації ефективного ринку полягають в тому, що монетарна політика повинна призначатися для досягнення зовнішнього балансу, а фінансова політика – для досягнення внутрішнього балансу. Наприклад, в точці C на графіку, якій відпо-

відає безробіття і дефіцит платіжного балансу, макроекономічна політика повинна була б полягати у збільшенні державних витрат для забезпечення переходу в точку C_2 . Це сполучення експансивної фіскальної політики з жорсткою монетарною політикою повинно здійснюватися до тих пір, поки економіка не опиниться в стані, відповідному точці F , де має місце внутрішня і зовнішня рівновага. Разом з тим, використання фіскальної політики для досягнення зовнішнього балансу і монетарної політики для досягнення внутрішнього балансу приводить до нестабільної ситуації, що ілюструється переміщенням з точки C в точку C'_1 , потім в точку C'_2 і т. д.

Недолік принципу «класифікації ефективного ринку» проявляється в тому, що, по-перше, політики не знають точно, якими будуть результати фіскальної і монетарної політики, зокрема, з урахуванням запізнювання в часі, а по-друге, в даній моделі ціни передбачалися фіксованими. Якщо врахувати зміну цін, то для досягнення стабільності цін уряду може бути потрібно використати монетарну політику.

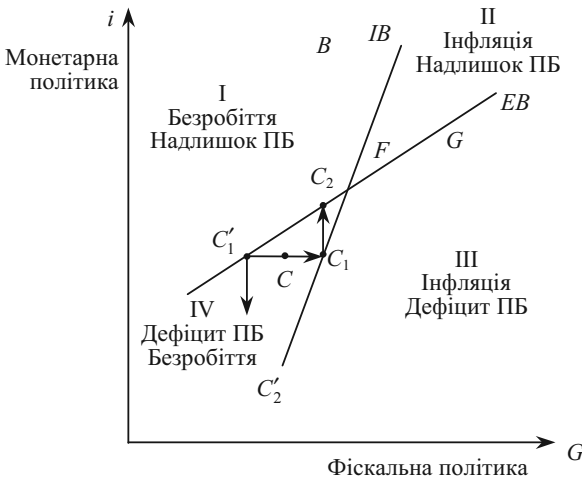
ПИТАННЯ ДЛЯ САМОПЕРЕВІРКИ Й АУДИТОРНОГО КОНТРОЛЮ ЗНАТЬ

1. Що розуміється під міжнародними економічними відносинами?
2. Охарактеризуйте основні форми МЕВ.
3. Що таке платіжний баланс? Яка різниця між активним і пасивним платіжним балансом?
4. За якою схемою розробляється платіжний баланс?
5. Що характеризує міжнародна ліквідність країни?
6. Розкрийте сутність рівняння, яке описує сальдо платіжного балансу.
7. Який ринок називається валютним?
8. Що розуміється під валютним курсом?
9. Які чинники впливають на валютний курс?
10. Охарактеризуйте зовнішньоекономічну політику країни. Які типи зовнішньоекономічної політики Ви знаєте?
11. Що є сферою дії валютної політики?
12. В чому полягає політика іноземного інвестування?
13. Як збільшення обсягу експорту впливає на попит на валюту цієї країни на валютному ринку?
14. Як і чому змінюються валютні курси?
15. Що відбувається з цінами, що сплачує населення за імпортовані товари, у зв'язку з введенням торгових обмежень?

Тести

1. При зіставленні ВВП різних країн повинні бути дотримані такі вимоги:

- а) показники, що зіставляються, повинні відноситись до однакових календарних періодів або років;
- б) галузеві структури промислового і сільськогосподарського виробництва порівнюваних країн повинні бути однаковими;
- в) методика розрахунку ВВП повинна бути єдиною;
- г) показники, що зіставляються, повинні бути виражені в однакових грошових одиницях з урахуванням паритету купівельної спроможності національних валют;
- д) структури експорту й імпорту порівнюваних країн повинні бути ідентичними;
- е) правильна відповідь в пунктах а), г).

2. Що представляє собою оборот зовнішньої торгівлі?

- а) обсяг експорту;
- б) обсяг імпорту;
- в) суму експорту та імпорту.

3. Девальвація, або знецінення валюти, не відбивається негативно на добробуті населення країни, якщо вона:

- а) не погіршує умов зовнішньої торгівлі;
- б) не скорочує обсягу державних резервів;
- в) супроводжується реальною індексацією грошових прибутків населення;
- г) усі відповіді вірні.

4. Прихильники протекціонізму стверджують, що мито, квоти та інші торгові бар'єри необхідні для:

- а) захисту молодих галузей від закордонної конкуренції;
- б) збільшення внутрішньої зайнятості;
- в) перешкоди демпінгу;
- г) забезпеченню оборони країни;
- д) всі відповіді вірні.

5. Курс долара в Україні за місяць виріс на 10 %, тому ціни на імпортні товари в гривнях скоріше за все:

- а) збільшаться;
- б) зменшаться;
- в) не зміняться;
- г) рух цін на імпортні товари не пов'язаний з курсом долара.

6. Якщо між США та Канадою встановлено режим вільно плаваючих курсів та попит на канадські долари зростає, то це означає:

- а) пропозиція канадських доларів знижується;
- б) ціна канадського долара у валюті США знижується;

- в) пропозиція доларів США знижується;
- г) ціна доларів США у канадській валюті знижується.

7. Якщо валютні запаси країни недостатні, то вона звертається до Міжнародного Валютного фонду (МВФ), щоб той:

- а) надав їй кредит в іноземній валюті;
- б) здійснив емісію іноземних валют;
- в) зробив капіталовкладення в країну;
- г) провів рекламну кампанію її виробів в інших країнах-членах МВФ.

8. Курс української гривні буде вищий, якщо:

- а) курс долара на Міжбанківській Валютній Біржі зростає;
- б) темпи інфляції знизяться;
- в) купівельна спроможність гривні збільшиться;
- г) за гривні готівкою будуть давати більше безготівкових.

9. Хто реально сплачує надбавку до ціни товару імпортного виробництва при введенні митних тарифів?

- а) підприємство-імпортер;
- б) уряд країни-імпортера;
- в) роздрібний торговець;
- г) споживач країни-імпортера.

10. Як може вплинути на фізичний обсяг експорту та імпорту США суттєве зниження ціни долара в іноземних валютах:

- а) експорт та імпорт зростуть;
- б) експорт зростає, а імпорт знизиться;
- в) експорт знизиться, а імпорт зростає;
- г) жодна з відповідей не є вірною.

Оцініть правильність тверджень (так, ні)

1. Основними формами МЕВ є: міжнародна торгівля, міжнародний рух капіталу та міжнародна міграція робочої сили.

2. Платіжний баланс може бути тільки активним.

3. Трансферти – це група операцій, проведених на платній основі.

4. Дефіцит платіжного балансу свідчить про конкурентноздатність вітчизняних товарів та послуг на світовому ринку.

5. Дефляційна політика спрямована на скорочення внутрішнього попиту.

6. Додатне сальдо по рахунку поточних операцій свідчить про прискорення закордонних інвестицій в країні.

7. Ціна грошової одиниці даної валюти в грошових одиницях іншої валюти є валютним курсом.

8. Встановлення курсу називається котируванням валюти.

9. Протекціонізм має на меті забезпечення найбільш сприятливих умов для реалізації на внутрішньому ринку товарів національних виробників.

10. Кон'юнктурні чинники, які впливають на валютний курс, пов'язані з коливанням ділової активності.

ПИТАННЯ ДЛЯ ОБГОВОРЕННЯ ТА ЗАДАЧІ

1. Чи буде взаємовигідною торгівля певними товарами між двома країнами, якщо співвідношення витрат на їх виробництво у цих країнах різне?

2. Вітчизняні виробники можуть бути захищені певною мірою від іноземної конкуренції на підставі введення таких торгових обмежень:

_____ , які є фактично податком на імпорт;

_____ , що означає верхню граничну кількість законних товарів, яку дозволено ввозити в країну;

_____ , які знижують вартість вітчизняних товарів.

3. Історична категорія «_____» означає свободу обміну _____ грошей на _____. В сучасних умовах _____ валюти означає можливість її використання в _____ платежах, можливість вільно _____ на іншу _____.

4. Заповніть схему:



Рис. 14.7. Систематизація різновидів міжнародної торгівлі

5. Заповніть схему:



Рис. 14.8. Систематизація міжнародних інвестицій

Задача 1

Споживання вітчизняних благ домашніми господарствами характеризується функцією $C = 10 + 0,8 \cdot y$, а імпортних — $Z = 0,1 \cdot y$. Попит на гроші виражається функцією $I = 0,6 \cdot y + 20 - 6 \cdot i$. Інвестиційний попит підприємств представлений функцією $I = 10 - i$. Функція чистого експорту капіталу має вигляд: $NKE = 21,25 - 2 \cdot i$, а експорт благ дорівнює 20 од. В обігу знаходиться 50 гр. од. Держава економічно неактивна. Обмінний курс валюти, закордонна ставка відсотку, рівень цін — фіксовані.

1. Визначте величину ефективного попиту і стан платіжного балансу при такому попиті.

2. Як зміниться ефективний попит, стан платіжного балансу і кількість грошей в обігу, якщо державні витрати дорівнюватимуть 10 гр. од.

Представте рішення графічно.

Задача 2

В таблиці 14.7 частково представлені дані про спеціалізацію і торгівлю для двох країн — А і В.

Заповніть пусті клітини таблиці і випишіть функцію залежності випуску льону від обсягу виробництва бавовни для країни А.

Таблиця 14.7

КРАЇНИ А І В: СПЕЦІАЛІЗАЦІЯ І ТОРГІВЛЯ

Країна	А				В			
	Бавовна, тис. т		Льон, тис. т		Бавовна, тис. т		Льон, тис. т	
	Позначення	Величина	Позначення	Величина	Позначення	Величина	Позначення	Величина
Випуск і споживання до спеціалізації	B_1^A		L_1^A	500	B_1^B	320	L_1^B	
Випуск після спеціалізації	B_2^A	100	L_2^A		B_2^B		L_2^B	0
Експорт	B_E^A		L_E^A		B_E^B		L_E^B	
Імпорт	B_Z^A		L_Z^A		B_Z^B		L_Z^B	
Споживання в результаті спеціалізації і торгівлі	B_C^A	200	L_C^A		B_C^B	330	L_C^B	150
Виграш	B_B^A	10	L_B^A	20	B_B^B		L_B^B	20

Задача 3

Визначити середній паритет купівельної спроможності валюти країн А і В за наступними даними (табл. 14.8).

Таблиця 14.8

МАКРОПОКАЗНИКИ КРАЇН А І В

	Вартість в національній валюті		Паритет купівельної спроможності А/В
	Країна А	Країна В	
Кінцеве споживання населення	15000	4000	4,4
Споживання органів управління	2000	700	4,2
Валове утворення основного капіталу	4600	1500	3,8
Приріст запасів	+200	+20	6,5
Сальдо зовнішньої торгівлі	+170	+10	5,3

Задача 4

Співставити обсяг ВВП в країнах А і В за наступними даними (табл. 14.9).

Таблиця 14.9

МАКРОПОКАЗНИКИ КРАЇН А І В

	Вартість в національній валюті		Паритет купівельної спроможності А/В
	Країна А	Країна В	
Кінцеве споживання населення	21000	5000	3,3
Споживання органів управління	4000	900	4,3
Валове утворення основного капіталу	5200	1500	3,7
Приріст запасів	+ 300	+ 70	7,5
Сальдо зовнішньої торгівлі	+ 200	+ 40	5,2

ЕКОНОМІЧНЕ ЗРОСТАННЯ

Тема 15

1. Економічне зростання і способи його вимірювання
2. Типи економічного зростання
3. НТП як фактор економічного зростання
4. Моделі економічного зростання
 - 4.1. Модель економічного зростання Домара
 - 4.2. Модель економічного зростання Харрода
 - 4.3. Модель економічного зростання Солоу

1. Економічне зростання і способи його вимірювання

Під *економічним зростанням* національного господарства розуміється такий його розвиток, при якому збільшується реальний національний дохід.

Економічне зростання — основний показник розвитку і добробуту будь-якої країни — є однією з головних макроекономічних цілей, досягнення якої обумовлено необхідністю випереджаючого зростання національного доходу порівняно з ростом чисельності населення для підвищення рівня життя в країні.

Слід пам'ятати, що економічне зростання не тотожне економічному розвитку. Зростання є складовою економічного розвитку, яке представляє собою процес, що включає періоди зростання і спаду. Економічне зростання — це позитивна складова економічної динаміки.

Первинні причини поступального розвитку економіки криються в складних і суперечливих зв'язках між суспільним виробництвом і результатом його призначення — задовольняти потреби людини.

Задоволена потреба і поява нових диктує необхідність повторення виробництва, нарощування й удосконалювання його для насичення нових потреб. Зростаючі потреби суспільства викликають до життя «засоби виробництва», що здатні задовольняти ці потреби.

Три найбільших відкриття — уміння добути вогонь, винахід колеса і машини — стали тими передумовами, що кожного разу виводили людство на нові рубежі розвитку, вимірювані як «епоха».

Економічне зростання має більше значення, ніж стабільність. Це можна пояснити тим, що саме за допомогою таких процесів

з'являється велика можливість для рішення соціально-економічних проблем як у межах держави, так і на міжнародному рівні, підвищується матеріальне благополуччя і рівень життя населення.

Життя, як стверджували ще мислителі стародавності, є рух. І, подібно живій природі, економічне життя суспільства також знаходиться в постійному русі, що виявляється в безлічі поступових кількісних і якісних змін. Ці зміни стосуються не тільки продуктивних сил і виробничих відносин, але і зростаючої продуктивності праці, здатності її створювати все більшу кількість благ, корисних суспільству і людині. Економічне зростання означає поступальний рух економіки, її прогрес і розвиток.

Глибинні причини поступального розвитку економіки криються в складних і суперечливих зв'язках між суспільним виробництвом і кінцевим його призначенням — задовольняти потреби людини, служити споживанню. Самі економічні потреби людини породжуються виробництвом. Створюючи новий продукт і збуджуючи потребу в ньому, виробництво формує умови задоволення цих потреб.

Потреби суспільства ростуть і змінюються в якісному відношенні. Вони ростуть насамперед тому, що росте чисельність населення. Дійсно, чисельність населення Землі від однієї епохи до іншої збільшується чи ледве не в «геометричній прогресії». Так, якщо в V—XV ст., що відносяться до аграрної епохи, середньорічні темпи приросту населення склали 0,1 %, то розвинута аграрна епоха (XV—XVII ст.) дає середньорічні темпи приросту населення вже 0,2 %, відповідно «торговий капіталізм» (XVIII ст.) і «промисловий капіталізм» (XIX ст.) характеризуються показниками в 0,4 % і 0,9 %.

У наш час, завдяки успіхам медицини й охорони здоров'я, що перемогли багато тяжких хвороб, у багатьох країнах росте середня тривалість життя і зберігається високий рівень народжуваності (насамперед, це характерно для країн Азії й Африки). Внаслідок цього чисельність населення Землі збільшується з кожним роком: тільки за останні 40 років чисельність населення збільшилася в два рази. За останнє десятиліття щорічний приріст склав близько 75 млн. чоловік. Це дорівнює чисельності жителів Німеччини, що рівнозначно щорічній появі на карті світу нової великої держави.

Одночасно ростуть і стають більш різноманітними потреби людей. Для сучасної людини вже недостатньо тільки їсти, пити, вдягатися, мати житло, хоча і самі вимоги до таких благ зростають; сьогодні людина в розвинутих країнах має потребу в сучасних засобах пересування, спілкування, послугах по підтримці і зміцненню здоров'я, освіті і професійній підготовці, у повноцінному і змістовному

відпочинку і т. д. Ці об'єктивні процеси, що протікають у житті суспільства, наука поєднує в «закон зростання потреб».

Оскільки чисельність людей збільшується, а потреби їх зростають, економіка повинна забезпечувати безупинний приріст благ, необхідних для задоволення цих потреб. Історія свідчить, що життєздатність економічної системи визначається тим, наскільки вона може вирішити цю задачу.

Економічне зростання у масштабі всього суспільного виробництва представлено збільшенням річного обсягу виробництва товарів і послуг. Тому показником, за допомогою якого виміряється економічне зростання, звичайно виступає валовий національний продукт (ВНП) (рис. 15.1).



Рис. 15.1. Економічне зростання і його вимірювання

За останні 100 років реальний ВВП на планеті зростав щороку в середньому на 3,2 %, що забезпечувало кожні 22 роки подвоєння народного багатства. У розрахунку на душу населення ВВП зростав щороку на 1,8 % або подвоювався кожні 39 років.

При наявному в Україні ВВП на душу населення у 800 дол. США та середньосвітовому у 4000 дол. США, за оцінками вітчизняних вчених, Україна досягне середньосвітового рівня розвитку за умови шестипроцентних темпів зростання (критичний рівень) приблизно через 38 років. Відомо, що США знадобилося 47 років, щоб подвоїти ВВП на душу населення, Японії — 33, Індонезії — 17, Південній Кореї — 10 років.

Розглянуті показники звичайно використовуються для характеристики рівня життя і динаміки добробуту населення тієї чи іншої країни. При цьому варто мати на увазі деяку умовність цих показників як індикаторів рівня життя, їх усередненість. Адже між виробництвом кінцевих благ і їхнім споживанням, а саме останнє характеризує рівень життя, лежить область їхнього розподілу. От чому економісти нерідко звертаються до порівняння ВВП із великим пирогом, призначеним для споживання. І чим більше «пиріг», тим більше й апетитніше повинна бути його частина, що приходиться в середньому на кожного жителя країни.

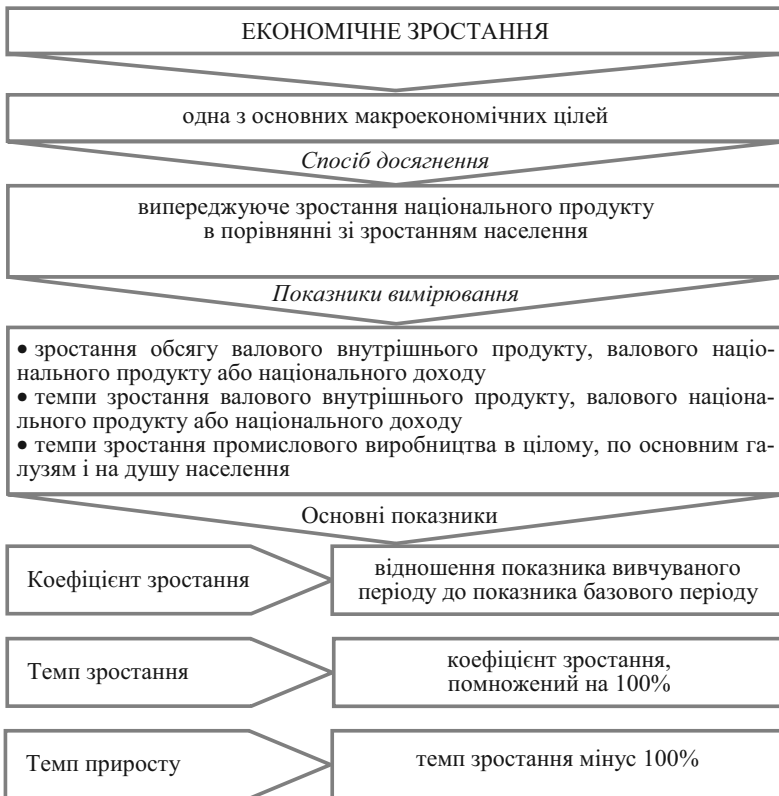
2. Типи економічного зростання

Розрізняють два типи економічного зростання — «екстенсивне» й «інтенсивне».

Економічне зростання називається *екстенсивним*, якщо воно не змінює середню продуктивність праці в суспільстві:

$y_t/N_t = \text{const}$, або $\hat{y}_t = \hat{N}_t$. Коли зростання національного доходу випереджає зростання кількості зайнятих у виробництві ($\hat{y}_t > \hat{N}_t$), має місце *інтенсивне зростання* (рис. 15.2).

Екстенсивне збільшення виробництва товарів і послуг відбувається за рахунок залучення додаткових факторів виробництва — землі, праці і капіталу, при цьому їхній якісний і технічний рівні залишаються незмінними. Коли суспільство має в наявності вільні невикористані ресурси, воно може нарощувати виробництво товарів і послуг екстенсивним шляхом.



Рис. 15.2. Екстенсивне й інтенсивне економічне зростання

Але, як уже відомо, ресурси суспільства, у тому числі і трудові, — не безмежні. За підрахунками вітчизняних економістів, найбільша роль у підвищенні продуктивності праці належить технічним факторам — на їхню частку припадає близько 60 % приросту продуктивності праці. Тому переважніше інтенсивний тип економічного зростання, при якому збільшення вироблених благ досягається за рахунок зростання продуктивності праці на технічній базі, що удосконалюється, і більш ефективного використання всіх факторів виробництва. У цьому випадку перед суспільст-

вом відкривається можливість поряд зі збільшенням кількості і якості вироблених благ одночасно вирішувати різноманітні задачі — забезпечувати зростання добробуту членів суспільства, створювати матеріальну основу майбутнього розвитку виробництва, більше засобів вкладати в розвиток науки і культури, охорону навколишнього середовища, підтримувати на належному рівні обороноздатність країни. Інтенсивне зростання економіки є основою зростання добробуту населення в умовах зменшення диференціації в доходах різних соціальних шарів.

У розвитку сучасного виробництва фактори екстенсивного й інтенсивного зростання «сусідять» та з'єднуються. Наприклад, може відбуватися одночасно і приріст кількості діючої робочої сили, і підвищення її якості, розширення поля виробництва і удосконалювання технічної бази виробничого процесу. Залежно від того, який спосіб збільшення виробництва благ переважає, говорять про «переважно екстенсивний» чи «переважно інтенсивний» типи економічного зростання.

Ефективність використання трудових ресурсів залежить від рівня організації праці, застосування науково обґрунтованих методів і способів його організації, а також від стану освітньої і професійної підготовки працівників, їх відношення до виконуваної роботи. Не останню роль у характеристиці якості робочої сили грає і стан здоров'я працівників, що підвищує тривалість й інтенсивність трудової віддачі отриманих ними знань і навичок.

3. НТП як фактор економічного зростання

В сучасних умовах найважливішим фактором економічного зростання є «науково-технічний прогрес» (НТП), тому що саме ступінь використання його досягнень визначає сучасний тип економічного зростання.

НТП — це поступове удосконалювання і поширення у виробництві техніки і технологічних процесів у рамках діючих науково-технічних принципів.

Початок сучасної НТР прийнято відносити до середини 50-х років ХХ століття. Основні напрямки цих перетворень полягають у наступному:

- автоматизація виробництва, заміна машин принципово новими технічними системами, що змінюють положення і роль людини в процесі виробництва; людина виділяється з процесу виро-

ництва, стає поруч з ним і над ним, виконуючи функції налагодження і регулювання;

- створення і застосування такої техніки, як ЕОМ, і комп'ютеризації виробництва перетворюють інформатику в новий ресурс і елемент технологічного процесу (у США більше комп'ютерів, ніж у всіх країнах світу, а в Токіо стільки телефонів, скільки у всій Африці);

- відкриття і використання нових видів і джерел енергії — атомної, термоядерної і т. д.;

- створення і використання нових видів матеріалів, не відомих природі, із заздальгідь заданими властивостями, що перетворюють спектр конструкційних предметів праці;

- відкриття і застосування нових технологій (хімічних, біологічних, лазерних і т. д.), що входять у життя під загальною назвою «високих технологій».

У кінцевому рахунку узагальнюючою ознакою сучасної НТР стає перетворення науки в безпосередню продуктивну силу суспільства.

Витрати на розвиток інформаційних технологій у 1997 р. в Україні склали 4 дол. США (0,38 % ВВП на душу населення); в Німеччині — 613 дол. (2,08 %); Франції — 559 дол. (2,14 %); США — 1045 дол. (4,01 %).

По кількості зареєстрованих патентів в розрахунку на кількість наукових працівників Україна в 15—20 разів відстає від США, Франції, Німеччини, Японії. Біля 80—90 % підприємств України не виконують робіт по підвищенню технічного рівня виробництва.

Використання високих технологій підвищує технічний рівень і якість продукції, що випускається, дозволяє повніше задовольняти потреби суспільства при безпечному впливі на навколишню природу і, що найголовніше, — обумовлює зростаючу економічність виробництва кінцевої продукції, зменшення витрат праці і засобів виробництва в розрахунку на його одиницю. Тим самим вивільняються ресурси для використання в тих сферах, розвиток яких характеризує якість життя членів суспільства.

У нових умовах змінюється оцінка результатів виробництва: на перший план виходить не стільки кількість, скільки якість продукції, що випускається, підвищення її науково-технічного рівня.

Інша ознака сучасного розвитку — створення прогресивної структури виробництва, підвищення питомої ваги наукомістких галузей, що втілюють і забезпечують здійснення плодів НТР.

Дотепер були розглянуті фактори, що визначають зростання з боку виробництва. Але в ринковій економіці виробництво і спо-

живання не пов'язані безпосередньо. Їхній зв'язок опосередкований ринком, механізм якого трансформує їх у взаємодію «пропозиції» і «попиту». І хоча попит визначається пропозицією (споживачі, як правило, запитують те, що вироблено і представлено на ринок), сам рух сукупного попиту виступає активним фактором економічного зростання. У зв'язку з цим в економічній теорії прийнято виділяти фактори, що лежать і на стороні сукупної пропозиції, і на стороні сукупного попиту.

Від факторів сукупного попиту залежить повне використання вирощеного національного «пирога» і можливості його збільшення в майбутньому. Адже якщо він, образно говорячи, не «запитаний», тобто не «з'їдений» сьогодні, то немає потреби «вишкати» ще більший «пиріг» завтра. У свою чергу, попит формується особливими доходами громадян (призначеними для споживання), державними витратами, а також попитом на інвестиційні товари (розмірами капіталовкладень в інвестиції й у запаси).

Джерела економічного зростання є необхідними умовами, що уможливають збільшення обсягу і підвищення якості вироблених товарів і послуг у даний період часу.

До джерел економічного зростання відносять, насамперед, економічні ресурси, які має країна для нарощування обсягів вироблених товарів і послуг. Крива виробничих можливостей графічно демонструє, що при повному використанні економічних ресурсів одночасне збільшення виробництва товарів і послуг у наступні періоди можливо тільки при збільшенні ресурсних можливостей суспільства (рисунок 15.3).



Рис. 15.3. Динаміка економічного зростання

Збільшення обсягу ресурсів і підвищення їхньої якості під впливом НТП графічно зображується зсувом кривої виробничих можливостей вправо з положення AB у положення A'B'.

4. Моделі економічного зростання

Отже, зростання економіки визначається множиною різноманітних факторів: збільшенням кількості виробничих ресурсів, підвищенням їх якості і удосконаленням способів їх використання. Все це, як правило, потребує інвестицій. Тому інвестиції виступають в якості основного регулятора темпів економічного зростання.

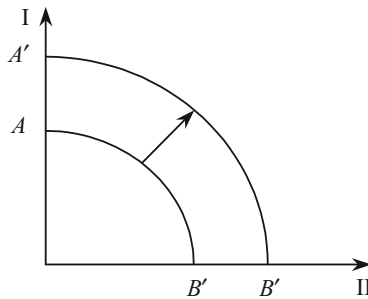
На відміну від статичних моделей економічної рівноваги в моделях економічного зростання враховуються два наслідки здійснення інвестицій: в момент свого здійснення вони підвищують сукупний попит, а в наступні періоди збільшують сукупну пропозицію внаслідок приросту виробничих потужностей.

В моделях економічного зростання всі ендогенні параметри є функціями часу.



Рис. 15.4. Основні моделі стимулювання економічного зростання

Основною метою побудови моделей економічного зростання є визначення умов, необхідних для рівноважного зростання (дина-

мічної рівноваги). Під *рівноважним зростанням* розуміють такий розвиток економіки, при якому зростаючі від періоду до періоду обсяги сукупного попиту і сукупної пропозиції завжди дорівнюють один одному (рис. 15.4).

4.1. Модель економічного зростання Домара

Найпростішою посткейнсіанською моделлю економічного зростання є модель Домара. В ній у явному вигляді присутній тільки ринок благ. Технологія виробництва представлена виробничою функцією Леонтьєва з постійними технологічними коефіцієнтами витрат факторів. Припускається, що на ринку праці існує надлишкова пропозиція і це забезпечує постійність рівня цін. Ринок благ є збалансованим. Фактором збільшення сукупного попиту і сукупної пропозиції є приріст інвестицій.

Якщо в періоді t інвестиції вирости на ΔI_t , то в результаті мультиплікаційного ефекту в цьому періоді сукупний попит збіль-

шиться на $\Delta y_t^D = \frac{\Delta I_t}{S_y}$. Сукупна пропозиція в періоді t збільшу-

ється пропорційно приросту капіталу в цьому періоді: $\Delta y_t^S = \sigma \cdot \Delta K_t$, де ΔK_t — приріст капіталу на початок періоду t ;

$\sigma \equiv \frac{\Delta y}{\Delta K} = \frac{y}{K}$ — гранична продуктивність капіталу (величина, зворотна акселератору). При відсутності технічного прогресу в довгостроковому періоді після доведення обсягу капіталу до оптимального розміру, що забезпечує максимум прибутку, гранична продуктивність капіталу стає постійною, і тоді середня продуктивність капіталу дорівнює його граничній продуктивності.

Щоб на початок поточного періоду капітал виріс на ΔK_t , у попередньому періоді необхідно було здійснити певний обсяг інвестицій:

$$I_{t-1} = K_t - K_{t-1} \equiv \Delta K_t,$$

отже, $\Delta y_t^S = \sigma \cdot I_{t-1}$.

Економічне зростання буде рівноважним, якщо $\Delta y_t^D = \Delta y_t^S$, тобто

$$\frac{\Delta I_t}{S_y} = \sigma \cdot I_{t-1} \quad \text{або} \quad \sigma \cdot S_y = \frac{I_t - I_{t-1}}{I_{t-1}} \equiv \hat{I}. \quad (15.1)$$

Таким чином, в описаних умовах рівноважне зростання економіки досягається тоді, коли темп приросту інвестицій дорівнює добутку значень продуктивності капіталу і граничної схильності до заощадження. Оскільки в стані динамічної рівноваги величина граничної продуктивності капіталу (значення σ) визначається існуючим рівнем розвитку техніки, то в моделі Домара змінити рівноважний темп зростання можна лише за рахунок зміни граничної схильності до заощадження. При заданому рівноважному темпі зростання $S_y = \text{const}$. Тому з умови рівноваги на ринку благ $S_t = S_y \cdot y_t = I_t$, слідує, що при рівноважному зростанні

$$\hat{y}_t = \hat{I}_t = \hat{K}_t.$$

Рівність темпів зростання національного доходу і капіталу – основна ознака динамічної рівноваги при відсутності технічного прогресу. Нерівність $\hat{y}_t > \hat{K}_t$ свідчить про зростаючу граничну продуктивність капіталу, що стимулює прискорене зростання інвестицій і капіталу до тих пір, поки не встановиться рівність $\hat{y}_t = \hat{K}_t$. При $\hat{y}_t < \hat{K}_t$, навпаки, інвестиції скорочуються, приводячи до уповільнення зростання капіталу.

І, нарешті, враховуючи, що в моделі використовується виробнича функція з невагомозамінними факторами: $K/\dot{N} = \text{const}$, темп приросту зайнятості буде дорівнювати темпу приросту капіталу:

$$\hat{N}_t = \hat{K}_t.$$

В результаті умову рівноважного зростання (15.1) можна розширити:

$$\hat{I}_t = \hat{y}_t = \hat{K}_t = \hat{N}_t = \sigma \cdot S_y. \quad (15.2)$$

Звернемо увагу на те, що в аналізі ex post рівність $\hat{y}_t = \sigma \cdot S_y$ тавтологічна:

$$\frac{\Delta y}{y} = \frac{\Delta y}{I} \cdot \frac{I}{y} = \frac{\Delta y}{\Delta K} \cdot \frac{S}{y} = \sigma \cdot S_y.$$

В аналізі ex ante при передумовах моделі Домара вона гарантує рівність щорічно зростаючих у $1 + \sigma \cdot S_y$ разів обсягів сукупно-

го попиту і сукупної пропозиції. Розглянемо цей процес на графіку (рис. 15.5).

На рисунку в квадранті I зображено графік виробничої функції. У квадрантах II і IV проведені допоміжні лінії під кутом 45° до осей координат. У квадранті III представлений графік функції заощаджень. Виробнича функція визначає обсяг пропозиції, а функція заощадження — обсяг попиту.



Рис. 15.5. Графічне зображення рівноважного зростання в моделі Домара

В періоді t_0 при обсягу капіталу K_0 сукупна пропозиція складе y_0 . Щоб у періоді t_0 і сукупний попит дорівнював y_0 , обсяг інвестицій повинен дорівнювати I_0 . Такий обсяг інвестицій збільшить у періоді t_1 обсяг капіталу до $K_0 + I_0 = K_1$. Тоді в періоді t_1 сукупна пропозиція буде дорівнювати y_1 , і т. д.

Таким чином, з теорії зростання Е. Домара слідує, що існує рівноважний темп зростання, при якому гарантовано повне використання існуючих в кожному періоді виробничих потужностей. Рівноважний темп зростання тим вищий, чим більша рівноважна норма заощаджень і чим менша капіталомісткість продукції. Однак динамічна рівновага нестійка, і тому необхідне державне регулювання економічного зростання.

4.2. Модель економічного зростання Харрода

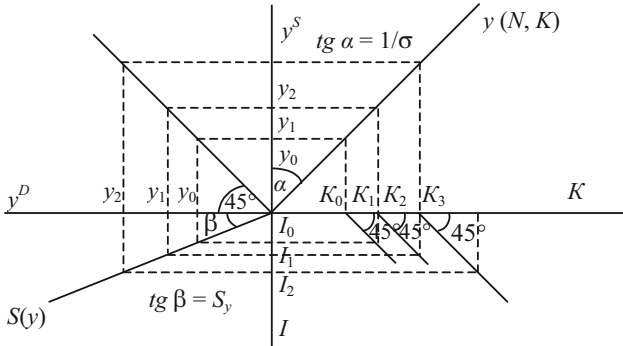
До аналогічних висновків на декілька років раніше Е. Домара прийшов Р. Харрод. На відміну від Домара Харрод особливу увагу приділяє зайнятості робочої сили при економічному зростанні.

Якщо в моделі Домара обсяг інвестицій задається екзогенно, то Харрод включає до своєї моделі ендогенну функцію інвестицій, основу на принципі акселерації і очікуваннях підприємців відносно сукупного попиту:

$$I_t = \eta \cdot (y_t - y_{t-1}).$$

Прирошування національного доходу підприємці визначають наступним чином: якщо у попередньому періоді попит перевищував пропозицію ($y_{t-1}^D > y_{t-1}^S$), то підприємці збільшують темп розширення виробництва; при $y_{t-1}^D < y_{t-1}^S$ темп зростання виробництва зменшується, а при $y_{t-1}^D = y_{t-1}^S$ темп зростання продукції залишається незмінним. Формально це записується так:

$$\frac{y_t - y_{t-1}}{y_{t-1}} = n \cdot \frac{y_{t-1} - y_{t-2}}{y_{t-2}}, \quad (15.3)$$

де

$$n > 1, \text{ якщо } y_{t-1}^D > y_{t-1}^S;$$

$$n < 1, \text{ якщо } y_{t-1}^D < y_{t-1}^S;$$

$$n = 1, \text{ якщо } y_{t-1}^D = y_{t-1}^S.$$

Помножимо обидві частини (15.3) на y_{t-1} і додамо до них по y_{t-1} ; в результаті одержимо

$$y_t = y_{t-1} \cdot \left(n \cdot \frac{y_{t-1} - y_{t-2}}{y_{t-2}} + 1 \right). \quad (15.4)$$

Вираз (15.4) являє собою функцію пропозиції благ в період t .

Сукупний попит, як і в моделі Домара, визначається за допомогою мультиплікатора:

$$y_t^D = \frac{I_t}{S_y} = \frac{\eta \cdot (y_t - y_{t-1})}{S_y}. \quad (15.5)$$

Зростання економіки буде рівноважним, якщо сукупна пропозиція (15.4) дорівнює сукупному попиту (15.5), тобто при

$$n \cdot \frac{y_{t-1} - y_{t-2}}{y_{t-2}} + 1 = \frac{\eta}{S_y} \cdot \frac{y_t - y_{t-1}}{y_{t-1}} \quad (15.6)$$

Якщо протягом ряду років економіка знаходиться в стані динамічної рівноваги, то $n = 1$, і тоді у відповідності до прийнятого припущення про поведінку підприємців темп зростання виробництва в поточному періоді буде дорівнювати темпу зростання у попередньому періоді:

$$\frac{y_t - y_{t-1}}{y_{t-1}} = \frac{y_{t-1} - y_{t-2}}{y_{t-2}} \equiv \hat{y}_t. \quad (15.7)$$

З урахуванням рівності (15.7) вираз (15.6) набуває вигляду:

$$\hat{y}_t \cdot \frac{\eta}{S_y} = \hat{y}_t + 1, \text{ або } \hat{y}_t = \frac{S_y}{\eta - S_y}. \quad (15.8)$$

Права частина рівності (15.8) визначає величину рівноважного темпу приросту в моделі Харрода.

Темп приросту, що визначається за формулою (15.8), Харрод назвав «гарантованим» темпом зростання, оскільки він гарантує повне використання існуючих виробничих потужностей (капіталу).

Поряд з гарантованим темпом зростання Харрод увів поняття «природного» темпу зростання, під яким розумів такий темп зростання капіталу і національного доходу, який забезпечує повну зайнятість зростаючої пропозиції праці. Якщо у вихідному періоді існує повна зайнятість і капіталоозброєність праці постійна, як це передбачається в посткейнсіанських моделях, то природний темп зростання економіки дорівнює темпу зростання трудових ресурсів.

Співвідношення між значеннями гарантованого і природного темпів зростання визначає стан економічної кон'юнктури.

Якщо темп зростання трудових ресурсів («природний» темп зростання національного доходу) відстає від темпу зростання капіталу («гарантованого» темпу зростання національного доходу), то внаслідок нестачі трудових ресурсів очікуваний підприємцями темп зростання не буде досягнутий. В результаті обсяг інвестицій скоротиться і виникне депресія.

Відповідно при зворотному співвідношенні, коли природний темп зростання перевищує гарантований, фактичний темп зростання може бути рівним гарантованому, й економіка опиниться в стані динамічної рівноваги за наявності кон'юнктурного безробіття. У випадку перевищення природного темпу зростання над гарантованим фактичний темп зростання також може виявитися

вище за гарантований, оскільки надлишок трудових ресурсів дозволяє збільшити інвестиції. Тоді фактичний обсяг виробництва перевищить очікуваний, стимулюючи подальше зростання інвестицій і викликаючи бум.

Таким чином, в моделі Харрода, як і в моделі Домара, динамічна рівновага в умовах економічного зростання нестійка.

4.3. Модель економічного зростання Солоу

На відміну від посткейнсіанських моделей зростання, в неокласичних коефіцієнт капіталоозброєності праці (K/N) не є константою, а змінюється в залежності від стану кон'юнктури. Для цього крім технічної взаємозамінності факторів виробництва необхідна передумова неокласичної концепції про домінування досконалої конкуренції на ринку факторів. Звідси витікає назва цих моделей.

Р. Солоу доводить, що нестабільність динамічної рівноваги в посткейнсіанських моделях є наслідком невзаємозамінності факторів у виробничій функції. Замість виробничої функції Леонтьєва Солоу використовує в своїй моделі зростання функцію Кобба-Дугласа, в якій праця і капітал є хорошими субститутами і сума коефіцієнтів еластичності випуску по факторам дорівнює одиниці (постійна ефективність від масштабу):

$$y_t = y(K_t, N_t) = K_t^\alpha \cdot N_t^{1-\alpha}. \quad (15.9)$$

В моделі відсутня функція сукупного попиту і передбачається, що попит змінюється в такому ж розмірі, як і пропозиція.

Оскільки параметром, що забезпечує рівноважне зростання в моделі Солоу, є капіталоозброєність праці, представимо виробничу функцію (15.9) у вигляді:

$$\frac{y_t}{N_t} = \frac{K_t^\alpha \cdot N_t^{1-\alpha}}{N_t} = \left(\frac{K_t}{N_t} \right)^\alpha, \quad (15.10)$$

позначивши $\frac{y_t}{N_t} = q_t$, $\frac{K_t}{N_t} = \Psi_t^\alpha$, одержимо:

$$q_t = \Psi_t^\alpha. \quad (15.11)$$

Таким чином, в моделі Солоу середня продуктивність праці є функцією її капіталоозброєності.

Графік цієї функції представлений на рисунку 15.6.



Рис. 15.6. Графік виробничої функції в моделі Солоу

Функція пропозиції праці в моделі Солоу має вигляд:

$$N_t^S = N_0^S \cdot (1 + n)^t \approx N_0^S \cdot e^{nt}, \quad (15.12)$$

де e — основа натуральних логарифмів;

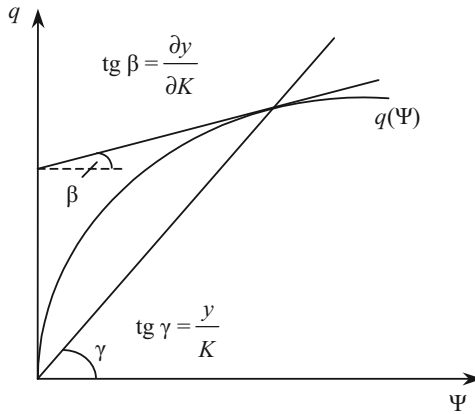
n — річний темп приросту населення і пропозиції праці, $0 < n < 0,3$.

Тоді річний обсяг виробництва і пропозиції благ представляється такою функцією:

$$y_t = y(K_t, N_0 \cdot e^{nt}). \quad (15.13)$$

Обсяг використовуваного в кожному періоді капіталу можна подати у вигляді добутку капіталоозброєності праці на кількість зайнятих:

$$K_t = \Psi_t \cdot N_0 \cdot e^{nt}. \quad (15.14)$$

Для підтримання рівноважного зростання необхідно виконання рівності:

$$\frac{d\Psi_t}{dt} \cdot N_0 \cdot e^{nt} + n \cdot \Psi_t \cdot N_0 \cdot e^{nt} = S_y \cdot y(K_t, N_0 \cdot e^{nt}). \quad (15.15)$$

Оскільки виробнича функція в моделі Солоу має постійну віддачу від масштабу, то

$$y(K_t, N_0 \cdot e^{nt}) = N_0 \cdot e^{nt} \cdot y(\Psi_t, 1).$$

і вираз (15.15) спрощується:

$$\frac{d\Psi_t}{dt} + n \cdot \Psi_t = S_y \cdot y(\Psi_t, 1).$$

Прийmemo також до уваги, що за економічним змістом $y(\Psi_t, 1) = q_t$; тоді вираз (15.15) можна представити у вигляді:

$$\frac{d\Psi_t}{dt} = S_y \cdot q_t - n \cdot \Psi_t. \quad (15.16)$$

Вираз (15.16) показує, як в часі повинна змінюватися капіталоозброєність праці, щоб рівноважне зростання, яке забезпечує повне використання виробничих можливостей, супроводжувалося повною зайнятістю.

Оскільки q_t є доход на одного зайнятого, то $S_y \cdot q_t$ представляє обсяг здійснюваних ним в період t заощаджень. Для рівноважного зростання потрібно, щоб усі заощадження були інвестовані.

Попит на інвестиції в період t визначається потребою в додатковому капіталі для оснащення найнятих в цьому періоді робітників. Добуток $n \cdot \Psi_t$ показує, скільки в середньому необхідно додаткового капіталу на одного працюючого, щоб капіталоозброєність найнятих в період t робітників дорівнювала Ψ_t .

Отже, при $S_y \cdot q_t = n \cdot \Psi_t$ буде відбуватися рівноважне зростання з постійною капіталоозброєністю і постійною продуктивністю праці. Коли $S_y \cdot q_t > n \cdot \Psi_t$, об'єм заощаджень перевищує обсяг інвестицій (додаткового капіталу), необхідний для оснащення використовуваної праці на рівні Ψ_t . У даному випадку для забезпечення рівності $S_t = I_t$ потрібно перейти до більш капіталомісткої технології, тобто підвищити Ψ_t . Відповідно при $S_y \cdot q_t < n \cdot \Psi_t$ для збереження рівноваги і забезпечення повної зайнятості ($S_t = I_t$ і $N_t^S = N_t^D$) доводиться знижувати капіталоозброєність праці.

Як забезпечується необхідна для рівноважного зростання зміна капіталоозброєності праці?

В неокласичній концепції це відбувається за рахунок гнучкості цін на фактори виробництва, і тому динамічна рівновага виявляється стійкою. Відстежимо цей процес, використовуючи рису-

нок 15.7, на якому в графічному вигляді показані складові правої частини рівності (15.16).



Рис. 15.7. Стійкість рівноважного зростання в моделі Солоу

Графік $n \cdot \Psi$ являє собою пряму лінію, оскільки темп зростання населення (n) є постійним. Лінія $S_y \cdot q_t$ вигнута, оскільки при постійній S_y вона одержується в результаті зсуву лінії $q(\Psi)$ на рисунку 15.6. При капіталоозброєності Ψ_0 економічне зростання буде рівноважним, так як зберігається рівність $S_y \cdot q_t = n \cdot \Psi_t$.

Якщо при структурі цін, що склалася, максимум прибутку досягається при капіталоозброєності праці Ψ_2 , то виникає нестача капіталу для повного оснащення кількості праці, що зростає. Праця виявляється відносно надлишковою і її ціна знижується. Почнеться заміна капіталу працею, тобто зниження Ψ .

Якщо за даних відносних цін і рівня розвитку техніки оптимальною виявиться технологія з Ψ_1 , то надлишковим стане капітал, знизиться його ціна, що приведе до зростання капіталоозброєності праці.

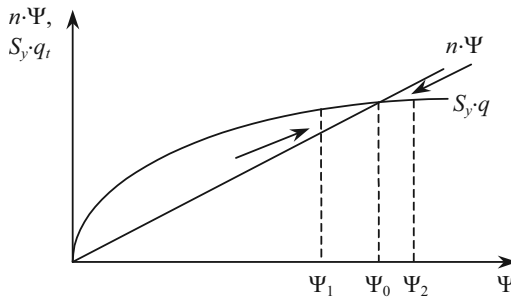
Так, можливість технічної субституції факторів і гнучка система цін забезпечують стійке рівноважне зростання економіки.

Величина темпу стійкого зростання визначається в моделі Солоу з рівняння:

$$S_y \cdot q_t = n \cdot \Psi \Rightarrow \frac{q}{\Psi} = \frac{n}{S_y} \Rightarrow \frac{y}{K} \equiv \sigma = \frac{n}{S_y} \Rightarrow n = \sigma \cdot S_y. \quad (15.17)$$

В неокласичних моделях рівноважний темп зростання, рівний темпу зростання населення, є сумісним з різними нормами заощадження. Звідси виникає проблема оптимізації цієї норми.

Економіка зростає в рівноважному темпі, що максимізує середню норму споживання ($\frac{dq}{d\Psi} = \hat{K}$), якщо норма заощаджень дорівнює еластичності обсягу виробництва по капіталу:

$$\frac{\partial y}{\partial K} \cdot \frac{K}{y} = \frac{I}{y} = \frac{S}{y} \equiv S. \quad (15.18)$$

Сформульована в такій формі умова оптимального росту одержала назву *золотого правила нагромадження*.

Оскільки $(\partial y / \partial K) \cdot K = \Pi$, то з виразу (15.18) виходить, що за оптимальної норми заощадження $\Pi/y = I/y$, тобто весь прибуток повинен бути інвестованим.

Графічний спосіб визначення оптимальної норми заощаджень показано на рисунку 15.8.



Рис. 15.8. Графічне визначення оптимальної норми заощаджень

На основі виробничої функції і заданого темпу зростання населення (пропозиції праці) будуються графіки $q(\Psi)$ і $n \cdot \Psi$. Потім до графіку $q(\Psi)$ проводиться дотична, паралельна прямій $n \cdot \Psi$. Точка дотику A вказує на значення Ψ^* і q^* , що забезпечують оптимальне зростання. Капіталоозброєність праці досягне оптимальної величини Ψ^* , якщо норма заощаджень прийме таке значення, що крива $S_y \cdot q$ перетне пряму $n \cdot \Psi$ у точці перетину останньої з перпендикуляром $A\Psi^*$. Відіток AB представляє величину оптимальної (максимально можливої) середньої норми споживання.

Збільшення темпу зростання населення, як впливає з виразу (15.17), підвищує рівноважний темп зростання національного доходу. Але якщо при цьому норма заощаджень зберігається на попередньому рівні, то знизяться капіталоозброєність і продуктивність праці. Це ілюструє рис. 15.9.

Таким чином, на протипагу посткейнсіанським неокласична модель обґрунтовує стійкість рівноважного зростання ринкової економіки в довгостроковому періоді.

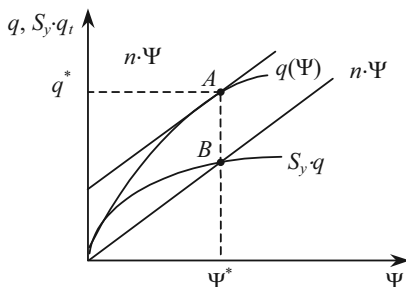
Хоча формально умови рівноваги в моделях Домара і Солоу співпадають (див. формули (15.2) і (15.18)), вони виражають принципово різні причинно-наслідкові зв'язки.

У посткейнсіанських моделях S_y і K/y задаються екзогенно і вони визначають величину рівноважного темпу зростання. Зі зростанням S_y підвищується темп зростання національного доходу.



Рис. 15.9. Рівноважне зростання при підвищенні темпу приросту населення

З неокласичної моделі випливає, що в умовах досконалої конкуренції за будь-якої норми заощаджень ринкова економіка прагне до збалансованого зростання, при якому національний дохід і капітал збільшуються з темпом, що дорівнює темпу зростання пропозиції праці. Збільшення S_y веде до зростання капіталоозброєності і продуктивності праці, а темп зростання національного доходу підвищується тільки в короткому періоді, зберігаючи незмінне значення в довгостроковому періоді.

Однак слід мати на увазі, що стабільність динамічної рівноваги в моделі Солоу базується на виробничій функції Кобба-Дугласа. При деяких виробничих функціях рівноваги взагалі може не бути.

ПИТАННЯ ДЛЯ САМОПЕРЕВІРКИ Й АУДИТОРНОГО КОНТРОЛЮ ЗНАТЬ

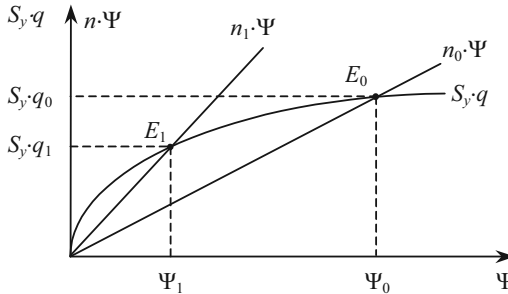
1. Яке значення має економічне зростання?
2. Які основні фактори економічного зростання?
3. Що показує індекс людського розвитку?
4. Охарактеризуйте моделі економічного зростання.
5. В чому полягає золоте правило нагромадження?

Тести

1. В посткейнсіанських моделях:
 - а) ціни постійні і фактори виробництва невзаємозамінні;
 - б) фактори виробництва взаємозамінні;
 - в) на ринку факторів виробництва — досконала конкуренція;
 - г) ціни постійні і фактори взаємозамінні.

 2. За інших однакових умов, якщо в економіці, що характеризується повною зайнятістю, відбувається значне пересування ресурсів у виробництво засобів виробництва, то слід очікувати:
 - а) збільшення обсягів поточного споживання;
 - б) зниження обсягу споживання в майбутньому;
 - в) зниження темпів зростання ВВП;
 - г) збільшення продуктивності праці;
 - д) зменшення обсягу інвестицій.

 3. Економічне зростання — це:
 - а) еволюція економічної системи в цілому;
 - б) характер використання продуктивних сил суспільства;
 - в) приріст обсягу виробництва за рахунок збільшення продуктивності праці, капіталу і технічних нововведень;
 - г) зростання номінального ВВП.

 4. Найбільш вагома причина економічного зростання в розвинутих країнах — це:
 - а) збільшення обсягу робочого часу;
 - б) технологічні зміни у виробництві;
 - в) збільшення обсягів використання капіталу;
 - г) реалізація грошово-кредитної і фіскальної політики, які сприяють економічному зростанню;
 - д) зростання кваліфікації робочої сили.

 5. Що з нижче перерахованого не впливає на зростання продуктивності праці?
 - а) технологічні зміни;
 - б) збільшення кількості працюючих;
 - в) рівень кваліфікації робітників;
 - г) ефект масштабу виробництва;
 - д) рівень організації виробництва.

 6. Кінцева мета економічного зростання — це:
 - а) забезпечення стабільності;
 - б) одержання прибутку;
 - в) підвищення добробуту населення.

 7. Екстенсивний та інтенсивний шляхи розвитку — це:
 - а) критерії економічного зростання;
 - б) чинники економічного зростання;
 - в) типи економічного зростання.
-

8. Коефіцієнт зростання — це:
- а) відношення показника базового періоду до показника вивчуваного періоду;
 - б) відношення показника вивчуваного періоду до показника базового періоду;
 - в) відношення ВВП номінального до ВВП реального;
 - г) відношення ВВП реального до ВВП номінального.

9. В моделях економічного зростання:

- а) всі ендогенні параметри є функціями часу;
- б) сукупний попит не дорівнює сукупній пропозиції;
- в) інвестиції — постійна величина;
- г) визначається рівноважне зростання в короткий період.

10. Припустимо, що в економіці зайнято 40 робітників, кожний з яких працює 2000 годин на рік. Продуктивність праці дорівнює 10 гр. од. за годину. Загальний обсяг виробленого продукту складатиме:

- а) 250 000 гр. од.;
- б) 600 000 гр. од.;
- в) 1 000 000 гр. од.;
- г) 800 000 гр. од.;
- д) 3 000 000 гр. од.

Оцініть правильність тверджень (так, ні)

1. Економічне зростання називається екстенсивним, якщо воно змінює середню продуктивність праці.

2. Моделі економічного зростання — це моделі статичної рівноваги.

3. У посткейнсіанських моделях рівноваги рівноважне зростання може супроводжуватися неповною зайнятістю.

4. В неокласичних моделях економічного зростання на ринках факторів виробництва панує досконала конкуренція.

5. В неокласичних моделях економічного зростання фактори виробництва не взаємозамінні.

6. Інтенсивне економічне зростання спостерігається, коли зростання національного доходу випереджає зростання кількості зайнятих у виробництві.

7. При екстенсивному економічному зростанні природо-користування нерациональне.

8. У посткейнсіанських моделях економічне зростання є похідним від споживання і нагромадження.

9. Мірою економічного зростання слугує темп приросту номінального національного доходу на душу населення.

10. Економічне зростання супроводжується збільшенням номінального національного доходу.

ПИТАННЯ ДЛЯ ОБГОВОРЕННЯ ТА ЗАДАЧІ

1. Чому в останні роки найбільш швидкі темпи економічного зростання спостерігаються в таких країнах Східної Азії як Китай, Таїланд, Тайвань, Сінгапур, Малайзія?

Задача 1

Країну характеризують дані, що наведені в табл. 15.1.

Таблиця 15.1

ЧИСЕЛЬНІСТЬ НАСЕЛЕННЯ ТА ОБСЯГ ВВП

Рік	Чисельність населення, тис. чол.	Обсяг ВВП, тис. гр. од.
1	500	1000
2	460	900
3	455	930
4	456	935
5	458	940
6	500	990
7	502	1005

Визначити:

- обсяг ВВП в розрахунку на душу населення;
- приріст ВВП в четвертому році порівняно з третім;
- абсолютну величину приросту ВВП у другому році в порівнянні з першим;
- приріст ВВП в розрахунку на душу населення в сьомому році порівняно з шостим.

Задача 2

Реальний ВВП країни становив 100 тис. гр. од. у першому році, а в другому році — 120 тис. гр. од. Населення країни зросло з 40 тис. чоловік у першому році до 41 тис. чоловік — у другому.

Визначити:

- темпи зростання ВВП;
- темпи зростання ВВП на душу населення.

Задача 3

Нехай $K_0 = 500$, $\sigma = 0,3$, $S_y = 0,25$.

Заповніть таблицю 15.2, проаналізуйте динаміку основних макроекономічних показників у відповідності до моделі Домара. Що демонструє останній стовпчик?

Таблиця 15.2

РІВНОВАЖНЕ ЗРОСТАННЯ ЗА МОДЕЛЛЮ ДОМАРА

T	K_t	$y_t^S = \sigma \cdot K_t$	$I_t = S_y \cdot y_t^S$	$C_t = y_t - S_t$	$y_t^D = C_t + I_t$	$\Delta y_t / y_t$	ΔI_t
0							
1							
2							
3							
4							
...							

Задача 4

В економіці з технологією, представленою виробничою функцією $y_t = \sqrt{N_t \cdot K_t}$, в періоді t_0 було 25 од. праці і 900 од. капіталу. Темп приросту трудових ресурсів дорівнює 5% за період. Гранична схильність до споживання дорівнює 60%.

1) Як буде змінюватися національний дохід у відповідності до моделі економічного зростання Солоу?

2) Який обсяг капіталу забезпечить у вихідних умовах рівноважне зростання з періоду t_1 ?

ВІДПОВІДІ ТА ВКАЗІВКИ

Тема 1. Макроекономіка як наука

Тести

1) д; 2) г; 3) б; 4) а; 5) г; 6) а; 7) б; 8) в; 9) д;
10) г.

Оцініть правильність тверджень (так, ні)

- Ні.
- Так.
- Так.
- Ні.
- Так.
- Ні.
- Так.
- Так.
- Так.
- Так.

Питання для обговорення та задачі

2. Економічна; ціле; сектори; домогосподарства; держава; агреговані; зайнятістю; відсотковими; витратами; споживанням.

3. Економічна система; агреговані показники; ВВП; зайнятість; інфляція.

Задача 1

Таблиця 1

НАРОДНОГОСПОДАРЬСЬКИЙ КРУГООБІГ

Від \ До	Фіrm	Домашніх господарств	Держави	Сектору майна	Всього
Фіrm	–	$360 + 90 = 450$	$195 + 12 = 207$	11	668
Домашніх господарств	323	7	120	172	622
Держави	$30 + 105 + 45 = 180$	$30 + 135 = 165$	–	27	372
Сектору майна	$195 - 30 = 165$	–	45	–	210
Всього	668	622	372	210	–

$$\text{ВНП}_{\text{фірм}} = \text{ВНП}_{\text{країни}} - \text{ВНП}_{\text{д/г}} - \text{ВНП}_{\text{держ}};$$

$$\text{ВНП}_{\text{фірм}} = 810 - 7 - 135 = 668.$$

$$\text{Нерозподілений прибуток фірм} = \text{ВНП}_{\text{фірм}} - \text{витрати фірм};$$

$$\text{Нерозподілений прибуток фірм} = 668 - (360 + 30 + 90 + 195 - 30) = 23.$$

$$\text{Заощадження фірм} = \text{Нерозподілений прибуток} - \text{податок на прибуток};$$

$$\text{Заощадження фірм} = 23 - 12 = 11.$$

$$\text{Споживання домашніх господарств} = \text{ВНП}_{\text{фірм}} - \text{валові інвестиції фірм} - \text{державні витрати};$$

$$\text{Споживання домашніх господарств} = 668 - 195 - 105 - 45 = 323.$$

$$\text{Заощадження домашніх господарств} = \text{Доходи домашніх господарств} - \text{витрати домашніх господарств};$$

$$\text{Заощадження домашніх господарств} = (360 + 7 + 135 + 30 + 90) - (323 + 7 + 120) = 172.$$

$$\text{Заощадження держави} = \text{Доходи держави (податки)} - \text{державні витрати};$$

$$\text{Заощадження держави} = (195 + 12 + 120) - (135 + 105 + 30 + 30) = 27.$$

Тема 2. Макроекономічні показники в системі національних рахунків

Тести

- 1) а; 2) б; 3) а; 4) б; 5) б; 6) а; 7) в; 8) а; 9) в;
10) в; 11) в; 12) в 13) а; 14) в 15) б.

Оцініть правильність тверджень (так, ні)

- | | |
|---------|---------|
| 1. Ні. | 6. Так. |
| 2. Так. | 7. Ні. |
| 3. Так. | 8. Ні. |
| 4. Так. | 9. Так. |
| 5. Ні. | 10. Ні. |

Питання для обговорення та задачі

5.



Рис. 1. Складові ВВП та ВВП

6. Кінцевий; споживання; інвестицій; проміжні; переробки; доданої; факторами; платежі; відсотків; дивідендів; вартості; сировини; енергії.

7.

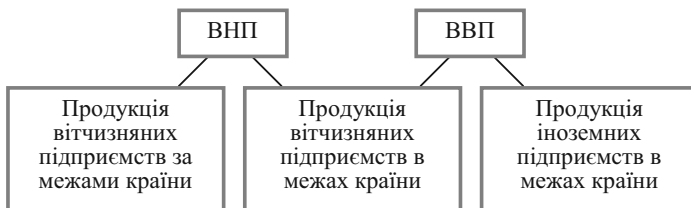

Рис. 2. Результати функціонування національної економіки

Задача 1

$$\text{ВВП}_{\text{за доходами}} = 10 + 210 + 99 + 25 + 20 + 48 + 23 + (55 - 40) + 17 - 7 = 460 \text{ (гр. од.);}$$

$$\text{ВВП}_{\text{за витратами}} = 280 + 55 + 100 + 25 = 460 \text{ (гр. од.);}$$

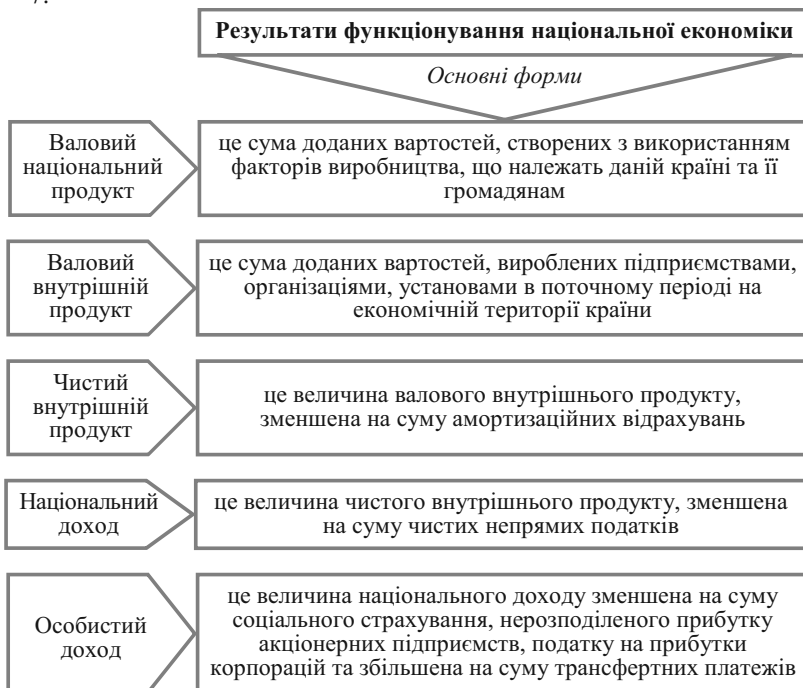
$$\text{ВВП}_{\text{за доходами}} = \text{ВВП}_{\text{за витратами}}$$

Задача 2

$$\text{ВНП} = (500 + 700 + 300) - (100 + 50) - (70 + 20) - (50 + 50) = 1160 \text{ (гр. од.);}$$

$$\text{ЧНП} = 1160 - (20 + 50 + 20) = 1070 \text{ (гр. од.);}$$

$$\text{НД} = 1070 - (40 + 30 + 10) = 990 \text{ (гр. од.).}$$

Задача 3

$$\text{а) ЧНП} = I_{\text{чисті}} + G + C + \text{NE} = 80 + 75 + 220 + 240 - 205 = 410 \text{ (гр. од.);}$$

$$\begin{aligned} \text{НД} &= \text{ЧНП} - \text{Am} = 410 - 18 + 30 = 422 \text{ (гр. од.)}; \\ y^v &= \text{НД} - T_{\text{прямі}} = 422 - 26 = 396 \text{ (гр. од.)}; \\ \text{б) } \text{Am} &= \text{ВНП} - \text{ЧНП} = 550 - 410 = 140 \text{ (гр. од.)}; \\ \text{в) } \delta &= (G + Tr) - (T_{\text{прямі}} + T_{\text{непрямі}}) = (30 + 75) - (26 + 18) = \\ &= 61 \text{ (гр. од.)} \text{ — дефіцит.} \end{aligned}$$

Задача 4

$$\begin{aligned} \text{а) } A &= 105 - 50 = 55 \text{ (гр. од.)}; \\ \text{ЧНП} &= 600 - 55 = 545 \text{ (гр. од.)}; \\ \text{НД} &= 545 - 5 = 540 \text{ (гр. од.)}; \\ \text{б) } NE &= \text{ВНП} - (C + I_{\text{валові}} + G) = 600 - (350 + 105 + 90) = 55 \text{ (гр. од.)}; \\ \text{в) } y^v &= \text{НД} - T_{\text{прямі}}; \\ \delta &= G - (T_{\text{прямі}} + T_{\text{непрямі}}) \\ T_{\text{прямі}} &= 5 - 5 + 90 = 90 \text{ (гр. од.)}; \\ y^v &= 540 - 90 = 450 \text{ (гр. од.)}; \\ y^v &= C + S \Rightarrow S = 450 - 350 = 100 \text{ (гр. од.)}. \end{aligned}$$

Задача 5

$$\begin{aligned} \text{а) } y^v &= \text{НД} - T_{\text{прямі}}; \\ T_{\text{прямі}} &= 720 - 650 = 70 \text{ (гр. од.)}; \\ \text{б) } \delta &= (G + Tr) - (T_{\text{прямі}} + T_{\text{чисті непрямі}}) \Rightarrow 15 = G - 70 - T_{\text{чисті непрямі}}; \\ G &= 70 + 15 + 35 = 120 \text{ (гр. од.)}; \\ \text{в) } \text{НД} &= \text{ЧНП} - T_{\text{чисті непрямі}}; \\ \text{ЧНП} &= 720 + 35 = 755 \text{ (гр. од.)}; \\ \text{ЧНП} &= C + I_{\text{чисті}} + G + NE; \\ I_{\text{чисті}} &= 755 - (500 + 120 - 18) = 153 \text{ (гр. од.)}. \end{aligned}$$

Тема 3. Макроекономічна нестабільність: цикли ділової активності, безробіття, інфляція

Тести

- 1) д; 2) б; 3) б; 4) б; 5) а; 6) а; 7) а; 8) б; 9) г;
10) б; 11) в; 12) а; 13) в; 14) а; 15) г.

Оцініть правильність тверджень (так, ні)

1. Так.
2. Так.
3. Ні.
4. Так.
5. Ні.
6. Так.
7. Так.
8. Так.
9. Так.
10. Так.

Питання для обговорення та задачі

5. Попиту, попит, швидше, виробничий, пропозицію, зростають.

Задача 1

$$\text{ІСЦ} = \frac{21 \cdot 10 + 10 \cdot 30 + 14 \cdot 9 + 11 \cdot 8}{20 \cdot 10 + 8 \cdot 30 + 12 \cdot 9 + 7 \cdot 8} = 1,199.$$

$$\text{Дефлятор} = \frac{21 \cdot 12 + 10 \cdot 35 + 14 \cdot 11 + 11 \cdot 15}{20 \cdot 12 + 8 \cdot 35 + 12 \cdot 11 + 7 \cdot 15} = 1,22.$$

Задача 2

«Інфляційний податок» – це частка доходів, яка «згорає в полум'ї інфляції»: $\left(1 - \frac{1}{1,1}\right) \cdot 100\% = 9,09\%$ або $\frac{500 \cdot 9,09}{100} = 45,45$ гр. од.

Задача 3

У 2000 р. ВВП в поточних цінах дорівнював $250 \cdot 1,05 \cdot 1,2 = 315$ гр. од.

Тоді за період 1998—2000 рр. ціни вирости: $\frac{315}{200} = 1,575$.

Отже, ціни у 1999 р. порівняно з 1998 р. вирости у $\frac{1,575}{1,1} = 1,43$ рази, або на 43%. Отже, рівень інфляції у 1999 р. склав 143%.

Задача 4

$$\frac{10 \cdot 5}{30} = 1,7\%.$$

Задача 5

Таблиця 2

ДИНАМІКА ВВП

Показники	1-й рік	2-й рік	3-й рік	4-й рік	5-й рік
Номинальний ВВП, гр. од.	600	720	700	900	1025
Індекс цін	1,2	1,3	0,9	1,4	1,1
Реальний ВВП, гр. од.	600	$720/1,3 = 553,8$	$700/0,9 = 777,8$	$900/1,4 = 642,9$	$1025/1,1 = 931,8$
Індекс росту реального ВВП	–	0,92	1,4	0,83	1,45
Індекс росту номінального ВВП	–	1,2	0,97	1,29	1,14
Індекс приросту реального ВВП	–	–0,08	0,4	–0,17	0,45
Індекс приросту номінального ВВП	–	0,2	–0,03	0,29	0,14

Задача 6

У 2000 р. ціни порівняно з 1999 р. виросли у $\frac{900}{600} = 1,5$ рази.

Тоді у 1999 р. ціни виросли у $\frac{1,6}{1,5} = 1,07$ рази.

Отже, у 1999 р. ВВП в поточних цінах дорівнює:
 $400 \cdot 1,07 = 428$ гр. од.

Задача 7

У 2000 р. ВВП в поточних цінах дорівнює $2000 \cdot 1,2 = 2400$ гр. од.

Ціни 2000 р. порівняно з 1999 р. виросли у $\frac{1,3}{1,1} = 1,18$ разів.

Тоді у 2000 р. ВВП в цінах 1999 р. дорівнює $\frac{2400}{1,18} = 2033,9$ гр. од.

Задача 8

Таблиця 3

**ВАЛОВИЙ ВНУТРІШНІЙ ПРОДУКТ
ТА РІВНІ ІНФЛЯЦІЇ в 1998—2000 роках**

Показники	Роки		
	1998	1999	2000
ВВП в поточних цінах, гр. од.	3000	3200	$3600 \cdot 1,25 \cdot 1,15 =$ $= 5175$
ВВП в цінах 1998 року, гр. од.	3000	$3200 / 1,25 =$ $= 2560$	3600
ВВП в цінах 2000 року, гр. од.	$3000 \cdot 1,25 \cdot 1,15 =$ $= 4312,5$	$3200 \cdot 1,15 =$ $= 3680$	5175
ВВП в цінах 1999 року, гр. од.	$3000 \cdot 1,25 =$ $= 3750$	3200	$5175 / 1,15 = 4500$
Рівень інфляції, % до попе- реднього року	110	125	115

Задача 9

Таблиця 4

ВАЛОВИЙ ВНУТРІШНІЙ ПРОДУКТ ТА ТЕМПИ ІНФЛЯЦІЇ В 1998—2000 роках

Показники	Роки		
	1998	1999	2000
ВВП в поточних цінах, гр. од.	1000	1010	1200
Рівень інфляції, % до попереднього року	107	105	110
ВВП в цінах 1998 року, гр. од.	1000	$1010/1,05 = 961,9$	$1200/(1,05 \cdot 1,1) = 1038,96$
ВВП в цінах 1999 року, гр. од.	$1000 \cdot 1,05 = 1050$	1010	$1200/1,1 = 1090,9$
ВВП в цінах 2000 року, гр. од.	$1000 \cdot (1,05 \cdot 1,1) = 1155$	$1010 \cdot 1,1 = 1111$	1200

Інфляція за весь період складатиме $1,1 \cdot 1,05 = 1,155$.

ВВП в приведених цінах з 1998 по 2000 р. зросте на 3,9 %.

$$\frac{\text{ВВП}_{\text{реал}}^{2000}}{\text{ВВП}_{\text{реал}}^{1998}} = \frac{1038,96}{1000} = 1,039 \text{ або } 1,039 \cdot 100 \% = 103,9 \%$$

Задача 10

$$\text{ІСЦ} = \frac{50000 \cdot 1,02 + 10000 \cdot 1,03 + 5000 \cdot 1,02 + 30000 \cdot 1,05}{50000 + 10000 + 5000 + 30000 + 6000 + 2000 + 3000 + 6000 \cdot 1,01 + 2000 \cdot 1,04 + 3000 \cdot 1,06} = 1,03$$

Задача 11

$$\text{Робоча сила} = 900 - (200 + 50 + 100) = 550 \text{ чол.}$$

$$\text{Рівень безробіття} = \frac{40}{550} \cdot 100 \% = 7,3 \%$$

Задача 12

$$\Delta u = -0,4 \cdot (y - 2,5),$$

u — темп зростання реального ВВП, %;
 u — норма безробіття.

$\Delta u = -0,4 \cdot (5 - 2,5) = -1\%$ — за один рік норма безробіття знизиться на 1 %.

Тоді на $10\% - 6\% = 4\%$ безробіття знизиться за 4 роки.

Задача 13

1. Кількість робочої сили = загальній кількості населення – незайняті.

Незайняті: діти до 16 років + особи у виправних закладах + особи у психіатричних лікарнях + пенсіонери + бродяги та бездомні + домогосподарки + студенти денної форми навчання + звільнені, що не шукають роботу.

Незайняті = $25 + 6 + 4 + 10 + 3 + 8,5 + 5 + 5,5 = 67$ млн чол.

Робоча сила = $150 - 67 = 83$ млн чол.

2. Фактичний рівень безробіття = кількість безробітних / кількість робочої сили. Кількість безробітних = звільнені в результаті спаду + звільнені внаслідок структурних змін + звільнені за власним бажанням + ті, що на курсах перекваліфікації.

Кількість безробітних = $5 + 3 + 1 + 1 = 10$ млн чол.

Фактичний рівень безробіття = $\frac{10}{83} \cdot 100\% = 12,05\%$.

3. Природний рівень безробіття = (фрикційне + структурне) / кількість робочої сили = звільнені за власним бажанням + ті, що на курсах перекваліфікації + звільнені внаслідок структурних змін.

Природне безробіття = $1 + 1 + 3 = 5$ млн чол.

Природний рівень безробіття = $\frac{5}{83} = 6,1\%$.

4. Згідно із законом Оукена: $\frac{Y - Y^*}{Y^*} = -\beta \cdot (u - u^*)$, де Y — фактичний ВВП; Y^* — потенційний ВВП; $-\beta = 2,5$; u — фактичний рівень безробіття; u^* — природний рівень безробіття

$$\frac{3000 - Y^*}{Y^*} = -2,5 \cdot (0,121 - 0,061);$$

$$Y^* = 3529,41 \text{ млрд гр. од.}$$

Задача 14

Якби фактичний рівень інфляції дорівнював очікуваному, тоді економіка знаходилась би в стані рівноваги. Фактичний рівень безробіття дорівнював би природному.

Тоді $\frac{Y - Y^*}{Y^*} = 3 - 2 \cdot (u - u^*) = 3 - 2 \cdot 0 = 3$.

Оскільки $\frac{Y - Y^*}{Y^*} < 0$, то $3 - 2 \cdot (u - u^*) < 0 \Rightarrow 3 - 2 \cdot (u - 6) < 0 \Rightarrow u > 7,5$;

$$\frac{7,5 - 6}{6} = \frac{1,5}{6} = 0,2.$$

Фактичний рівень безробіття більший за природний більш, ніж на 20 %.

Згідно з законом Філіпса, між рівнями безробіття та інфляції у короткостроковому періоді існує зворотний взаємозв'язок:

Фактичний рівень інфляції $= (1 - 0,2) \cdot 3 = 2,4$ – фактичний рівень інфляції у 2000 р. буде меншим за 2,4 %.

Тема 4. Споживання і заощадження як макроекономічні явища

Тести

- 1) б; 2) в; 3) г; 4) в; 5) а; 6) г; 7) б; 8) б; 9) г;
10) г; 11) д; 12) б; 13) б; 14) в; 15) д.

Оцініть правильність тверджень (так, ні)

1. Ні.
2. Так.
3. Так.
4. Ні.
5. Так.
6. Ні.
7. Так.
8. Ні.
9. Так.
10. Так.

Питання для обговорення та задачі

Задача 1

На основі вихідних даних, представлених у таблиці 4.3, можна розрахувати середню норму споживання та середню норму заощадження (табл. 5).

Таблиця 5

СТРУКТУРА ЗАОЩАДЖЕНЬ НАСЕЛЕННЯ УКРАЇНИ
за 1990—1999 рр. (у фактичних цінах)

Роки	Доход, млн грн	Споживання, млн. грн	Загальні заощадження, млн грн	Пасивні заощадження, млн грн	Активні заощадження, млн грн	Середня норма споживання, 3/2, %	Середня норма заощадження, 4/2, %	Середня норма пасивного заощадження, 5/2, %	Середня норма активного заощадження, 6/2, %
1990	1,09	0,86	0,11	-0,01	0,12	78,98	9,96	-0,91	10,88
1991	2,06	1,46	0,44	0,11	0,32	70,87	21,16	5,45	15,71
1992	24,00	15,00	6,06	4,82	1,24	63,77	26,67	21,22	5,45
1993	628,00	441,00	166,46	143,89	22,59	66,84	25,33	21,89	3,44
1994	5368,00	3926,00	810,58	649,34	161,24	73,15	15,10	12,10	3,00
1995	26498,00	20140,00	4094,00	3711,23	382,91	76,01	15,45	14,01	1,44
1996	40834,00	27450,00	9237,00	6801,00	2436,00	67,22	22,62	16,66	5,96
1997	50546,00	31876,00	12956,00	10371,00	2585,00	63,06	25,63	20,52	5,11
1998	55121,00	34867,00	13882,00	11359,00	2523,00	63,26	25,18	20,61	4,57
1999	62658,00	42019,00	10717,00	7808,00	2909,00	67,06	17,10	12,46	4,64

Задача 2

Графічно функція заощаджень будується шляхом вертикального віднімання графіка функції споживання з графіка доходу, що утворює кут 45° з лінією абсцис (рис. 3).



Рис. 3. Побудова функції заощадження

В т. E середня норма споживання дорівнює 1, оскільки в цій точці $C = y$.

Задача 3

$$y = C + S \Rightarrow S = y - C; \quad S = y - (0,6 \cdot y + 60) = -60 + 0,4 \cdot y.$$

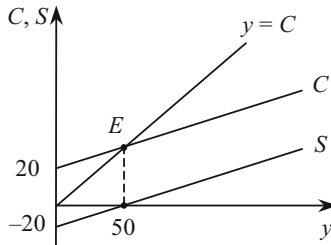

Рис. 4. Графіки функцій споживання та заощадження

В точці E виконується рівність $C = y$, тобто $0,6 \cdot y + 60 = y \Rightarrow y = 150$.
Якщо $y = 150$, то $C = 150$, а $S = 0$.

До т. E заощадження від'ємні ($S < 0$), оскільки $C > y$; після т. E заощадження додатні ($S > 0$), оскільки $C < y$.

Задача 4

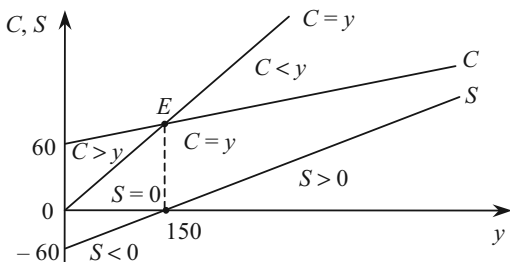
$$y^v = y + T_y \cdot y + Tr;$$

$$y^v = 500 - 0,1 \cdot 500 + 50 = 500.$$

$$S = y^v - C \Rightarrow S = 500 - (20 + 0,8 \cdot 500) = 80.$$

$$C_{cp} = \frac{C}{y} \Rightarrow C_{cp} = \frac{20 + 0,8 \cdot 500}{500} = 0,84 < 1.$$

$C_{cp} < 1$, тобто $y = 500$ — це доход, більший рівноважного.

Задача 5

а) Річний обсяг споживання визначається:

$$C = \frac{\sum_{i=1}^8 y_i}{15} = \frac{525}{15} = 35;$$

Таблиця 6

РОЗРАХУНОК ОБСЯГІВ СПОЖИВАННЯ І ЗАОЩАДЖЕНЬ, ЯКЩО ІНДИВІД МОЖЕ СКРИСТАТИСЯ КРЕДИТОМ

Показники	Роки							
	1	2	3	4	5	6	7	8
y	25	35	45	55	80	90	95	100
C	35	35	35	35	35	35	35	35
S	-10	0	10	20	45	55	60	65

$$б) C = \frac{\sum_{i=3}^8 y_i}{13} = \frac{465}{13} = 35,8;$$

Таблиця 7

**РОЗРАХУНОК ОБСЯГІВ СПОЖИВАННЯ І ЗАОЩАДЖЕНЬ,
ЯКЩО ІНДИВІД НЕ МОЖЕ СКОРИСТАТИСЯ КРЕДИТОМ**

Показники	Роки							
	1	2	3	4	5	6	7	8
y	25	35	45	55	80	90	95	100
C	25	35	35,8	35,8	35,8	35,8	35,8	35,8
S	–	–	9,2	19,2	44,2	54,2	59,2	64,2

$$в) C = \frac{\sum_{i=1}^8 y_i + 25}{15} = \frac{550}{15} = 36,7;$$

Таблиця 8

**РОЗРАХУНОК ОБСЯГІВ СПОЖИВАННЯ І ЗАОЩАДЖЕНЬ,
ЯКЩО ІНДИВІД МАЄ МАЙНО НА ПОЧАТОК ПЕРІОДУ**

Показники	Роки							
	1	2	3	4	5	6	7	8
y	25 + 25	35	45	55	80	90	95	100
C	36,7	36,7	36,7	36,7	36,7	36,7	36,7	36,7
S	13,3	–1,7	8,3	18,3	43,3	53,3	58,3	63,3

Задача 6

$$C_y = \frac{470 - 440}{450 - 400} = 0,6;$$

$$S_y = 1 - C_y = 1 - 0,6 = 0,4.$$

Таблиця 9

РОЗПОДІЛ ДОХОДУ НА СПОЖИВАННЯ ТА ЗАОЩАДЖЕННЯ

Рівень доходу, гр. од.	Споживання, гр. од.	Заощадження, гр. од.	Гранична схильність до споживання	Гранична схильність до заощадження
400	440	-40	-	-
450	470	-20	0,6	0,4
500	500	0	0,6	0,4
550	530	+20	0,6	0,4
600	560	+40	0,6	0,4
650	590	+60	0,6	0,4
700	620	+80	0,6	0,4
750	650	+100	0,6	0,4
800	680	+120	0,6	0,4

Задача 7

а) $C = C_a + C_y \cdot y$.

Якщо $y = 0$, то $C = C_a$, тобто $C_a = 225$.

$$C_y = \frac{\Delta C}{\Delta y} \Rightarrow C_y = \frac{400 - 250}{300 - 225} = 0,5.$$

Отже, $C = 225 + 0,5 \cdot y$;

$$S = y - C \Rightarrow S = -225 + 0,5 \cdot y.$$

б) $S = 0$, якщо $-225 + 0,5 \cdot y = 0$, то $y = 450$.

Задача 8

а) $C_y = \frac{\Delta C}{\Delta y}$; $\Delta C = C_y \cdot y$.

Споживання однієї сім'ї зросте:

$$\Delta C = 0,6 \cdot 100 = 60.$$

Сукупне споживання зросте:

$$C_{\text{сукуп}} = \frac{1}{3} \cdot 500 \cdot 60 = 10000.$$

б) $\Delta C = 0,8 \cdot 100 = 80$.

$$C_{\text{сукуп}} = \frac{2}{3} \cdot 500 \cdot 80 = 26666,7.$$

Задача 9

$$y^v = 1000 - 0,2 \cdot 1000 = 800;$$

$$C = 50 + 0,6 \cdot 800 = 530;$$

$$S = 800 - 530 = 270.$$

Якщо автономне споживання зросте на 5 гр. од., то:

$$C = 55 + 0,6 \cdot 800 = 535;$$

$$S = 800 - 535 = 265, \text{ тобто обсяг заощаджень зменшиться на 5 гр. од.}$$

Задача 10

$$y^v = y - 0,2 \cdot y = 0,8 \cdot y;$$

$$C = 0,7 \cdot 0,8 \cdot y + 20 = 0,56 \cdot y + 20.$$

Умова рівноваги: $C = y$.

$$\text{Тобто } 0,56 \cdot y + 20 = y \Rightarrow y = 45,45; C = 45,45; S = 0.$$



Рис. 5. Споживання та заощадження за умови рівноваги

Середня норма споживання $\left(C_{\text{ср}} = \frac{C}{y} \right)$, згідно правилу Кейнса, по мірі зростання доходу зменшується.

До точки рівноваги, наприклад, при $y = 40$

$$C_{\text{ср}} = \frac{0,56 \cdot 40 + 20}{40} = 1,06.$$

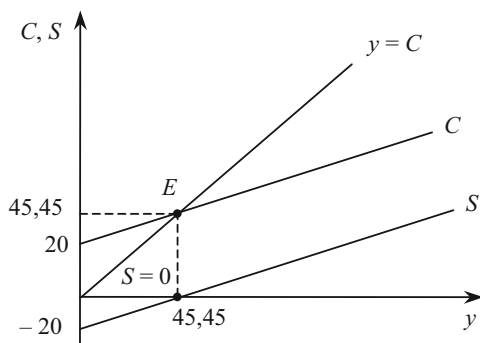
В точці рівноваги, наприклад, при $y = 45,45$

$$C_{\text{ср}} = \frac{0,56 \cdot 45,45 + 20}{45,45} = 1.$$

Після точки рівноваги при $y = 60$

$$C_{\text{ср}} = \frac{0,56 \cdot 60 + 20}{60} = 0,89.$$

Задача 11

Умова рівноваги: $y = C$;

$C = 70 + 0,8 \cdot y \Rightarrow C_1^* = y_1^* = 350$ – початковий «пороговий рівень».

При збільшенні автономних заощаджень на 10 од. функція споживання набуває вигляду:

$C = 60 + 0,8 \cdot y$, а умова рівноваги: $y = 60 + 0,8 \cdot y \Rightarrow C_2^* = y_2^* = 300$.

Національний дохід зменшився на 50 од., що пояснюється «парадоксом заощаджень».

Тема 5. Інвестиції

Тести

1) г; 2) в; 3) б; 4) в; 5) а; 6) г; 7) г; 8) б; 9) в; 10) а.

Оцініть правильність тверджень (так, ні)

1. Так.
2. Ні.
3. Так.
4. Так.
5. Ні.
6. Так.
7. Ні.
8. Так.
9. Так.
10. Ні.

Питання для обговорення та задачі

Задача 1



Рис. 6. Графіки функцій інвестицій

i	I
10	450
20	400
30	350

$$E_i^{\%} = \frac{dI}{di} \cdot \frac{i}{I}$$

При $i = 20$ $E_i^{\%} = -5 \cdot \frac{20}{400} = -0,25$ — при збільшенні відсоткової ставки на 1 пункт інвестиції зменшуються на 0,25 пунктів.

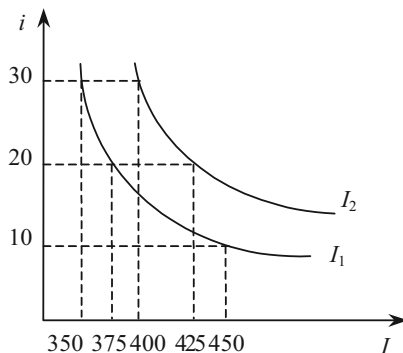
Якщо при кожному значенні i інвестиції збільшаться на 25, то $I = 525 - 5 \cdot i$, а лінія інвестицій зсунеться праворуч (рисунок 6):

i	I
10	475
20	425
30	375

Задача 2

$$y^S = y^D$$

$$y^D = C + I;$$

$$C = 200 + 0,7 \cdot (y - 0,2 \cdot y);$$

$$y = 200 + 0,56 \cdot y + 240;$$

$$y^* = 1000.$$

Задача 3

$$1. y^S = y^D$$

$$y^D = C + I;$$

Одночасно $C = y - S \Rightarrow y = y - S + I \Rightarrow S = I$ — умова рівноваги на ринку благ.

$$0,3 \cdot y - 50 = 100 \Rightarrow y^* = 500;$$

$$S^* = 0,3 \cdot 500 - 50 = 100; C = 0,7 \cdot 500 + 50 = 400.$$



Рис. 7. Народногосподарський кругообіг

$$2. S = I \Rightarrow 0,3 \cdot y = 100 \Rightarrow y^* = 333,3; S^* = 0,3 \cdot 333,3 = 100;$$

$$C = 0,7 \cdot 333,3 = 233,3.$$

Задача 4

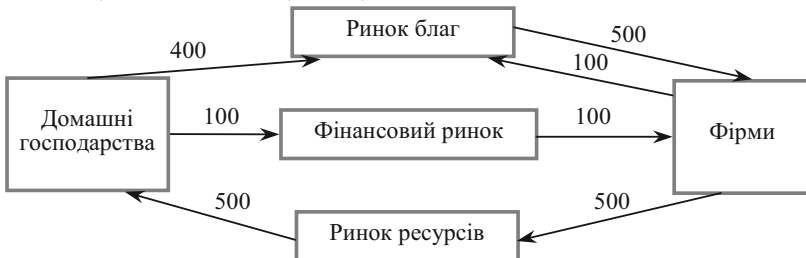
$$y^S = y^D$$

$$y = C + I;$$

$$C = 0,8 \cdot (y - 0,15 \cdot y + 10) + 100 = 0,68 \cdot y + 108;$$

$$y = 0,68 \cdot y + 108 + 220 \Rightarrow y^* = 1025 - \text{початкова рівновага.}$$

При збільшенні інвестицій на 20 % вони складатимуть $I = 264$.

Функція заощаджень при збільшенні заощаджень буде мати вигляд:

$$S = 0,2 \cdot y^v - 100 + 30 \Rightarrow C = 0,8 \cdot y^v + 70; C = 0,68 \cdot y + 78.$$

При окремій дії збільшення інвестицій рівновага буде:

$$y = C + I + \Delta I \Rightarrow y = 0,68 \cdot y + 108 + 264 \Rightarrow y^* = 1162,5 - \text{національний дохід зростає.}$$

При окремій дії збільшення заощаджень:

$$y = C - \Delta C + I \Rightarrow y = 0,68 \cdot y + 78 + 220 \Rightarrow y^* = 931,25 - \text{національний дохід зменшується, що пояснюється «парадоксом заощаджень»}.$$

При одночасному збільшенні інвестицій і заощаджень:

$$y = C - \Delta C + I + \Delta I \Rightarrow y = 0,68 \cdot y + 78 + 264 \Rightarrow y^* = 1068,75 - \text{національний дохід зростає, тобто сильніше подіяло збільшення інвестицій, ніж збільшення заощаджень.}$$

Задача 5.

Умова рівноваги: $S = I$;

$$0,8 \cdot y - 10 = 2 \cdot (5 - i) \Rightarrow y = 25 - 2,5 \cdot i.$$

З появою податків:

$$0,8 \cdot (y - 0,13 \cdot y) - 10 = 2 \cdot (5 - i) \Rightarrow y = 28,7 - 2,9 \cdot i \text{ (рис. 8).}$$



Рис. 8. Макроекономічна рівновага до і після появи податків

З появою податків обсяг заощаджень зменшився і, згідно з «парадоксом заощаджень», лінія рівноваги зсувається праворуч.

Тема 6. Кейнсіанська модель ринку благ

Тести

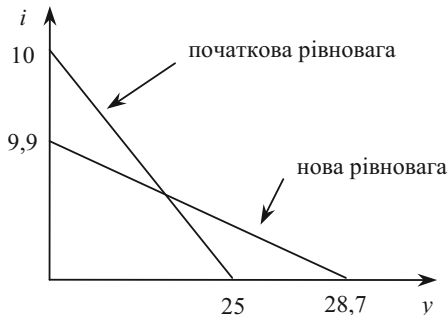
1) г; 2) г; 3) б; 4) д; 5) в; 6) в; 7) в; 8) в; 9) а; 10) г.

Оцініть правильність тверджень (так, ні)

1. Так.
2. Ні.
3. Ні.
4. Так.
5. Так.
6. Так.
7. Так.
8. Так.
9. Так.
10. Ні.

Питання для обговорення та задачі

Задача 1

$$y^S = y^D$$

$y = C + I + G$, де $C = 0,6 \cdot y + 60$; $I = 100$; $G = 50$.

$y = 0,6 \cdot y + 60 + 100 + 50 \Rightarrow y^* = 525$ — початковий обсяг виробництва.

При введенні прибуткового податку $C = 0,6 \cdot (y - 0,13 \cdot y) + 60$;

$y = 0,52 \cdot y + 60 + 100 + 50 \Rightarrow y^* = 437,5$ — обсяг виробництва зменшиться.

Задача 2.

$$y^v = y - T_y \cdot y + Tr \Rightarrow y^v = y - 0,2 \cdot y + 20 = 0,8 \cdot y + 20.$$

$$y^S = y^D$$

$$y = C + I + G \Rightarrow y = 0,5 \cdot (0,8 \cdot y + 20) + 30 + 100 + 40 \Rightarrow y^* = 300.$$

$\delta = (G + Tr) - T_y \cdot y \Rightarrow \delta = (40 + 20) - 0,2 \cdot 300 = 0$ — бюджет збалансований.

Задача 3.

$$y^S = y^D$$

$$y + Z = C + I + G + E;$$

$$y + 30 = 200 + 0,8 \cdot (y - 0,25 \cdot y + 60) + 200 + 160 + 50 \Rightarrow y^* = 1570.$$

$$\delta = (G + Tr) - T_y \cdot y \Rightarrow \delta = (200 + 60) - 0,25 \cdot 1570 = -132,5 - \text{профіцит.}$$

Задача 4.

$$y^S = y^D$$

$$y + Z = C + I + G + E;$$

$$y + 0,2 \cdot y = 0,6 \cdot y + 50 + 300 - 40 \cdot i + 70 + 30;$$

$$y = 750 - 66,7 \cdot i - \text{рівняння рівноваги (рисунок 9).}$$

Задача 5

З умови задачі випливає, що $C = 0,8 \cdot (y - 0,1 \cdot y) + 100$; $G = 0,1 \cdot y$.

$$y^S = y^D$$

$$y + Z = C + I + G + E;$$

$$y + 0,1 \cdot y = 0,72 \cdot y + 100 + 300 + 0,1 \cdot y + 100 \Rightarrow y^* = 1785,7.$$

Стан торгового балансу: $WE = Z - E = 0,1 \cdot 1785,7 - 100 = 78,6$ — дефіцит торгового балансу.



Рис. 9. Графіки функцій:

а) імпорту; б) споживання; в) інвестицій; г) державних витрат; д) експорту

Задача 6

Початкова рівновага ($y^S = y^D$) досягається при $y_1^* = 900$ (табл. 10).

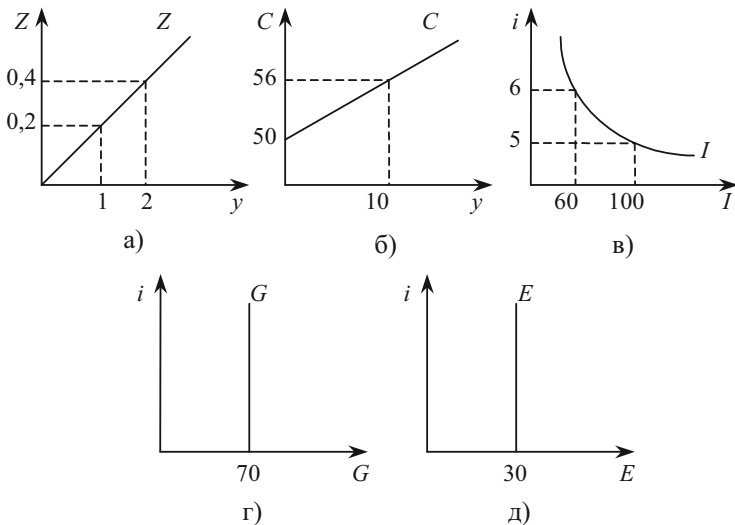
Таблиця 10

РИНОК БЛАГ

Національний дохід (y)	Податки (T)	Використовуваний дохід ($y^v = y - T$)	Споживання (C)	Інвестиції (I)	Державні витрати (G)	Чистий експорт (NE)	Сукупний попит (y^D)
500	100	400	340	200	100	20	660
700	100	600	460	200	100	20	780
900	100	800	580	200	100	20	900
1100	100	1000	700	200	100	20	1020
1300	100	1200	820	200	100	20	1140

Якщо інвестиції знизяться на 50, то відповідно до мультиплікатора національний дохід зменшиться на 125 гр. од.:

$$\Delta y = \mu_1 \cdot \Delta I; \mu_1 = \frac{1}{1 - C_y} \Rightarrow \Delta y = \frac{1}{1 - 0,6} \cdot 50 = 125.$$

Тобто $y_2^* = 900 - \Delta y = 900 - 125 = 775$.

Задача 7

$$\xi(y) = \gamma(i);$$

$$\bar{S}(y) + T(y) + Z(y) = I(i) + G + E;$$

$$0,2 \cdot y + 0,4 \cdot (y - 0,2 \cdot y) + 0,1 \cdot y = 120 - 20 \cdot i + 50 + 30;$$

$$y = 322,58 - 32,26 \cdot i \text{ — рівняння лінії } IS.$$

$$\xi = 0,62 \cdot y; \gamma = 200 - 20 \cdot i.$$

Для побудови відтоків і притоків скористаємося допоміжними таблицями:

y	ξ
161,29	100
145,15	90

i	γ
5	100
5,5	90



Рис. 10. Побудова лінії IS за допомогою моделі «відтоки — притоки»

Задача 8

$$y^S = y^D \Rightarrow y = 0,6 \cdot y + 200 \Rightarrow y_1^* = 500; \Delta I = 0,1 \cdot 200 = 20; I_2 = 200 + 20 = 220;$$

$$\Delta y = \mu_1 \cdot \Delta I; \mu_1 = \frac{1}{1 - C_y} \Rightarrow \mu_1 = \frac{1}{1 - 0,6} = 2,5;$$

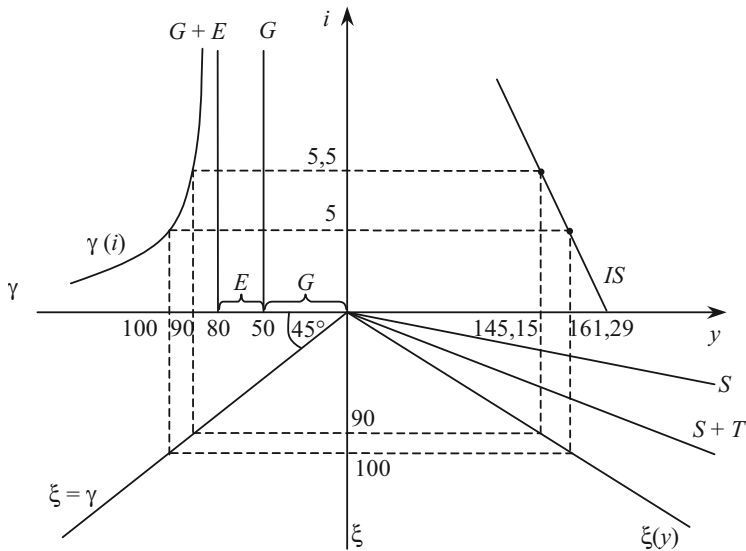
$$\Delta y = 2,5 \cdot 20 = 50; y_2 = y_1 + \Delta y = 500 + 50 = 550;$$

$$\Delta y = \Delta y_{\text{безпосер}} + \Delta y_{\text{індуц}}.$$

Безпосереднє прирощення: $\Delta y_{\text{безпосер}} = \Delta I = 20;$

індуційване прирощення: $\Delta y_{\text{індуц}} = \Delta y - \Delta I = 50 - 20 = 30$ (рис. 11).



Рис. 11. Безпосередній та індуційований приріст доходу

Задача 9

1) Початкова рівновага: $S = I \Rightarrow 0,3 \cdot y - 20 = 40 \Rightarrow y_1 = 200.$

Після збільшення заощаджень на 20:

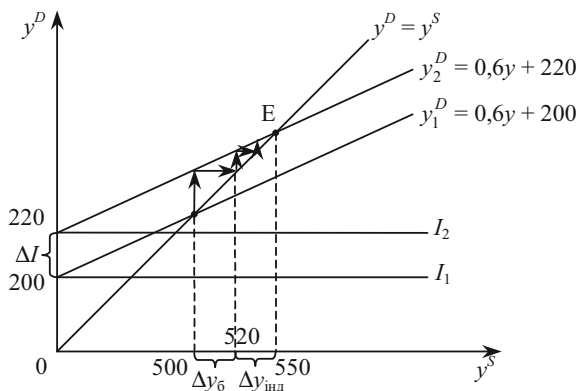
$$S + \Delta S = I \Rightarrow 0,3 \cdot y - 20 + 20 = 40 \Rightarrow y_2 = 133,33.$$

Національний дохід згідно «парадоксу заощаджень» зменшився:

$$\Delta y = y_2 - y_1 = -66,67.$$

$$2) \Delta y = \mu_1 \cdot \Delta S; \mu_1 = -\frac{1}{S_y} = -\frac{1}{0,3} = -3,33 \Rightarrow \Delta y = -3,33 \cdot 20 = -66,67.$$

Задача 10

a) $y^S = y^D \Rightarrow y = C + I + G;$

$$C = 200 + 0,6 \cdot (y - 0,2 \cdot y + 30) = 0,48 \cdot y + 218;$$

$$y = 0,48 \cdot y + 218 + 300 + 150 \Rightarrow y_1 = 1284,6.$$

$$\text{б) } \Delta y = \mu_2 \cdot \Delta G; \mu_2 = \frac{1}{1 - C_{y^v} + C_{y^v} \cdot T_y} \Rightarrow \mu_2 = \frac{1}{1 - 0,6 + 0,6 \cdot 0,2} = 1,92;$$

$$\Delta y = 1,92 \cdot 10 = 19,2;$$

$$y_2 = y_1 + \Delta y = 1284,6 + 19,2 = 1303,8.$$

$$\text{в) } \delta = T_y \cdot y - (G + Tr).$$

До зростання державних видатків $\delta = 0,2 \cdot 1284,6 - (150 + 30) = 76,92$ — надлишок бюджету.

Після зростання бюджетних видатків на 10 гр. од.:

$$\delta = 0,2 \cdot 1303,8 - (160 + 30) = 70,77 \text{ — надлишок бюджету.}$$

Задача 11

$$\text{а) } y^S = y^D \Rightarrow y = C + I + G;$$

$$C = 0,7 \cdot (y - 0,2 \cdot y);$$

$$y = 0,56 \cdot y + 240 + 200 \Rightarrow y_1 = 1000.$$

$$\text{б) } \Delta y_G = \mu_2 \cdot \Delta G; \mu_2 = \frac{1}{1 - C_{y^v} + C_{y^v} \cdot T_y} \Rightarrow \mu_2 = \frac{1}{1 - 0,7 + 0,7 \cdot 0,2} = 2,27;$$

$$\Delta y_G = 2,27 \cdot 50 = 113,6;$$

$$y_2^G = y_1 + \Delta y = 1000 + 113,6 = 1113,6.$$

$$\text{в) } \Delta y_T = \mu_3 \cdot \Delta T; \mu_3 = -\frac{C_{y^v}}{1 - C_{y^v} + C_{y^v} \cdot T_y} \Rightarrow \mu_3 = -\frac{0,7}{1 - 0,7 + 0,7 \cdot 0,2} = -1,59;$$

$$\Delta y_T = -1,59 \cdot (-50) = 79,55;$$

$$y_2^T = y_1 + \Delta y = 1000 + 79,55 = 1079,55.$$

г) У випадку збільшення державних видатків дія мультиплікативно-ефекту сильніша:

$$\Delta y_G > \Delta y_T$$

$$y_2^G > y_2^T.$$

У випадку зростання державних витрат на 50 відбувається безпосереднє зростання національного доходу з рівня 1000 до 1050 та індуційоване зростання з 1050 до 1113,6.

У випадку зниження податкового збору на 50 спостерігається тільки індуційоване зростання національного доходу з 1000 до 1079,55 (рис. 12).



Рис. 12. Порівняння дії ефекту мультиплікаторів:
 а) в результаті зростання державних витратів на 50;
 б) в результаті зниження податкового збору на 50

Тема 7. Ринок грошей

Тести

- 1) а; 2) д; 3) б; 4) б; 5) в; 6) б; 7) г; 8) б; 9) а; 10) а.

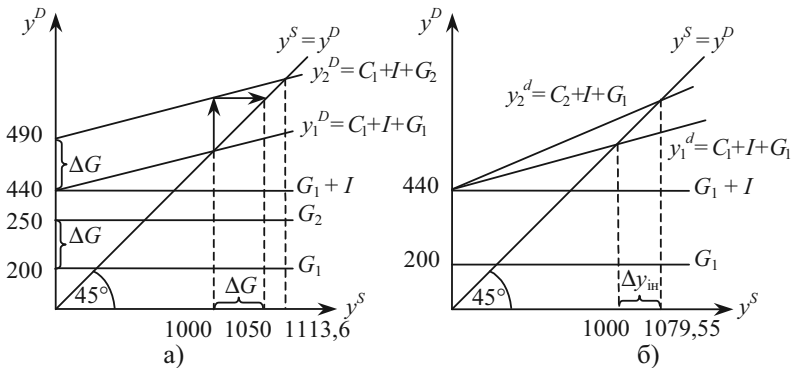
Оцініть правильність тверджень (так, ні)

1. Так.
2. Ні.
3. Так.
4. Так.
5. Ні.
6. Так.
7. Так.
8. Так.
9. Ні.
10. Ні.

Питання для обговорення та задачі

1. Обіг; грошей; обігу; платежу; кругообіг; послуг; грошового; грошей; обігу.
- 2.



Рис. 13. Нахил кривої пропозиції грошей в залежності від політики Центрального банку

Задача 1

Рівняння обміну має вигляд:

$$M \cdot V = P \cdot Q,$$

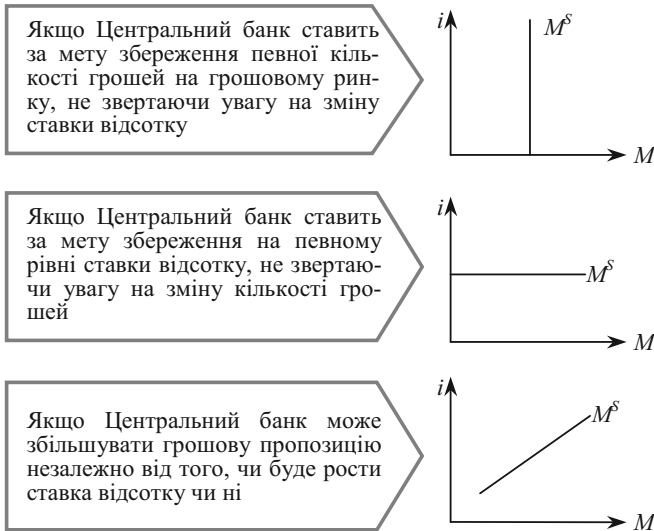
де M — пропозиція грошей;

V — швидкість обігу грошей;

P — рівень цін;

Q — обсяг продажу.

$$\begin{cases} M \cdot V = P \cdot 20000 \\ M \cdot X \cdot V = 1,1 \cdot P \cdot 25000 \end{cases} \Rightarrow X = 1,375, \text{ тобто пропозиція грошей}$$

зросла на 37,5 %.

Задача 2

$$M_1 = 500 + 450 = 950;$$

$$M_2 = 1700 + 705 = 2405.$$

Задача 3

$$a) r = \frac{R}{D} \Rightarrow R = r \cdot D \Rightarrow R = 6000 \cdot 0,2 = 1200 \text{ гр. од.};$$

$$E_R = TR - R \Rightarrow E = 4000 - 1200 = 2800 \text{ гр. од.};$$

$$\text{б) } m = \frac{1}{r} \Rightarrow m = \frac{1}{0,2} = 5;$$

$$\text{в) } M^S = \frac{1}{r} \cdot D \Rightarrow M^S = 5 \cdot 6000 = 30000.$$

Задача 4

Якщо вилучення грошей у формі готівки відсутнє, то коефіцієнт готівки дорівнює нулю ($cr = 0$), а грошовий мультиплікатор дорівнює депозитному:

$$m = \frac{cr + 1}{cr + rr} = \frac{1}{rr} \Rightarrow m = \frac{1}{0,25} = 4.$$

$$\Delta M^S = \Delta B \cdot m \Rightarrow \Delta M^S = 200000 \cdot 4 = 800000 \text{ гр. од.}$$

Задача 5

$$M^S = L^D; M^S = L_{y^2} + L_M + L_{об};$$

$$310 = 0,25 \cdot 1100 + 30 + L_{об} \Rightarrow L_{об} = 5 \text{ гр. од.}$$

Задача 6

$$\text{а) } \frac{M}{P} = l_{yг} + l_M + l_{об}; P = 1;$$

$$257 + 7 \cdot i = 0,1 \cdot y + 0,01 \cdot y + 57 - 3 \cdot i;$$

$$y = 1818,2 + 90,9 \cdot i \text{ — рівняння лінії } LM_1 \text{ (рис. 14).}$$

б) Якщо $y = 3500$, то:

$$3500 = 1818,2 + 90,9 \cdot i \Rightarrow i = 18,5.$$

в) 1) Якщо швидкість обігу грошей знизиться в 2 рази, то зросте попит на гроші для угод: $l_{yг} = 0,2 \cdot y$. Тоді:

$$257 + 7 \cdot i = 0,2 \cdot y + 0,01 \cdot y + 57 - 3 \cdot i;$$

$$y = 952,4 + 47,62 \cdot i \text{ — рівняння лінії } LM_2 \text{ (рис. 14).}$$

LM_1 у випадку зменшення швидкості обігу грошей зсувається ліворуч до положення LM_2 .



Рис. 14. Побудова лінії LM

2) Якщо ціна знижується, то зростає пропозиція грошей і рівновага приймає вигляд:

$$\frac{257 + 7 \cdot i}{0,8} = 0,1 \cdot y + 0,01 \cdot y + 57 - 3 \cdot i;$$

$y = 2402,3 + 106,8 \cdot i$ — рівняння лінії LM_3 (рис. 14).

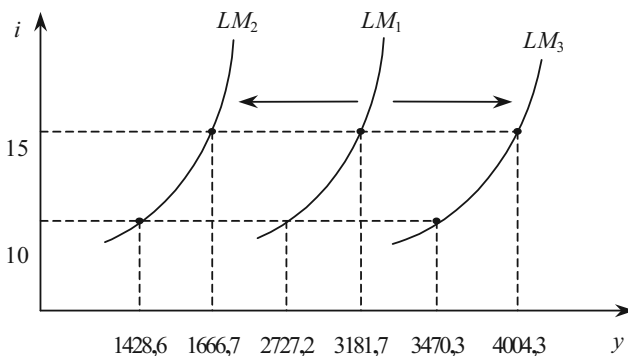
В разі зростання пропозиції грошей лінія LM зсувається праворуч.

Задача 7

а) $M^s = L^D$ — умова рівноваги на ринку грошей;

$$\frac{M}{P} = l_{yt} + l_m + l_{ob}; P = 1; l_{yt} = 0,1 \cdot y; l_{ob} = 20; l_m = 6 \cdot (20 - i);$$

$500 = 0,1 \cdot y + 20 + 120 - 6 \cdot i \Rightarrow y = 3600 + 60 \cdot i$ — рівняння лінії LM (рис. 15).



Рис. 15. Побудова ліній LM

Розрахункові дані для початкової рівноваги:

i	y	L_{yt}	L_m	L_{ob}
10	4200	420	60	20
15	4500	450	30	20

б) Якщо $i = 10\%$, то $L_{yt} = 0,1 \cdot (3600 + 60 \cdot 10) = 420$ гр. од.

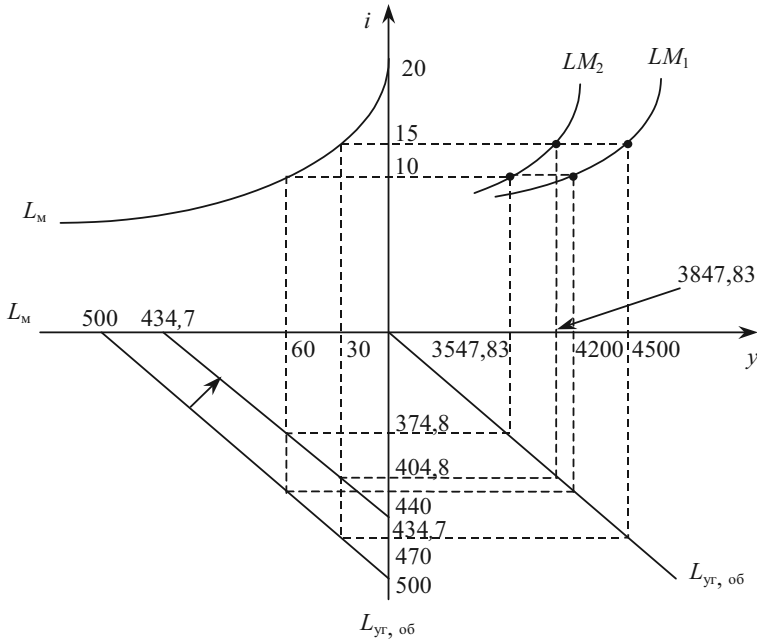
$L_m = 6 \cdot (20 - 10) = 60$ гр. од.

в) $\frac{500}{1,15} = 0,1 \cdot y + 20 + 120 - 6 \cdot i \Rightarrow y = 2947,83 + 60 \cdot i$ — нове рівняння лінії LM .

Якщо $i = 10\%$, то $L_{yt} = 0,1 \cdot (2947,83 + 60 \cdot 10) = 354,8$ гр. од. — обсяг попиту на гроші для угод за умови зростання цін зменшується.

$L_m = 6 \cdot (20 - 10) = 60$ гр. од. — оскільки поточна ставка не змінилася, то обсяг попиту на гроші як майно не змінився.

Після зростання цін M зменшилась до $M = 434,7$; лінія LM зсувається вгору вліво.

i	y	L_{yt}	L_m	$L_{об}$
10	3547,83	354,8	60	20
15	3847,83	384,8	30	20

Тема 8. IS-LM модель. Функція сукупного попиту

Тести

1) в; 2) б; 3) в; 4) в; 5) г; 6) а; 7) в; 8) б; 9) а; 10) в.

Оцініть правильність тверджень (так, ні)

1. Так.
2. Так.
3. Ні.
4. Ні.
5. Ні.
6. Ні.
7. Ні.
8. Так.
9. Так.
10. Ні.

Питання для обговорення та задачі

Задача 1

а) $LM: M^S = L^D \Rightarrow \frac{M^S}{P} = l_{yt} + l_{об} + l_m, P = 1 \Rightarrow 750 = 0,75 \cdot y - 6 \cdot i;$

$y = 1000 + 8 \cdot i$ — рівняння лінії LM .

$IS: y^S = y^D;$

$y = C + I + G \Rightarrow y = 150 + 0,6 \cdot (y - 100) + 100 - 40 \cdot i + 350;$

$y = 1650 - 100 \cdot i$ — рівняння лінії IS .

$$\text{б) IS-LM: } \begin{cases} y = 1000 + 8 \cdot i \\ y = 1350 - 100 \cdot i \end{cases} \Rightarrow y^* = 1026; i^* = 3,24.$$

в) Підставимо рівняння лінії IS ($i = 16,5 - 0,01 \cdot y$) в рівняння лінії LM ($\frac{750}{P} = 0,75 \cdot y - 6 \cdot i$). Тоді рівняння сукупного попиту матиме вигляд:

$$y^D = \frac{925,9}{P} + 122,2.$$

P	y^D
1	1048,1
2	585,15



Рис. 16. Крива сукупного попиту

Задача 2

а) IS: $y^S = y^D$;

$$y = 0,6 \cdot (y - 0,2 \cdot y) + 903 - 52 \cdot i + 800;$$

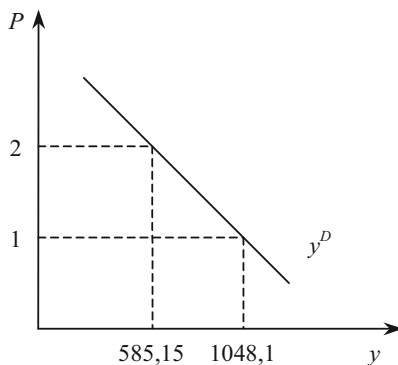
$$y = 3275 - 100 \cdot i \text{ — рівняння лінії IS.}$$

LM: $M^S = L^D$; $P = 1$;

$$500 = 0,5 \cdot y - 250 \cdot i;$$

$$i = 0,002 \cdot y - 2 \text{ — рівняння лінії LM.}$$

Спільна рівновага: $\begin{cases} y = 3275 - 100 \cdot i \\ i = 0,002 \cdot y - 2 \end{cases} \Rightarrow y^* = 2895,83; i^* = 3,79.$

$$\delta = G - T_y, y = 800 - 0,2 \cdot 2895,83 = 220,83 \text{ — дефіцит бюджету.}$$

б) Якби грошовий ринок не стримував дію мультиплікатора, то при збільшенні державних витрат національний дохід виріс би на

$$\Delta y = \mu_2 \cdot \Delta G, \text{ де } \mu_2 = \frac{1}{1 - C_{y^v} + C_{y^v} \cdot T_y} \Rightarrow \Delta y = \frac{1}{1 - 0,6 + 0,6 \cdot 0,2} \cdot 300 = 576,92 \text{ (рис. 17).}$$



Рис. 17. Обмеження мультиплікаційного ефекту грошовим ринком

Тоді $y_2 = y_1 + \Delta y = 2895,83 + 576,92 = 3472,75$.

Але точка К не є рівноважною для ринку грошей. Нова подвійна рівновага знаходиться з системи:

$$\begin{cases} y = 3851,9 - 100 \cdot i \\ i = 0,002 \cdot y - 2 \end{cases} \Rightarrow y^* = 3376,58; i^* = 4,75.$$

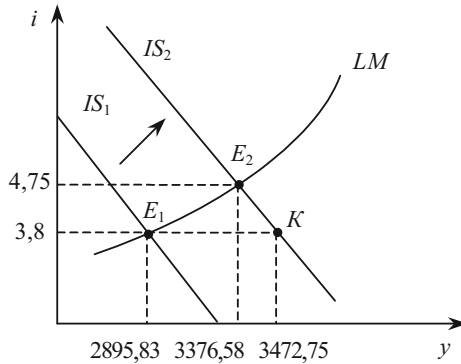
Отже ринок грошей гасить мультиплікаційний ефект на:

$$3472,75 - 3376,58 = 96,17.$$

Задача 3.

а) На ринку благ рівновага встановлюється, якщо $S = I$, тобто:

$$0,2 \cdot y = 100 - 10 \cdot i.$$

Якщо $y^* = 100$, то $0,2 \cdot 100 = 100 - 10 \cdot i \Rightarrow i^* = 8$.

На ринку грошей рівновагу характеризує рівняння: $\frac{M^S}{P} = I^D$;

$$\frac{M^S}{P} = 0,1 \cdot y + 10 \cdot (30 - i) \Rightarrow \frac{M^S}{P} = 0,1 \cdot 100 + 10 \cdot (30 - 8) \Rightarrow \frac{M^S}{P} = 230$$

— реальна пропозиція грошей.

Відомо, що номінальна пропозиція грошей складає 345. Звідси рівень цін дорівнює $\frac{345}{230} = 1,5$.

б) Зміна швидкості обігу грошей вплине на рівновагу на ринку грошей:

$$\frac{M^S}{P} = 0,05 \cdot y + 10 \cdot (30 - i) \Rightarrow \frac{M^S}{P} = 0,05 \cdot 100 + 10 \cdot (30 - 8) \Rightarrow \frac{M^S}{P} = 225.$$

Звідси рівень цін $\frac{345}{225} = 1,53$.

Задача 4.

а) $IS: y^S = y^D$;

$y = 0,8 \cdot y + 120 + 130 - 50 \cdot i \Rightarrow i = 5 - 0,004 \cdot y$;

$LM: M^S = L^D$;

$\frac{100}{P} = 0,2 \cdot y + 40 - 4 \cdot i \Rightarrow y = \frac{500}{P} + 20 \cdot i - 200$.

Підставимо IS в LM і визначимо функцію сукупного попиту:

$y^D = \frac{462,96}{P} - 95,59$.

б) Якщо $P = 1$, то $y^D = \frac{462,96}{1} - 95,59 = 367,37$; $i = 5 - 0,004 \cdot 367,37 = 3,53$.

Якщо $P = 2$, то $y^D = \frac{462,96}{2} - 95,59 = 135,89$; $i = 5 - 0,004 \cdot 135,89 = 4,46$.

Задача 5

Таблиця 11

**НАСЛІДКИ ПОДІЙ, ЩО ВІДБУВАЮТЬСЯ
НА РИНКАХ БЛАГ І ГРОШЕЙ**

Подія	На стані якого ринку відіб'ється	Графік якої функції і як зміниться	Що відбудеться на графіку $IS-LM$ моделі	Напрямок зміни доходу (y)	Напрямок зміни відсоткової ставки (i)
1	2	3	4	5	6
а	благ	заощаджень	$IS \leftarrow$	\downarrow	\downarrow
б	благ	інвестицій	$IS \rightarrow$	\uparrow	\uparrow
в	грошей	попиту на гроші для угод	$LM \rightarrow$	\uparrow	\downarrow
г	грошей	пропозиції грошей	$LM \leftarrow$	\downarrow	\uparrow
д	грошей	попиту на гроші як майно	$LM \leftarrow$	\downarrow	\uparrow
е	благ	експорту	$IS \rightarrow$	\uparrow	\uparrow

Закінчення табл. 11

Подія	На стані якого ринку відіб'ється	Графік якої функції і як зміниться	Що відбудеться на графіку <i>IS-LM</i> моделі	Напрямок зміни доходу (<i>y</i>)	Напрямок зміни відсоткової ставки (<i>i</i>)
1	2	3	4	5	6
є	благ	імпорту	$IS \rightarrow$	↑	↑
ж	благ	державних витрат	$IS \rightarrow$	↑	↑
з	благ	заощаджень	$IS \leftarrow$	↓	↓
і	благ	податкових надходжень	$IS \rightarrow$	↓	↓

Тема 9. Ринок праці

Тести

1) а; 2) б; 3) в; 4) б; 5) а; 6) в; 7) г; 8) в; 9) г; 10) а.

Оцініть правильність тверджень (так, ні)

1. Ні.
2. Так.
3. Ні.
4. Ні.
5. Так.
6. Так.
7. Так.
8. Ні.
9. Так.
10. Так.

Питання для обговорення та задачі

1. Праці; попиту; пропозиції; праці; робітників; праці; праці; робочої.

Задача 1

У відповідності до неокласичної концепції обсяг попиту на працю визначається з умови максимізації прибутку за досконалої конкуренції, тобто:

$$\frac{dy}{dN} = w \Rightarrow w^D = 2 \cdot K \cdot N = 18 \cdot N;$$

$$N^D = \frac{w}{18}.$$

За Кейнсом обсяг попиту на працю визначається величиною ефективного попиту (y^D). Тоді обсяг попиту на працю визначається з $y = 9 - 2N^2 \Rightarrow N^D = \frac{1}{3} \cdot \sqrt{y}$.

Задача 2

1) В системі W, N ціну попиту на працю необхідно визначити з умови максимізації прибутку. При $P = 1$: $\frac{W^D}{1} = 9 - 2 \cdot N \Rightarrow W^D = 9 - 2 \cdot N$.

$$\text{Ціна пропозиції праці за умовою задачі дорівнює } N^S = \frac{4 \cdot W}{1} \Rightarrow W^S = 0,25 \cdot N.$$

Тоді повна зайнятість буде при $9 - 2 \cdot N = 0,25 \cdot N \Rightarrow N^* = 4; W^* = 1$.

$$\text{При } P = 4: 9 - 2 \cdot N = \frac{W^D}{4} \Rightarrow W^D = 36 - 8 \cdot N;$$

$$N^S = \frac{4 \cdot W}{4} \Rightarrow W^S = N \Rightarrow 36 - 8 \cdot N = N \Rightarrow N^* = 4; W^* = 4.$$

2) В системі координат w, N графік кривої попиту на працю будуватиметься за формулою $9 - 2 \cdot N = w^D$, а графік кривої пропозиції праці $- N^S = 4 \cdot w; w^S = \frac{1}{4} \cdot N$.

Тому зміна рівня цін не змінює їх положення.



Рис. 18. Рівновага на ринку праці

Задача 3

Виведемо функцію ціни попиту на працю і ціни пропозиції праці при $P = 1, K = 9$:

$$\frac{dy}{dN} = \frac{16 \cdot 3}{2 \cdot \sqrt{N}} = \frac{24}{\sqrt{N}} = w^D = W^D;$$

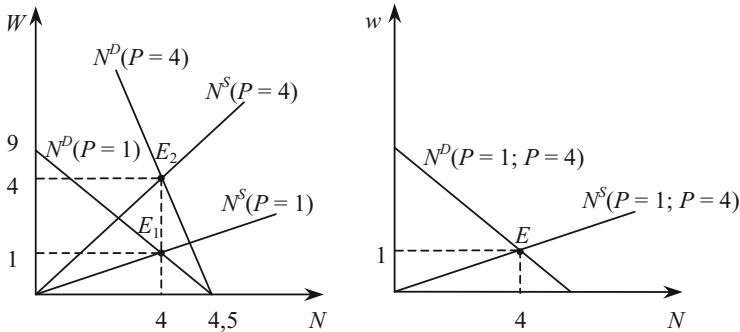
$$W^S = 20 \cdot \sqrt{N}.$$

Тоді рівноважна зайнятість складе: $\frac{24}{\sqrt{N}} = 20 \cdot \sqrt{N} \Rightarrow N^* = 1,2$;

$$y^* = 16 \cdot \sqrt{1,2 \cdot 9} = 52,58.$$

При $P = 1,5$; $K = 9$: $\frac{dy}{dN} = 1,5 \cdot \frac{24}{\sqrt{N}} = \frac{36}{\sqrt{N}} = W^D$;

$W^S = 20 \cdot \sqrt{N} \Rightarrow \frac{36}{\sqrt{N}} = 20 \cdot \sqrt{N} \Rightarrow N^* = 1,8$; $y^* = 64,4$.



Рис. 19. Графік сукупної пропозиції

Задача 4

$$W^D = P \cdot \frac{dy}{dN}.$$

При заданій ставці заробітної плати обсяг попиту на працю визначається з рівності:

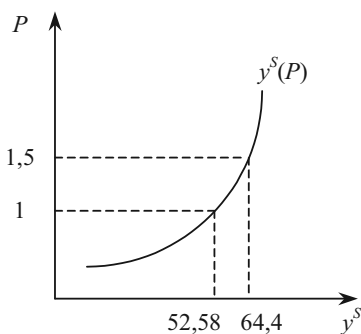
$$8 = P \cdot (52 - 4 \cdot N) \Rightarrow N^D = 13 - \frac{2}{P}.$$

Тоді при заданій технології функція сукупної пропозиції має вигляд:

$$y^S = 52 \cdot \left(13 - \frac{2}{P}\right) - 2 \cdot \left(13 - \frac{2}{P}\right)^2.$$

P	y^S
1	330
2	336



Рис. 20. Графік сукупної пропозиції

**Тема 10. Сукупний попит — сукупна пропозиція
як базова модель макроекономічної рівноваги**

Тести

- 1) а; 2) б; 3) а 4) в; 5) а; 6) б; 7) б; 8) в; 9) а; 10) б.

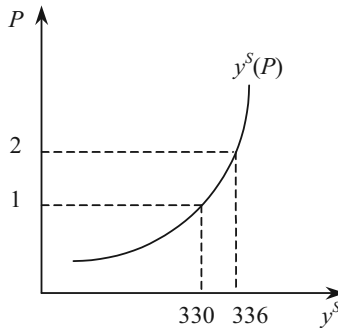
Оцініть правильність тверджень (так, ні)

1. Так.
2. Так.
3. Ні.
4. Ні.
5. Ні.
6. Так.
7. Ні.
8. Так.
9. Так.
10. Ні.

Питання для обговорення та задачі

Задача 1

Функція попиту на працю:

$$\frac{dy}{dN} = \frac{2}{\sqrt{N}} = w^D \Rightarrow N^D = \frac{4}{w^2}.$$

$$\text{Тоді } N^D = N^S \Rightarrow 0,5 \cdot w = \frac{4}{w^2} \Rightarrow w^* = 2; N^* = 1.$$

Рівноважний національний дохід $y^* = 4 \cdot \sqrt{1} = 4$.

Отже $S = 0,2 \cdot 4 = 0,8$.

Рівновага на ринку благ:

$$S = I \Rightarrow 0,8 = 2,4 - 6 \cdot i \Rightarrow i^* = 0,27.$$

Рівновага на ринку грошей:

$$\frac{M}{P} = I^D \Rightarrow \frac{74,6}{P} = 4 \cdot 10 - 10 \cdot 0,27 \Rightarrow P = 2.$$

Задача 2

Рівновага на ринку благ:

$$y^D = y^S$$

$$0,2 \cdot y + y = 0,6 \cdot (y - 0,2 \cdot y) + 100 + 84 - 2 \cdot i + 50 + 0,2 \cdot y \Rightarrow i = 117 - 0,26 \cdot y \text{ — рівняння лінії } IS.$$

Рівновага на ринку грошей:

$$M^S = L^D$$

$$\frac{100}{P} = 0,1 \cdot y + 6 \cdot (20 - i) \Rightarrow y = \frac{1000}{P} - 1200 + 60 \cdot i \text{ — рівняння лінії } LM.$$

Щоб отримати функцію сукупного попиту, підставимо рівняння IS в рівняння LM :

$$y^D = \frac{60,24}{P} + 350,6.$$

Обсяг попиту фірм на працю визначається з рівняння:

$$W^D = P \cdot \frac{dy}{dN} \Rightarrow W^D = 200 \cdot P \cdot N.$$

Умова рівноваги на ринку праці:

$$W^D = W^S \Rightarrow 200 \cdot P \cdot N = 200 \cdot P^{1/2} \cdot N^2 \Rightarrow N^D = P^{1/2}.$$

Отже, за даної технології функція сукупної пропозиції має вигляд:

$$y^S = 100 \cdot (P^{1/2})^2 = 100 \cdot P.$$

Щоб визначити рівноважний рівень цін, прирівняємо отримані функції сукупного попиту і сукупної пропозиції:

$$y^D = y^S \Rightarrow \frac{60,24}{P} + 350,6 = 100 \cdot P \Rightarrow P^* = 3,67.$$

$$\text{Тоді } y^* = 367; N^* = 1,92; i^* = 21,58; W^* = 1409,28; w^* = \frac{W}{P} = 384.$$



Рис. 21. Кейнсіанська модель спільної рівноваги

Задача 3

1) $IS: 0,2 \cdot y = 20 - 5 \cdot i \Rightarrow i = 4 - 0,04 \cdot y;$

$LM: \frac{100}{P} = 0,1 \cdot y + 10 \cdot (6 - i).$

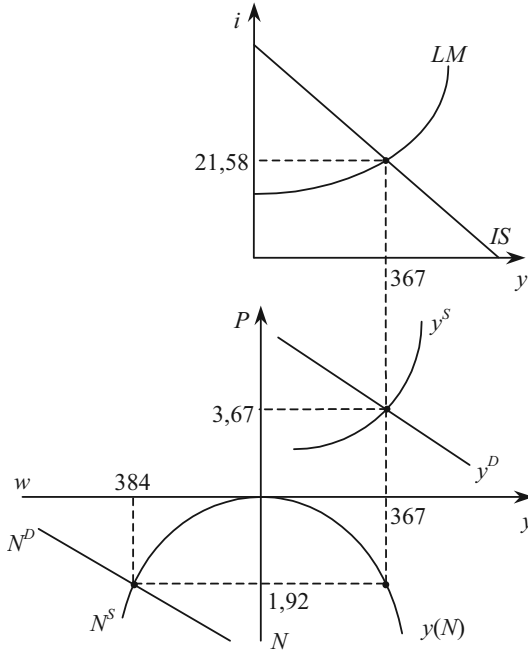
Підставимо IS в LM : $y^D = \frac{200}{P} - 40.$

На ринку праці:

$w^D = \frac{10}{\sqrt{N}}; w^S = \frac{N}{2} \Rightarrow \frac{10}{\sqrt{N}} = \frac{N}{2} \Rightarrow N^* = 7,44; w^* = \frac{7,44}{2} = 3,7.$

Тоді $y^* = 20 \cdot \sqrt{7,44} = 54,55; i^* = 4 - 0,04 \cdot 54,55 = 1,82.$

З функції сукупного попиту виразимо $P^* = \frac{200}{54,55 + 40} = 2,12.$

Отже, $W^* = w \cdot P = 3,7 \cdot 2,12 = 7,84.$

2) Оскільки номінальна ставка заробітної плати збереглася, то попит на працю визначається з рівності:

$$w^D = \frac{W}{P} \Rightarrow \frac{10}{\sqrt{N}} = \frac{7,84}{P} \Rightarrow N^D = 1,63 \cdot P^2.$$

Тепер функція сукупної пропозиції має вигляд: $y^S = 20 \cdot \sqrt{1,63 \cdot P^2} = 25,5 \cdot P$.

В результаті зменшення автономних інвестицій рівновага на ринку благ набуває вигляду: $0,2 \cdot y = 10 - 5 \cdot i \Rightarrow i = 2 - 0,04 \cdot y$.

Тоді функція сукупного попиту $y^D = \frac{200}{P} - 80$.

Знайдемо нову рівновагу $y^D = y^S$:

$$\frac{200}{P} - 80 = 25,5 \cdot P \Rightarrow P^* = 1,64; y^* = 41,82.$$

Для виробництва такого доходу достатньо $N = 1,63 \cdot (1,64)^2 = 4,39$ од. праці. Тоді виникне кон'юнктурне безробіття: $7,44 - 4,39 = 3,05$.

Задача 4

1) З умови рівноваги на ринку благ:

$$i = 168 - 0,5 \cdot y.$$

Рівновага на ринку грошей:

$$\frac{205}{P} = 0,05 \cdot y + 16 - 4 \cdot i.$$

Тоді функція сукупного попиту:

$$y^D = \frac{100}{P} + 320.$$

На ринку праці:

$$w^D = \frac{48}{\sqrt{N}}; w^S = 4 \cdot \sqrt{N} \Rightarrow w^D = w^S \Rightarrow \frac{48}{\sqrt{N}} = 4 \cdot \sqrt{N} \Rightarrow N^* = 12;$$

$$w^* = 4 \cdot \sqrt{12} = 13,86.$$

При такій зайнятості НД дорівнює $y^* = 96 \cdot \sqrt{12} = 332,6$;
 $i^* = 168 - 0,5 \cdot 332,6 = 1,72$.

Тоді з функції сукупного попиту можна визначити рівень цін:

$$332,6 = \frac{100}{P} + 320 \Rightarrow P^* = 7,94.$$

Попит на гроші для угод $l_{гТ} = 0,05 \cdot 332,6 = 16,63$.

2) Оскільки рівняння лінії IS має вигляд $y = 300$, то економіка знаходиться в інвестиційній пастці. Тоді фактичний НД відрізняється від НД повної зайнятості на $332,6 - 300 = 32,6$.

Задача 5

1) $IS: y = 0,8 \cdot (y - 0,1 \cdot y) + 200 - 2 \cdot i + 100 \Rightarrow i = 150 - 0,14 \cdot y.$

$LM: \frac{780}{P} = 0,5 \cdot y + 105 - 2 \cdot i.$

Тоді: $y^D = \frac{1000}{P} + 250.$

На ринку праці:

$$\frac{dy}{dN} = \frac{W}{P} \Rightarrow W^D = \frac{16 \cdot P}{\sqrt[3]{N}};$$

$$N^S = 8 \cdot W^3 \Rightarrow W^S = 0,5 \cdot \sqrt[3]{N}.$$

Умова рівноваги на ринку праці:

$$W^D = W^S \Rightarrow \frac{16 \cdot P}{\sqrt[3]{N}} = 0,5 \cdot \sqrt[3]{N} \Rightarrow N = (32 \cdot P)^{3/2}.$$

Підставимо знайдений вираз для N у виробничу функцію і визначимо функцію сукупної пропозиції: $y^S = 24 \cdot ((32 \cdot P)^{3/2})^{2/3} = 768 \cdot P.$

Умова рівноваги $y^S = y^D$:

$$768 \cdot P = \frac{1000}{P} + 250 \Rightarrow P^* = 1,31.$$

Тоді $y^* = 1,31 \cdot 768 = 1006,08$;

$$N^* = (32 \cdot 1,31)^{3/2} = 271,4$$

$$i^* = 150 - 0,14 \cdot 1006,08 = 9,15$$

$$W^* = 0,5 \cdot \sqrt[3]{271,4} = 3,18$$

$$w^* = \frac{W}{P} = \frac{3,18}{1,31} = 2,43.$$

2) $C = 0,8 \cdot (y - 0,1 \cdot y) = 0,72 \cdot 1006,08 = 724,4.$

Тоді обсяг грошових витрат на споживання складе:

$$P \cdot C = 1,31 \cdot 724,4 = 948,9.$$

3) Якщо інвестиційний попит зростає, то лінія IS зсунеться праворуч і зміниться її рівняння:

$$i = 175 - 0,14 \cdot y.$$

Лінія LM не зміниться, залишиться на місці.

Крива пропозиції праці через наявність у робітників грошових ілюзій залишиться на місці, тому і крива сукупної пропозиції також не зсується.

Лінія сукупного попиту слідом за IS зсунеться також праворуч:

$$y^D = \frac{1000}{P} + 314,1.$$

Тоді рівень цін підвищиться.

$$y^D = y^S \Rightarrow \frac{1000}{P} + 314,1 = 768 \cdot P \Rightarrow P^* = 1,36; y^* = 1044,48.$$

Більш високий рівень цін (з 1,31 до 1,36) зсуває від початку координат криву N^D .

Тема 11. Бюджетна політика

Тести

1) б; 2) в; 3) г; 4) а; 5) г; 6) б; 7) а; 8) в; 9) г; 10) г.

Оцініть правильність тверджень (так, ні)

1. Так.
2. Ні.
3. Так.
4. Ні.
5. Так.
6. Ні.
7. Так.
8. Ні.
9. Так.
10. Ні.

Питання для обговорення та задачі

1. Уряду; повної; неінфляційного; державних; оподаткування; державного.

5.



Рис. 22. Вплив податків на випуск продукції

6.



Рис. 23. Державний борг

Задача 1

Умовою рівноваги на ринку благ є рівність: $y^S = y^D$.

$$y = 0,8 \cdot (y - 0,2 \cdot y) + 100 + 80 \Rightarrow y_1^* = 500.$$

Завантаження існуючих потужностей може призвести до збільшення національного доходу до рівня: $y_2^* = 500 \cdot 1,3 = 650$.

За теорією Хаавельмо $y_2^* = C_y \cdot (y_2^* - T_y \cdot y_2^*) + I + G$, де $G = T_y \cdot y_2^*$. На основі наявних даних одержимо: $650 = 0,8 \cdot (650 - 650 \cdot T_y) + 100 + 650 \cdot T_y \Rightarrow T_y = 0,23$; $G = 150$.

Задача 2

За умовою рівновага досягається, якщо $I = S$, тобто:

$$0,4 \cdot y - 200 = 160 \Rightarrow y^* = 900.$$

При появі держави умова рівноваги набуває вигляду:

$$y = C_y \cdot (1 - T_y \cdot y) + C_a + I + G,$$

де за вимогою збалансованості бюджету:

$$G = T_y \cdot y.$$

Таким чином, $1500 = 0,6 \cdot (1500 - T_y \cdot 1500) + 200 + 160 + T_y \cdot 1500$;
 $T_y = 40\%$, тобто $G = 600$.

За теорією Хаавельмо $\Delta G = \Delta y = 600$.

Задача 3

Результати розрахунків зведені в табл. 12.

Таблиця 12

РЕЗУЛЬТАТИ РОЗРАХУНКІВ

Підприємство	Вартість товару з урахуванням ПДВ	В т.ч. відноситься на собівартість	Додана вартість	Вартість реалізованої продукції	ПДВ 20%	Рахунок покупцю	Раніше сплачений податок	Вноситься до бюджету
Фермер	—	—	40	40	2	48	—	8
Мельник	48	40	12	60	12	72	8	4
Пекар	72	60	8	80	16	96	4	4
Булочник	96	80	4	100	60	120	4	4
Фінансист	120	—	—	—	—			
РАЗОМ:								20

Задача 4

1. $IS: S = I$

$$0,4 \cdot y = 100 - 4 \cdot i \Rightarrow i = 25 - 0,1 \cdot y;$$

$$LM: \frac{50}{P} = 0,5 \cdot y + 100 - 4 \cdot i \Rightarrow y = \frac{100}{P} - 200 + 8 \cdot i.$$

Знайдемо функцію сукупного попиту, підставивши рівняння IS у рівняння LM :

$$y^D(P) = \frac{55,56}{P}.$$

На ринку праці функція ціни попиту на працю:

$$\frac{dy}{dN} = \frac{18}{\sqrt{N}} = w^D \Rightarrow W^D = \frac{18 \cdot P}{\sqrt{N}}.$$

За умовою $N^S = W^{2/3} \cdot 0,633 \Rightarrow W^S = \frac{N^{3/2}}{0,5}$.

Тоді умова рівноваги на ринку праці:

$$W^D = W^S \Rightarrow \frac{18 \cdot P}{\sqrt{N}} = \frac{N^{3/2}}{0,5} \Rightarrow N = 3 \cdot \sqrt{P}.$$

З виробничої функції знайдемо функцію сукупної пропозиції:

$$y^S = 36 \cdot (3 \cdot \sqrt{P})^{1/2} = 62,35 \cdot P.$$

З умови рівноваги $y^S(P) = y^D(P)$ знайдемо рівноважний рівень цін:

$$62,35 \cdot P = \frac{55,56}{P} \Rightarrow P^* = 1.$$

Тоді $N^* = 3$; $y^* = 62,35$; $i^* = 19$.

2.

а) На основі моделі IS :

щоб при заданій технології довести зайнятість до 5, необхідно виробляти $y = 36 \cdot \sqrt{5} = 80,5$ од. благ. Якщо $i = 19$, то на ринку благ досягається рівновага при $80,5 = 0,6 \cdot 80,5 + 100 - 4 \cdot 19 + G \Rightarrow G = 8,2$.

б) На основі моделі $IS-LM$:

при ендогенному визначенні ставки відсотку величина державних витрат визначається з системи рівнянь:

$$\begin{cases} 80,5 = 0,6 \cdot 80,5 + 100 - 4 \cdot i + G \\ 50 = 0,5 \cdot 80,5 + 100 - 4 \cdot i \end{cases} \Rightarrow i = 22,56; G = 22,45.$$

в) На основі моделі загальної економічної рівноваги:
визначимо, за якого рівня цін обсяг пропозиції складе 80,5:

$$80,5 = 62,35 \cdot P \Rightarrow P = 1,3.$$

З умови рівноваги на грошовому ринку знайдемо ставку відсотку:

$$\frac{50}{1,3} = 0,5 \cdot 80,5 + 100 - 4 \cdot i \Rightarrow i = 25.$$

Тепер визначимо величину необхідних державних витрат з умови рівноваги на ринку благ:

$$80,5 = 0,6 \cdot 80,5 + 100 - 4 \cdot 25 + G \Rightarrow G = 32,2.$$

3. Зростання державних витрат пояснюється ефектом витіснення.

Тема 12. Монетарна політика

Тести

1) г; 2) д; 3) в; 4) д; 5) а; 6) б; 7) а; 8) а; 9) б; 10) б.

Оцініть правильність тверджень (так, ні)

1. Так.
2. Ні.
3. Ні.
4. Так.
5. Так.
6. Так.
7. Ні.
8. Так.
9. Ні.
10. Ні.

Питання для обговорення та задачі

4. Монетарною; кількість; ділової; монетарної; банку; масою; рівнем; стимулюючу; експансіоністську; кількості; збільшуються; попиту; реального; жорстку; стримуючу; зменшує; зменшення; попиту; пропозиції; інфляції; стабілізується.

Таблиця 13

**БАНКІВСЬКІ КРЕДИТИ В ЕКОНОМІКУ УКРАЇНИ
у 1998—2002 рр. (на кінець періоду, млн грн)**

Показники	1998	1999	2000	2001	2002
Овердрафт	44	127	359	710	1148
питома вага у загальному обсязі, %	0,5	1,1	1,9	2,6	3,0
За операціями РЕПО	5	11	58	46	63
питома вага у загальному обсязі, %	0,1	0,1	0,3	0,2	0,2
За врахованими векселями	328	355	588	1063	1294
питома вага у загальному обсязі, %	3,7	3,0	3,1	3,8	3,4
За факторинговими операціями	20	12	22	33	30
питома вага у загальному обсязі, %	0,2	0,1	0,1	0,1	0,1
За внутрішніми торговельними операціями	1179	1307	2303	2935	3810
питома вага у загальному обсязі, %	13,3	11,1	12,0	10,6	9,9
За експортно-імпортними операціями	2434	3836	5121	6172	6133
питома вага у загальному обсязі, %	27,5	32,6	26,8	22,2	15,9
Кредити в поточну діяльність	3975	5095	9596	15523	23821
питома вага у загальному обсязі, %	44,7	43,2	50,2	55,9	61,9
Кредити в інвестиційну діяльність та фінансовий лізинг	887	1044	1073	1309	2219
питома вага у загальному обсязі, %	10,0	8,9	5,6	4,7	5,7
Усього	8873	11787	19121	27792	38464

У процесі кредитування банками пріоритет надається підтримці поточної діяльності суб'єктів господарювання. Станом на 01.12.2002 р. 94,3 % від загального обсягу кредитних вкладень банків становили саме такі позички, серед них 9,9 % — для проведення внутрішніх торговельних операцій, 15,9 % — для здійснення експортно-імпортних операцій. Обсяги кредитів банків в інвестиційну діяльність позичальників та фінансовий лізинг залишаються на низькому рівні — 5,7 % від загального обсягу кредитного портфелю.

Задача 2

$$M^S = \frac{B \cdot (cr + 1)}{cr + rr}.$$

$$\text{Тоді } M_1 = \frac{B \cdot (0,4 + 1)}{0,4 + 0,2}; M_2 = \frac{B \cdot (0,3 + 1)}{0,3 + 0,3};$$

$$\Delta M = M_2 - M_1 = (2,2 - 2,3) \cdot B = -0,1 \cdot B.$$

Задача 3

$$m = \frac{0,25 + 1}{0,25 + 0,1} = 3,57;$$

$$\Delta B = \frac{M}{m} = \frac{500}{3,57} = 140,06 \text{ гр. од.}$$

Задача 4

При заданій виробничій функції на ринку праці $w^D = 4 - N$. Тоді рівновага на ринку праці буде досягнута, якщо $4 - N = \frac{N}{3} \Rightarrow N^* = 3$ — рівень повної зайнятості.

При такому рівні зайнятості буде вироблено $y = 4 \cdot 3 - 0,5 \cdot 3^2 = 7,5$.

Тоді $S = 0,4 \cdot 7,5 = 3$.

3 умови рівноваги на ринку благ впливає:

$$3 = 5 - i \Rightarrow i = 2.$$

Рівновага на ринку грошей має вигляд:

$$\frac{M^S}{P} = 0,1 \cdot y + 4 \cdot (5 - i), \text{ тоді } M = 0,1 \cdot 7,5 + 4 \cdot (5 - 2) = 12,75.$$

При підвищенні рівня цін з 1 до 2 номінальна пропозиція грошей виросте у два рази:

$$\frac{M^S}{2} = 0,1 \cdot 7,5 + 4 \cdot (5 - 2) \Rightarrow M = 25,5.$$

Тема 13. Державне регулювання зайнятості та соціальна політика

Тести

1) б; 2) г; 3) а; 4) в; 5) б; 6) а; 7) б; 8) в; 9) в; 10) в.

Оцініть правильність тверджень (так, ні)

- | | |
|---------|---------|
| 1. Так. | 6. Ні. |
| 2. Так. | 7. Ні. |
| 3. Ні. | 8. Так. |
| 4. Так. | 9. Так. |
| 5. Ні. | 10. Ні. |

Питання для обговорення та задачі

2. Природного; фрикційного; структурного; зайнятості; робочі; працездатного; професійній; депресивних.

Задача 1

Таблиця 14

РОЗРАХУНОК ОСНОВНИХ ПОКАЗНИКІВ ЗАЙНЯТОСТІ

	Базовий період	Звітний період	Динаміка (%)
А	1	2	3 = 2:1
1. Середньорічна кількість зайнятих (тис. осіб)	6300	6200	98,41
2. Чисельність безробітних (тис. осіб)	200	300	150,00
3. Загальна чисельність населення (тис. осіб)	18000	18100	100,56
4. Активне населення (тис. осіб) (1 + 2)	6500	6500	100,00
5. Коефіцієнт активності (4:3)	0,36	0,359	99,75
6. Коефіцієнт безробіття (2:4)	0,03	0,046	153,33
7. Коефіцієнт зайнятості (1:4)	0,969	0,954	98,45
8. Темпи приросту:			
активного населення	–	–	0
безробітних	–	–	50
зайнятих	–	–	–1,59

Задача 2

1) Населення на кінець року:

$$200500 + 2000 - 1800 - 30 = 200670 \text{ тис. осіб;}$$

2) середньорічне населення:

$$(200500 + 200670):2 = 200585 \text{ тис. осіб;}$$

$$3) K_{\text{народж}} = \frac{2000}{200585} = 0,00997 \text{ або } 9,97\text{‰};$$

$$K_{\text{см}} = \frac{1800}{200585} = 0,00897 \text{ або } 8,97\text{‰};$$

$$K_{\text{пр. прир.}} = 9,97\text{‰} - 8,97\text{‰} = 1\text{‰};$$

$$K_{\text{жит}} = \frac{2000}{1800} = 1,11;$$

$$K_{\text{заг. прир}} = \frac{200670 - 200500}{200585} = 0,00085 \text{ або } 0,85\%;$$

$$K_{\text{мех. прир}} = 0,85\% - 1\% = -0,15\%.$$

Задача 3

1)

$$\bar{S} = \frac{0,5 \cdot 200000 + 200000 + 200100 \cdot 5 + 200150 \cdot 2 + 200210 \cdot 3 + 200300 \cdot 0,5}{13 - 1} = 200131,7 \text{ (тис. осіб)}$$

$$2) K_{\text{народж}} = \frac{1200}{200131,7} = 0,005996 \text{ або } 5,996\%;$$

$$K_{\text{см}} = \frac{1000}{200131,7} = 0,004997 \text{ або } 4,997\%;$$

$$K_{\text{пр. прир.}} = 5,996\% - 4,997\% = 0,999\%;$$

$$K_{\text{жит}} = \frac{1200}{1000} = 1,2;$$

$$K_{\text{мех. прир}} = \frac{200300 - 200000}{200131,7} = 0,001499 \text{ або } 1,499\%.$$

Задача 4

1) При заданій виробничій функції функція ціни попиту на працю має вигляд:

$$w^D = 56 - 8 \cdot N.$$

При заданій функції ціни пропозиції праці повна зайнятість визначається з рівності:

$$56 - 8 \cdot N = 20 + N \Rightarrow N^* = 4.$$

2) Але оскільки підприємці не згодні платити більше за одиницю праці, то зайнятість визначиться з рівняння: $56 - 8 \cdot N = 25 \Rightarrow N^* = 3,9$.

Кон'юнктурне безробіття – 0,1.

Рівень цін можна визначити з умови рівноваги на ринку праці, але для цього треба знати величину НД і ставку відсотка. При заданій технології:

$$y = 56 \cdot 3,9 - 4 \cdot 3,9^2 = 157,56.$$

Тоді заощадження складуть: $S = 0,3 \cdot 157,56 = 47,27$.

З умови рівноваги на ринку благ виходить:

$$47,27 = 80 - 6 \cdot i \Rightarrow i = 5,46.$$

Тоді $\frac{256}{P} = 0,8 \cdot 157,56 + 240 - 2 \cdot 5,46 \Rightarrow P = 0,72$.

Тема 14. Механізм зовнішньоекономічної діяльності

Тести

1) е; 2) в; 3) г; 4) д; 5) а; 6) в; 7) а; 8) в; 9) г; 10) б.

Оцініть правильність тверджень (так, ні)

1. Так. 6. Ні.
2. Ні. 7. Так.
3. Ні. 8. Так.
4. Ні. 9. Так.
5. Так. 10. Так.

Питання для обговорення та задачі

2. Тарифи; квоти; субсидії.
3. Конвертованість; паперових; золото; конвертованість; міжнародних; обмінювати; валюту.
- 4.



Рис. 24. Систематизація різновидів міжнародної торгівлі

5.

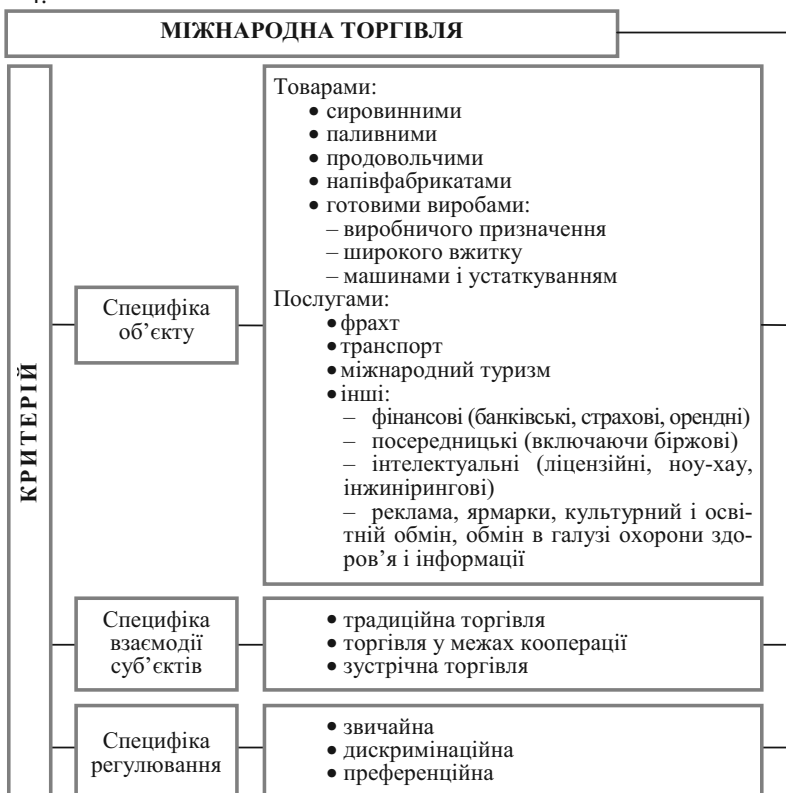

Рис. 25. Систематизація міжнародних інвестицій

Задача 1

1. Рівновага на ринку благ:

$$IS_1: 10 + 0,8 \cdot y + 10 - i + 20 = y + 0,1 \cdot y \Rightarrow i_1 = 40 - 0,3 \cdot y_1.$$

Рівновага на ринку грошей:

$$LM_1: 50 = 0,6 \cdot y + 20 - 6 \cdot i \Rightarrow i_1 = 0,1 \cdot y_1 - 5.$$

Нульове сальдо платіжного балансу:

$$\overline{ZB} : 20 - 0,1 \cdot y = 21,25 - 2 \cdot i \Rightarrow i_1 = 0,625 + 0,05 \cdot y_1.$$

Ефективний попит визначається з рівності $IS_1 = LM_1$:

$$40 - 0,3 \cdot y_1 = 0,1 \cdot y_1 - 5 \Rightarrow \text{т. } E_1: y_1 = 112,5; i_1 = 6,25.$$

Платіжний баланс вирівняно, оскільки:

$$NE_1 = 20 - 0,1 \cdot 112,5 = 8,75;$$

$$NKE_1 = 21,25 - 2 \cdot 6,25 = 8,75.$$

2. Після появи держави на ринку благ умова рівноваги набуває вигляду:

$$IS_2: 10 + 0,8 \cdot y + 10 - i + 20 + 10 = y + 0,1 \cdot y \Rightarrow i_2 = 50 - 0,3 \cdot y_2.$$

IS_1 зсунеться вправо до IS_2 . Рівновазі $IS-LM$ тепер буде відповідати точка перетину IS_2 з LM_1 :

$$50 - 0,3 \cdot y_2 = 0,1 \cdot y_2 - 5 \Rightarrow \text{т. } E_2: y_2 = 137,5; i_2 = 8,75.$$

У цьому випадку утворюється надлишок платіжного балансу:

$$NE_2 = 20 - 0,1 \cdot 137,5 = 6,25;$$

$$NKE_2 = 21,25 - 2 \cdot 8,75 = 3,75, \text{ тобто } \Delta R = 2,5.$$

Оскільки $NE_2 > NKE_2$, країна має активний платіжний баланс.

В результаті збільшення грошової бази кількість грошей, що знаходяться в обігу, буде зростати до тих пір, поки лінія LM_2 не перетне лінію \overline{ZB} у точці перетину \overline{ZB} з IS_2 . Ця точка визначається з:

$$IS_2 = \overline{ZB} \Rightarrow 50 - 0,3 \cdot y_3 = 0,625 + 0,05 \cdot y_3 \Rightarrow \text{т. } E_3: y_3 = 141,07; i_3 = 7,68.$$

Щоб при y_3, i_3 на грошовому ринку була рівновага, необхідно додержання рівності:

$$M_2 = 0,6 \cdot 141,07 + 20 - 6 \cdot 7,68 = 58,56.$$

Тобто, після збільшення кількості грошей, що знаходяться в обігу, на 8,56 од. платіжний баланс знову вирівнюється:

$$NE_3 = 20 - 0,1 \cdot 141,07 = 5,9;$$

$$NKE_3 = 21,25 - 2 \cdot 7,68 = 5,9.$$



Рис. 26. Побудова лінії нульового сальдо платіжного балансу в умовах стабільного рівня цін

Задача 2

Наявні дані про спеціалізацію і торгівлю для двох країн — А і В дозволяють зробити висновок, що країна А імпортує бавовну, оскільки $B_C^A > B_2^A$.

При цьому обсяг імпорту дорівнює $B_Z^A = 200 - 100 = 100$.

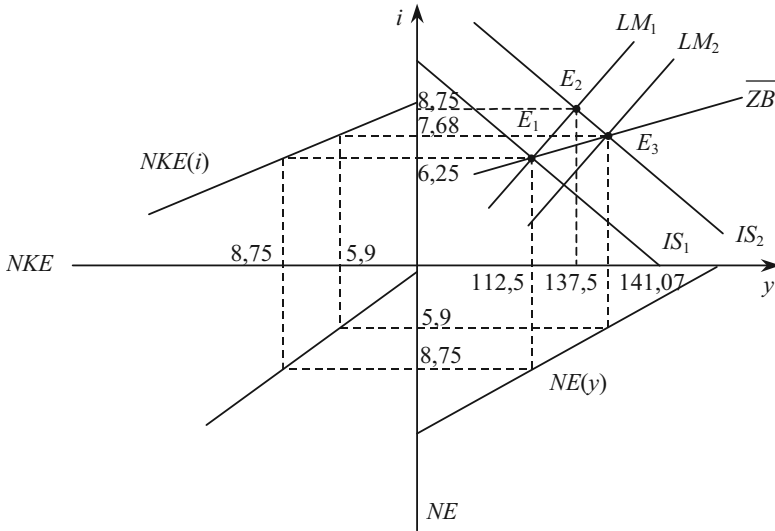
Отже, бавовну експортує країна В: $B_E^B = B_Z^A = 100$.

Імпортує ж країна В льон, оскільки $L_C^B > L_2^B$.

Обсяг імпорту льону в цю країну дорівнює

$$L_Z^B = L_C^B - L_2^B = 150 - 0 = 150.$$

Отже країна А льон експортує:

$$L_E^A = L_Z^B = 150.$$

Початковий обсяг випуску і споживання бавовни в країні А розраховується як $B_1^A = B_C^A - B_B^A = 200 - 10 = 190$, а початковий обсяг випуску і споживання льону в країні В — $L_1^B = L_C^B - L_B^B = 150 - 20 = 130$.

Для держави В можна визначити випуск бавовни після спеціалізації:

$$B_2^B = B_C^B + B_E^B = 330 + 100 = 430.$$

Отже, вигрaш по бавовні для країни В складає:

$$B_B^B = B_C^B - B_1^B = 330 - 320 = 10.$$

Споживання льону в країні А після спеціалізації і торгівлі складе:

$$L_C^A = L_1^A + L_B^A = 500 + 20 = 520.$$

Випуск цього продукту в країні А після спеціалізації:

$$L_2^A = L_C^A + L_E^A = 520 + 150 = 670.$$

Таблиця 15

КРАЇНИ А І В: СПЕЦІАЛІЗАЦІЯ І ТОРГІВЛЯ

Країна	А				В			
	Бавовна, тис. т		Льон, тис. т		Бавовна, тис. т		Льон, тис. т	
	Позначення	Величина	Позначення	Величина	Позначення	Величина	Позначення	Величина
Випуск і споживання до спеціалізації	B_1^A	190	L_1^A	500	B_1^B	320	L_1^B	130
Випуск після спеціалізації	B_2^A	100	L_2^A	670	B_2^B	430	L_2^B	0
Експорт	B_E^A	—	L_E^A	150	B_E^B	100	L_E^B	—
Імпорт	B_Z^A	100	L_Z^A	—	B_Z^B	—	L_Z^B	150
Споживання в результаті спеціалізації і торгівлі	B_C^A	200	L_C^A	520	B_C^B	330	L_C^B	150
Вигрaш	B_B^A	10	L_B^A	20	B_B^B	10	L_B^B	20

Після заповнення таблиці знайдемо коефіцієнт k^A у функції залежності обсягу випуску льону від обсягу виробництва бавовни для країни А.

Ця функція має вигляд

$$L^a(B^A) = L_{\max}^A + L_{\max}^A \cdot k^A \cdot B^A,$$

де B^A (в тис. тон) — обсяг випуску бавовни;

L^A і L_{\max}^A — обсяг випуску і максимально можливого випуску льону, відповідно.

На основі таблиці 15 складемо систему рівнянь для країни А:

$$\begin{cases} 500 = L_{\max}^A + 190 \cdot k^A \\ 670 = L_{\max}^A + 100 \cdot k^A \end{cases} \Rightarrow k^A = -1,9.$$

Тоді $L_{\max}^A = 500 - 190 \cdot (-1,9) = 858,9$.

Таким чином, функція залежності обсягу виробництва льону від обсягу виробництва бавовни для країни А має вигляд:

$$L^A(B^A) = 858,9 - 1,9 \cdot B^A.$$

Задача 3

а) по структурі країни А:

$$\frac{15000 \cdot 4,4 + 2000 \cdot 4,2 + 4600 \cdot 3,8 + 200 \cdot 6,5 + 170 \cdot 5,3}{15000 + 2000 + 4600 + 200 + 170} = 4,28;$$

б) по структурі країни В:

$$\frac{4000 \cdot 4,4 + 700 \cdot 4,2 + 1500 \cdot 3,8 + 20 \cdot 6,5 + 10 \cdot 5,3}{4000 + 700 + 1500 + 20 + 10} = 4,24.$$

Задача 4

$$\frac{ВВП_A}{ВВП_B} = \frac{21000 + 4000 + 5200 + 300 + 200}{5000 \cdot 3,3 + 900 \cdot 4,3 + 1500 \cdot 3,7 + 70 \cdot 7,5 + 40 \cdot 5,2} = 1,15.$$

Тема 15. Економічне зростання

Тести

1) а; 2) г; 3) в; 4) б; 5) б; 6) в; 7) в; 8) б; 10) а; 11) г.

Оцініть правильність тверджень (так, ні)

1. Так.
2. Ні.
3. Так.
4. Так.
5. Ні.
6. Так.
7. Так.
8. Так.
9. Ні.
10. Ні.

Питання для обговорення та задачі

Задача 1

а)

Таблиця 16

РОЗРАХУНОК ВВП НА ДУШУ НАСЕЛЕННЯ

	Рік						
	1	2	3	4	5	6	7
ВВП на душу населення, гр. од.	2000	1957	2043	2050	2052	1980	2002

б) $\Delta \text{ВВП} = \frac{935 - 930}{930} = 0,0054$ або 0,54 %;

в) $900 - 1000 = -100$ тис. гр. од.;

г) $\frac{2002 - 1980}{1980} = 0,012$ або 1,2 %.

Задача 2.

а) $\frac{120 - 100}{100} = 0,2$ або 20 %;

б) $\frac{\frac{120}{41} - \frac{100}{40}}{\frac{100}{40}} = 0,17$ або 17 %.

Задача 3

Таблиця 16

РІВНОВАЖНЕ ЗРОСТАННЯ ЗА МОДЕЛЛЮ ДОМАРА

T	K_t	$y_t^S = \sigma \cdot K_t$	$I_t = S_y \cdot y_t^S$	$C_t = y_t - S_t$	$y_t^D = C_t + I_t$	$\Delta y_t / y_t$	ΔI_t
0	500	150,00	37,5	112,5	150,00	0,07	
1	537,5	161,25	40,3	120,9	161,25	0,07	2,8
2	577,8	173,34	43,3	130,0	173,34	0,07	3,0
3	621,1	186,30	46,6	140,2	186,30	0,07	3,3
4	667,7	200,31	50,1	150,2	200,31	0,07	3,5
...

Останній стовпчик таблиці відображує «парадокс Домара»: щоб повністю завантажити зростаючий від періоду до періоду виробничий потенціал (K), необхідно постійно збільшувати обсяг капіталовкладень (I). Тільки в цьому випадку при постійних передумовах буде дотримуватися рівність $y_i^S = y_i^D$ при повному використанні виробничих можливостей.

Задача 4

1) В моделі Солоу динамічна рівновага встановлюється тоді, коли темп приросту національного доходу і праці співпадають.

Отже, в умовах задачі рівноважний темп зростання дорівнює 1,05 %.

У вихідний період $y = \sqrt{900 \cdot 25} = 150$.

У першому періоді $N = 25 \cdot 1,05 = 26,25$, $K = 900 + 0,4 \cdot 150 = 960$.

Тоді $y_1 = \sqrt{900 \cdot 26,25} = 159,5$, тобто темп приросту дорівнює $\frac{159,5}{150} = 1,06$.

В міру наближення до динамічної рівноваги цей темп зростання буде знижуватися до 1,05.

2) З умови рівноваги за Солоу:

$$\frac{0,4}{0,05} = \frac{\Psi}{q} = \frac{K}{y} \Rightarrow K = 8 \cdot y; \text{ тоді } y_0 = \sqrt{25 \cdot 8 \cdot y_0} \Rightarrow y_0 = 200.$$

Для виробництва такого обсягу національного доходу при заданій технології необхідний капітал в обсязі $K_0 = \frac{y_0^2}{N_0} = \frac{200^2}{25} = 1600$.

СПИСОК ЛІТЕРАТУРИ

1. Бункина М. К., Семенов В. А. Макроэкономика (основы экономической политики). — М.: АТ «ДИС», 1996. — 320 с.
2. Бурда М., Виплош Ч. Макроэкономика: Европ. контекст / Пер. з англ. — К.: Основи, 1998. — 682 с.
3. Гальперин В. М., Гребенников П. И., Леусский А. И., Тарасевич Л. С. Макроэкономика: Учебник / Общая редакция Л.С. Тарасевича. Изд. 2-е, перераб и доп. — СПб.: Изд-во СПбГУЭФ, 1997. — 719 с.
4. Гайгер, Линвуд Т. Макроэкономическая теория и переходная экономика: Пер. с англ. — М.: ИНФРА-М, 1996. — 560 с.
5. Долан Э. Дж., Линдсей Д. Макроэкономика / Пер. с англ. — СПб.: Литера плюс, 1994. — 405 с.
6. Кейнс Дж. М. Общая теория занятости, процента и денег: Пер. с англ. — М.: Прогресс, 1978.
7. Макконел К. Р., Брю С. Л. Экономикс: Принципы, проблемы, политика. В 2 т.: Пер. с англ. 11 изд. Т.1. — М.: Республика, 1993. — 399 с.
8. Макконел К. Р., Брю С. Л. Экономикс: Принципы, проблемы, политика. В 2 т.: Пер. с англ. 11 изд. Т.2. — М.: Республика, 1993. — 400 с.
9. Маршалл А. Принципы экономической науки: В 3-х. т.: Пер. с англ. — М.: Прогресс, 1993.
10. Мельник О. М. Інфляція: теорія і практика регулювання. — К.: Знання, 1999. — 291 с.
11. Менкью Н. Г. Макроэкономика. Пер. с англ. — М.: Изд-во МГУ, 1994. — 736 с.
12. Микро-, макроэкономика. Практикум / Под общ. ред. Ю. А. Огибина. — СПб: Литера плюс, Санкт-Петербург оркестр, 1994. — 432 с.
13. Перехідна економіка: Підручник / В. М. Гець, Є. Г. Панченко, Е. М. Лібанова та ін.; За ред. В. М. Гейця. — К.: Вища шк., 2003. — 591 с.
14. Радіонова І. Ф. Макроэкономика і економічна політика. Підручник для студентів економічних спеціальностей вищих навчальних закладів. — К.: Таксон, 1996. — 256с.
15. Рыночная экономика: Учебник. В 3 т. Т. 1. Теория рыночной экономики. Часть 2. Максимова В. Ф., Шишов А. Л. Макроэкономика. — М.: СОМИНТЕК, 1992. — 256 с.
16. Савченко А. Г., Пухтасевич Г. О., Тітьонко О. М. Макроэкономика: Підручник. — К.: Либідь, 1999. — 288 с.
17. Самуелсон Н. А., Нордгауз В. Д. Макроэкономика: Пер. з англ. — К.: Основи, 1995.
18. Стігліц Дж. Е. Економіка державного сектора / Пер. з англ. А. Олійник, Р. Скільський. — К.: Основи, 1998. — 854 с.
19. Теория переходной экономики. Т. 2. Макроэкономика: Учеб. пособие / Под ред. Е. В. Красниковой. — М.: ТЕИС, 1998. — 231 с.
20. Фишер С., Дорнбуш Р., Шмалензин Р. Экономика: Пер. с англ. со 2-го изд. — М.: Дело ЛТД, 1993. — 864 с.
21. Экономика: Учебник / Под. ред. доц. А. С. Булатова.— М.: Издательство БЕК, 1995. — 632с.

**Глосарій основних термінів
з курсу «Макроекономіка»**

А

Абсолютне безробіття — таке, що виникає, коли робочих місць менше, ніж працездатного населення (тобто у результаті перенаселення).

Авуари в СДР — це резервні активи, що належать учасникам Фонду та встановленим міжнародним фінансовим установам і є частиною міжнародних резервів країн—членів МВФ. СДР, або СПЗ — Спеціальні права запозичення.

Амортизаційні витрати — це обсяг капіталу, спожитого в процесі виробництва впродовж року.

Б

Безробітні — ті, хто не має роботи, але активно її шукає або чекає, щоб повернутися на попереднє місце роботи. Конкретніше: людина вважається безробітною, коли вона відповідає трьом критеріям, які мають місце одночасно: «без роботи», «робить активні спроби знайти роботу», «готова відразу ж стати до роботи».

Безробіття — це соціально-економічне явище, за якого частина працездатного населення не може знайти роботу.

Бідність — це неможливість унаслідок нестачі коштів підтримувати спосіб життя, притаманний конкретному суспільству в конкретний період часу.

Бюджетний дефіцит представляє собою різницю між державними доходами і витратами. Це означає, що держава стає позичальником фінансових коштів у населення, банків і підприємств або іншої держави, у міжнародних фінансових організацій.

Бюджетний процес — регламентований законодавством порядок розглядання, затвердження бюджетів, їхнє виконання і контроль за виконанням, затвердження звітів про виконання бюджетів, що входять у бюджетну систему країни.

Бюджетно-податкова політика — це заходи уряду, спрямовані на забезпечення повної зайнятості та виробництво неінфляційного ВВП шляхом зміни державних видатків, системи оподаткування та підходів до формування бюджету в цілому.

В

Валовий внутрішній продукт (ВВП) є загальною вартістю кінцевого продукту, виробленого тільки всередині країни, з викорис-

танням як власних, так й чужих факторів виробництва, тобто у ВВП не знаходить відображення продукт, створений за кордоном з використанням факторів виробництва даної країни.

Валовий національний продукт (ВНП) — це сума доданих цінностей, створених з використанням факторів виробництва, що належать даній країні та її громадянам.

Валові інвестиції — це загальний обсяг інвестування за певний період, що спрямоване на нове будівництво, придбання засобів виробництва та приріст товарно-матеріальних запасів.

Валютна девізна політика — це система регулювання валютного курсу купівлею і продажем валюти за допомогою валютної інтервенції і валютних обмежень.

Валютна дисконтна політика являє собою систему економічних і організаційних заходів по збалансуванню платіжних зобов'язань, орієнтовану на коригування валютного курсу. Ця політика проявляється у впливі на стан грошового попиту, динаміку і рівень цін, обсяг грошової маси, міграцію короткострокових інвестицій.

Валютна інтервенція — це цільова операція Національного Банку України по купівлі-продажу іноземної валюти для обмеження динаміки курсу національної валюти визначеними межами його підвищення чи зниження.

Валютна позиція — це співвідношення між обсягами купленої і проданої іноземної валюти на кінець дня, яке проявляється як співвідношення між балансовими і позабалансовими вимогами і зобов'язаннями по кожній валюті. Якщо вони збігаються, позиція вважається закритою, а якщо не збігаються — відкритою.

Валютна політика представляє собою сукупність економічних, юридичних і організаційних форм і методів в галузі валютних відносин, здійснюваних державою і міжнародними валютно-фінансовими організаціями.

Валютний демпінг — більше падіння курсу національної валюти, ніж зменшення її купівельної спроможності всередині країни.

Валютний курс — це співвідношення, за яким одна валюта обмінюється на іншу.

Валютний курс являє собою ціну грошової одиниці даної валюти в грошових одиницях іншої валюти.

Валютні обмеження являють собою систему економічних, правових, організаційних заходів, що регламентують операції з національною й іноземною валютою, золотом і т. д.

Валютні ринки — це спеціальні ринки, на яких може бути куплена або продана іноземна валюта.

Використовуваний дохід (ВД) розраховується шляхом зменшення показника особистого доходу на суму прибуткового податку з громадян та деяких неподаткових платежів державі. Це дохід, який залишається у розпорядженні домогосподарств. Він використовується на споживання та заощадження.

Вимушена неповна зайнятість — коли людина працює неповний робочий день або тиждень.

Вимушене безробіття виникає тоді, коли працівник не бажає звільнитися, а адміністрація фірми скорочує персонал. Отже, лише частина безробітних може претендувати на робочі місця, а інші виявляються вимушено безробітними через перевищення пропозиції праці над попитом на неї.

Відкрита інфляція проявляється у тривалому зростанні рівня цін. Вона розгортається на ринках, де діють вільні ціни.

Відносне безробіття виникає, коли в одному місці спостерігається надлишок робочої сили, а в іншому її дефіцит.

Відставання ВВП — це обсяг продукції, який економіка втрачає через неповне використання свого виробничого потенціалу.

Г

Галопуюча інфляція — це інфляція, що вимірюється двозначним чи тризначним числом.

Гіперінфляція — ціни зростають на тисячі, мільйони чи навіть мільярди відсотків на рік.

Глибина бідності — відхилення величини доходів або витрат бідних від визначеної межі бідності.

Грошима називається загальноновизнаний засіб платежу, який без будь-яких обмежень приймається в обмін на товари та послуги, а також при сплаті боргових зобов'язань; сукупність фінансових активів, які використовуються для проведення розрахунків при здійсненні різноманітних операцій.

Д

Девізний курс (€) показує, скільки одиниць іноземної валюти можна одержати за одиницю вітчизняної, тобто це ціна вітчизняної валюти, виражена в одиницях іноземної валюти.

Дезінфляція означає вилучення з обігу надлишкової маси, випущеної в період інфляції, що супроводжується зниженням темпу зростання цін.

Державний бюджет — це зведена відомість доходів та витрат держави, яка являє собою основний фінансовий план держави на поточний рік і має силу закону.

Державні витрати являють собою державні закупки товарів та послуг. В дану групу включають витрати федеральних, республі-

канських, місцевих державних органів на придбання кінцевої продукції підприємств, на закупку ресурсів для державних потреб й на оплату найманої робочої сили. В державні витрати не включають трансфертні платежі, які проводяться безкоштовно і не враховуються у складі ВВП.

Депозити — це грошові кошти, вкладені в комерційні банки у готівковій чи безготівковій формі для зберігання на визначених умовах.

Депозити трансакційні (чекові) є засобами обміну, оскільки кошти з цих депозитів вкладники мають право без попередження банку переказати іншим особам у вигляді платежів за придбані товари і послуги. Такі платежі здійснюються за допомогою чеків або аналогічних розрахункових інструментів.

Дефлювання — коригування номінального ВВП у бік зменшення.

Дефляційна політика щодо проблем державного регулювання платіжного балансу тлумачиться макроекономічною теорією як політика, спрямована на скорочення внутрішнього попиту. Це означає, що дефляційна політика, в основному, спрямована на зниження інфляції і стабілізацію економіки через стримування бюджетних витрат та сукупне скорочення грошової маси. Завдяки цьому посилюється тиск на прибутки, ціни, зайнятість населення, державне інвестування.

Дефляція має місце, коли загальний рівень цін падає і купівельна спроможність грошей підвищується.

Децильний коефіцієнт диференціації — співвідношення рівнів добробуту населення: 10 % найзаможніших на 10 % найменш забезпечених громадян.

Добровільне безробіття виникає тоді, коли працівник звільняється за власним бажанням, оскільки він незадоволений рівнем оплати праці, умовами роботи: через психологічний клімат у колективі або з інших причин усупереч бажанню адміністрації. Закономірність цього виду безробіття полягає в тому, що чим менше у працівника шансів знайти нову роботу з кращими умовами найму, тим менше в нього бажання добровільно покинути робоче місце.

Додана вартість (ДВ) — це вартість, створена в процесі виробництва на даному підприємстві і охоплює реальний вклад підприємства у створення вартості конкретного продукту, тобто заробітну плату, прибуток й амортизацію, відсоток за кредит і т. д.

Доходи некорпоративного сектора — це чистий прибуток підприємств, які перебувають в одноосібній власності.

E

Економічна територія країни — територія, яка адміністративно керується урядом даної країни та в межах якої особи, товари і

гроші можуть вільно переміщуватись. На відміну від географічної території, вона не охоплює територіальні анклавні інших країн (посольства, військові бази тощо), але містить такі анклавні даної країни, які розташовані на території інших країн.

Економічне зростання національного господарства — такий його розвиток, при якому збільшується реальний національний доход.

Економічний цикл (цикл ділової активності) — це періодичний підйом або спад реального ВВП на фоні загальної тенденції до зростання.

Ефективний попит — об'єм попиту на блага, який відповідає спільній рівновазі на ринках благ, грошей і капіталу.

З

Зайняті — це ті люди, які виконують будь-яку оплачувану роботу, а також ті, що мають роботу, але тимчасово не працюють через хворобу, страйк чи відпустку. До цієї категорії належать і ті, хто зайнятий неповний робочий день.

Заробітна плата найманих працівників — це компонент ВВП, який містить заробітну плату, а також внески підприємств на соціальне страхування, у пенсійний фонд, фонд зайнятості тощо.

Зовнішні (екзогенні) шоки — це зовнішні для моделі економічні потрясіння, які порушують економічну рівновагу в моделі.

Зовнішній борг держави — заборгованість держави іноземним громадянам, фірмам і установам.

Зовнішньоекономічна політика, що проводиться урядом країни — це державна політика в галузі експорту та імпорту, мита, тарифів, обмежень, залучення іноземного капіталу і вивозу капіталу, здійснення спільних економічних проектів.

Зовнішньоторговельна політика — система економічних, організаційних, політичних заходів щодо розвитку зовнішньоторгових відносин даної країни або групи країн; включає визначення обсягів географічної і товарної структури експорту та імпорту.

Золотий паритет — відношення вагової кількості чистого золота, що містилося в двох грошових одиницях, які обмінювалися одна на одну.

Золото монетарне — високочисте золото у формі монет, злитків або брусків не нижче 995 проби, перебуває у власності або під контролем Центрального банку або органів державного управління і є частиною їх міжнародних резервів.

І

Інвестиції (нім. Investition, від лат. investio — одягаю) — всі види майнових та інтелектуальних цінностей, щокладаються в

об'єкти підприємницької та інших видів діяльності, в результаті якої створюється прибуток (доход) або досягається соціальний ефект.

Інвестиційна пастка має місце, коли попит на інвестиції абсолютно нееластичний по ставці відсотку, наприклад, внаслідок песимістичної оцінки майбутньої кон'юнктури інвесторами. У цьому випадку графік інвестицій стає перпендикулярним до вісі абсцис, і внаслідок цього *IS* також перпендикулярна до вісі абсцис. Тоді, в якій би області лінії *LM* не знаходилася початкова рівновага, зсув *LM* не змінює національного доходу.

Інвестиційний попит — це попит підприємців на блага для відновлення зношеного капіталу і збільшення реального капіталу.

Індекс Джині являє собою відношення площі, обмеженої фактичною кривою Лоренца і кривою Лоренца для абсолютно рівномірного розподілу доходів до площі трикутника, обмеженого кривою Лоренца для абсолютно рівномірного розподілу і осями абсцис і ординат.

Індекс споживчих цін являє собою співвідношення ціни кошика в поточному році до ціни аналогічного кошика в базовому році, він включає товари, вироблені не тільки всередині держави, але також і імпортні. Враховує тільки товари і послуги, що спожиті індивідуальними споживачами.

Індуційовані інвестиції — це інвестиції, причиною здійснення яких є стійке зростання попиту на блага.

Іноземна валюта — грошові знаки іноземних держав, а також кредитні засоби обігу і платежу, виражені в іноземних грошових одиницях і використовувані в міжнародних розрахунках.

Інтеграція — інтернаціоналізація господарського життя, що проявляється у переплетінні національних господарств двох або декількох країн і проведенні ними узгодженої торговельно-економічної політики.

Інфлювання — коригування номінального ВВП у бік збільшення.

Інфляційний розрив — величина, на яку повинен зменшитися сукупний попит для того, щоб зменшити рівноважний рівень ВВП до неінфляційного рівня зайнятості.

Інфляційний шок — одноразове підвищення рівня цін, котре може стати імпульсом для прискорення процесу інфляції, а може і не стати.

Інфляція витрат, або інфляція пропозиції — інфляція, що виникає через зростання витрат у періоди високого безробіття та неповного використання виробничих ресурсів.

Інфляція є процесом підвищення загального рівня цін та зниження купівельної спроможності грошей.

Інфляція попиту спостерігається, коли сукупний попит зростає швидше за виробничий потенціал економіки, а тому ціни, намагаючись зрівноважити попит і пропозицію, зростають.

К

Кваліфікаційне безробіття — людина працює не за своїм рівнем майстерності, розрядом чи спеціальністю.

Квота у Міжнародному валютному фонді — частка країни— члена МВФ у капіталі Фонду.

Квоти — це граничні обсяги визначених товарів, що дозволено імпортувати (експортувати) на територію країни протягом визначеного терміну. Квоти бувають *індивідуальними*, обмежувачими ввіз (вивіз) в одну конкретну країну; *груповими*, що встановлюють обсяг ввозу (вивозу) у визначену групу країн, а також *глобальними*, коли імпорт (експорт) обмежується без зазначення країн, на які це обмеження поширюється.

Кінцева продукція — товари і послуги, що купуються з метою кінцевого споживання, не для подальшої переробки чи продажу.

Класична дихотомія — представлення економіки у вигляді двох відокремлених один від одного секторів: реального і грошового.

Коефіцієнт депонування — це відношення попиту на готівку до депозитів.

Коефіцієнт участі (активності) — відношення робочої сили до працездатного населення.

Котирування валюти — встановлення курсу.

Крайня форма бідності — бідність, яка порівняно зі стандартами цивілізації асоціюється з межею виживання.

Кредитна мультиплікація, або *мультиплікативне створення депозитів* — це процес емісії платіжних засобів у межах системи комерційних банків. Кредитна мультиплікація визначає максимальний рівень кредитної експансії на внутрішньому ринку і, відповідно, максимальний обсяг грошової маси, що випускається банківською системою в обіг при певному рівні резервних вимог.

Кредитні, або *депозитні гроші* — засоби обміну, які являють собою боргові зобов'язання депозитних інститутів (безготівкові гроші).

Кримінальна діяльність (підпільна економіка) — включає виробництво заборонених законом товарів та надання заборонених законом послуг.

Купівельна спроможність грошей — це кількість товарів та послуг, які можна придбати за грошову одиницю.

Л

Ліквідна пастка — якщо спільна рівновага досягнута у кейнсіанській області *LM*, то економіка опиняється в ліквідній пастці: зміна кількості грошей (ліквідності) не змінює реального національного доходу.

Ліквідність — це властивість того чи іншого активу перетворюватися в грошову форму за короткий час і без суттєвої втрати вартості.

Лінія IS характеризує, на скільки повинна змінитися ставка відсотку (рівень національного доходу) при зміні рівня національного доходу (ставки відсотку) для збереження рівноваги на ринку благ.

Ліцензії — це дозвіл на імпорт (експорт) товарів протягом якогось часу, виданий компетентними органами. Ліцензії бувають *генеральними*, котрі являють собою дозвіл на імпортні (експортні) операції з визначеними товарами протягом усього терміну дії режиму ліцензування. Крім того, бувають ліцензії *індивідуальні*, що дозволяють одному суб'єкту підприємницької діяльності здійснення однієї імпортної (експортної) операції по ліцензованому товару.

М

Межа бідності — рівень доходу, нижче від якого є неможливим задоволення основних потреб. Нині межа бідності встановлюється як частка прожиткового мінімуму на одну особу в розрахунку на місяць. На її основі визначаються сім'ї, які належать до категорії бідних.

Митні тарифи — це перелік видів мита, якими обкладаються товари при їхньому ввозі і вивозі.

Мито являє собою свого роду податок, стягнений при перетинанні товаром митного кордону з того, хто цей товар увозить чи вивозить.

Міжнародна інвестиційна діяльність є сукупністю практичних дій суб'єктів господарювання щодо вкладення міжнародних інвестицій. Вона перерозподіляє у просторі й часі ресурси між окремими суб'єктами та об'єктами різних країн.

Міжнародний інвестиційний ринок — це сукупність економічних відносин, які виникають між суб'єктами різних країн щодо залучення та вкладення міжнародних інвестицій, у результаті яких формуються попит і пропозиція на інвестиції, ціна на інвестиції, конкуренція в інвестиційному середовищі. Міжнародний інвестиційний ринок є регулятором сукупності суспільно-економічних

відносин, що виникають між продавцем і покупцем інвестиційних ресурсів, які знаходяться у різних країнах.

Міжнародні економічні відносини являють собою систему економічних зв'язків різного рівня, що вийшли за межі національних господарств і здійснюються у різних формах між фізичними особами, юридичними особами, державними і міжнародними організаціями.

Міжнародні резерви — це зовнішні активи, що контролюються органами грошово-кредитного регулювання і можуть бути використані для фінансування дефіциту платіжного балансу, для проведення інтервенцій на валютних ринках і для інших цілей. До складу міжнародних резервів входять: монетарне золото; СДР, що належать Україні (в доларовому еквіваленті); резервна позиція України на Міжнародному валютному фонді; валютні активи (валюта, вклади та депозити і цінні папери).

Мультиплікатор автономних витрат показує, на скільки збільшиться рівноважний національний доход при збільшенні автономного попиту на одиницю.

Мультиплікатор депозитний простий визначає максимальну кількість нових депозитних грошей, що створюється однією грошовою одиницею надлишкових резервів при заданому рівні норми обов'язкового резервування.

Мультиплікатор державних витрат показує, на скільки збільшиться рівноважний національний доход при збільшенні державних витрат на одиницю.

Мультиплікатор інвестиційний показує, на скільки збільшиться рівноважний національний доход при збільшенні автономного попиту на інвестиції на одиницю.

Мультиплікатор податковий показує, на скільки скоротиться національний доход при збільшенні податкових платежів на ΔT .

Н

Національний доход (НД) — сукупний доход в економіці, який отримують власники факторів виробництва (праці, капіталу, землі).

Незаконна економічна діяльність (підпільна економіка) включає незаконне виробництво товарів та послуг і незаконний перерозподіл доходів та активів.

Неофіційна економіка охоплює всі недеklarовані легально дозволені види економічної діяльності зареєстрованих і незареєстрованих економічних суб'єктів, що приховуються, або просто не обліковуються державою.

Неочікувана інфляція характеризується неочікуваним стрибком цін, що негативно відбивається на податковій системі і грошовому обігу.

Номінальний ВВП (ВВП_н) — це обсяг виробництва, який вимірюється в поточних цінах, тобто в цінах, що існують на момент виробництва.

Номінальний обмінний курс — це відносна ціна валют двох країн.

НТП — це поступове удосконалювання і поширення у виробництві техніки і технологічних процесів у рамках діючих науково-технічних принципів.

О

Облікова ставка — це відсоток, під який Національний банк надає кредити комерційним банкам.

Обмежувальна (рестрикційна) фіскальна політика — стабілізація економіки в умовах інфляційного надлишкового попиту, який виникає внаслідок циклічного підйому, за допомогою скорочення державних видатків та збільшення податків.

Обмінний курс (e) є зворотною величиною до девізного курсу і показує, скільки одиниць вітчизняної валюти можна одержати в обмін на одиницю іноземної, тобто це ціна іноземної валюти, виражена в одиницях вітчизняної валюти.

Особи поза робочою силою, або економічно неактивне населення — це перш за все люди у віці до 16 років, а також ті, хто перебуває в спеціалізованих установах (наприклад, психіатричних диспансерах, виправних закладах тощо); до цієї категорії належать і особи, що вибули зі складу робочої сили — дорослі, які потенційно мають можливість працювати, але не працюють і не шукають роботи (навчаються, перебувають на пенсії, надто хворі, щоб працювати, або просто не шукають роботу).

Очікувану інфляцію можна спрогнозувати на який-небудь період часу і вона як правило є прямим результатом діянь влади.

П

«Парадокс заощаджень»: чим більше суспільство заощаджує, тим біднішим стає.

Передатний механізм монетарної політики, або механізм грошової трансмісії — це ланцюги, через які зміни в пропозиції грошей впливають на реальний сектор економіки.

Подвійний рахунок — це ситуація, коли одна й та сама операція може бути врахована двічі.

Політика зайнятості — сукупність заходів прямого і непрямого впливу на соціально-економічний розвиток суспільства загалом і

кожного з його членів зокрема. Вона має декілька рівнів: державний, регіональний і локальний.

Помірна інфляція характеризується повільним зростанням цін: щорічний рівень інфляції вимірюється однозначним числом.

Попит на гроші — бажання економічних суб'єктів мати в своєму розпорядженні певну кількість платіжних засобів (касу).

Потенційний рівень ВВП — обсяг виробництва за умови повної зайнятості ресурсів. Він опускається нижче цієї позначки під час спаду, потім поступово повертається до неї, а інколи навіть перевищує цей рівень під час чергового підйому економіки.

Прибуток акціонерних підприємств — це компонент ВВП, який у свою чергу, містить три складові: податок на прибуток; дивіденди акціонерам; нерозподілений прибуток підприємств.

Приватні валові інвестиції охоплюють основні види недержавних капіталовкладень у виробництво з боку фірм і підприємців. Це витрати на кінцеву закупку машин та обладнання, на виробничі будівлі, на збільшення запасів виробничих ресурсів, житлове будівництво, витрати на амортизацію.

Прирісна капіталоемність продукції — коефіцієнт, який показує скільки одиниць додаткового капіталу необхідно для виробництва додаткової одиниці продукції.

Прихована інфляція проявляється через посилення товарного дефіциту. Розгортається в умовах жорсткого державного контролю за цінами.

Приховане безробіття — це неповна зайнятість у вигляді надання робочим адміністративних відпусток, установлення неповного робочого дня.

Приховане виробництво — діяльність, що дозволена законом і виконується виробниками, які мають на це право, але яка приховується від державних органів з метою ухилення від сплати податків, внесків у соціальні фонди, дотримання правових норм і стандартів.

Прожитковий мінімум — показник абсолютного вимірника низьких доходів населення, які забезпечують споживання основних благ та послуг на мінімально допустимому рівні.

Проміжна продукція — це товари і послуги, що купуються з метою подальшої переробки, обробки або для перепродажу.

Протекціонізм — це зовнішньоторговельна політика, яка має на меті забезпечення найбільш сприятливих умов для реалізації на внутрішньому ринку товарів національних виробників, захист внутрішнього ринку від іноземної конкуренції.

P

Реальний ВВП (ВВП_р) — це обсяг виробництва, який вимірюється в сталих (незмінних, базових) цінах, тобто на величину цього показника впливає лише зміна обсягів виробництва.

Реальний обмінний курс — відносна ціна товарів, вироблених у двох країнах.

Реальні умови обміну — це величина, яка показує, скільки зарубіжних благ країна може одержати в обмін на одиницю свого блага.

Режим вільного флоатингу — ситуація, коли держава цілком залишається поза межами валютного ринку, дозволяючи валютним курсам мінятися так, щоб врівноважувалися попит та пропозиція.

Резидент — це фізична особа або організація (юридична особа) тієї економіки, з якою вона пов'язана тісніше, ніж з будь-якою іншою, або ж тієї економіки, де міститься центр її інтересів.

Рентні платежі — це доходи, які отримують власники нерухомості, доходи від залучення в виробництво землі, майна, капіталу.

Рецесійний розрив — величина, на яку повинен вирости сукупний попит для того, щоб збільшити рівноважний рівень ВВП до неінфляційного рівня повної зайнятості.

Ринок депозитно-кредитних операцій — специфічний сектор валютного ринку, купівля-продаж валюти має умовний характер, що проявляється в залученні банками інвалюти на депозитні вклади та в наданні банками інвалютних позичок. Ціна — у вигляді проценту.

Ринок конверсійних операцій є найтипівішим для валютного ринку взагалі, його ключовим елементом. Тут купівля-продаж здійснюється в традиційній формі, шляхом обміну рівновеликих цінностей, представлених різними валютами. Якраз на цьому ринку складаються умови для формування зовнішньої ціни грошей — їх валютного курсу.

Рівень бідності — питома вага сімей (домогосподарств), у яких рівень споживання (доходів) на одну особу є нижчим від визначеної межі бідності.

Рівень цін — грошова оцінка блага, чи сукупності благ (кошика), які слугують масштабом цін.

Рівноважне зростання — такий розвиток економіки, при якому зростаючи від періоду до періоду обсяги сукупного попиту і сукупної пропозиції завжди дорівнюють один одному.

Робоча сила, або економічно активне населення — зайняті і безробітні в даний момент часу.

Світове господарство — це сукупність господарств і їх економічних відносин між собою.

Сеньйораж — доход від друкування грошей, який отримує держава при монетизації дефіциту бюджету. Сеньйораж виникає в умовах перевищення приросту грошової маси над приростом реального ВВП.

Символічні, або декретні гроші — засоби обміну, що являють собою певні форми боргових зобов'язань держави і не мають власної невід'ємної цінності (готівкові гроші). Вартість таких грошей перевищує витрати на їх виробництво та цінність при альтернативному використанні і визначається їхньою здатністю обмінюватись на товари та послуги як зараз, так і в майбутньому. Монополне право емісії готівкових грошей законодавчо закріплене за державою (Центральним банком), тому символічні гроші є державними грошима.

Соціальна політика — це комплекс соціально-економічних заходів держави та місцевих органів влади, спрямованих на захист населення від безробіття, зростання цін, знецінення трудових заощаджень і т.ін.

Споживчі витрати — це особисті споживчі витрати всіх громадян країни, що включають витрати на предмети довгострокового та поточного споживання та на послуги. Це витрати на споживчі товари й послуги, тобто на предмети кінцевого споживання домашніх господарств. Тут маються на увазі витрати на харчування, одяг, житло, товари культурно-побутового призначення, на всі види послуг, що надаються за рахунок споживачів.

Стагфляція — ситуація в економіці, коли одночасно відбувається підвищення рівнів інфляції та безробіття на фоні загального спаду виробництва.

Стимулювальна (експансивна) фіскальна політика — це фіскальна політика, що охоплює збільшення державних видатків та скорочення податків з метою розширення сукупного попиту в економіці в період циклічного спаду.

Структурне безробіття є продовженням фрикційного. Воно виникає тоді, коли в результаті науково-технічного прогресу відбуваються важливі зміни в техніці, технології та організації виробництва, а отже, й у структурі попиту на робочу силу. Внаслідок цих змін попит на деякі професії зменшується, або взагалі зникає, а на інші професії, яких раніше не було, зростає. Іншими словами, структура робочих місць і професійна структура працівників не збігається. Виникає категорія працівників, у яких навички та

практичний досвід застарілі й нікому не потрібні, а отже, їх неможливо продати.

Суб'єкти МEB — це їх учасники, здатні відносно незалежно і активно діяти з метою реалізації своїх економічних інтересів. Такими є: фізичні особи, юридичні особи, держави, міжнародні організації.

T

Теорія загальної економічної рівноваги (ЗЕР) — теорія макроекономічної статички, оскільки її мета — визначити умови, які забезпечують рівність попиту і пропозиції одночасно на всіх ринках.

Тіньова економіка — це економічні процеси, які приховуються їх учасниками, не контролюються державою і суспільством, не фіксуються в повному обсязі офіційною державною статистикою.

Трансакційні витрати — те, наскільки швидко і з якими мінімальними збитками, порівняно з величиною їхньої грошової оцінки, одні фінансові активи можна обміняти на інші.

Трансферти — це односторонній потік благ, доходів, які мають перерозподільчий і безоплатний характер. Коли мова йде про державні трансферти, то це є виплати із державного бюджету (пенсії, стипендії, допомога по безробіттю тощо).

Ф

Фіктивна діяльність — це всі заборонені законом види діяльності, не пов'язані з виробництвом товарів і наданням послуг, що призводять тільки до перерозподілу фінансових і матеріальних активів через фінансові махінації, фіктивні договори тощо, або економіка «приписок», спекулятивних угод, хабарництва, шахрайства — все, що пов'язане з незаконним отриманням та передачею грошей. Така діяльність не змінює загальної величини ВВП, бо не створює додаткову вартість, але суттєво може змінити внутрішню структуру перерозподілу доходів.

Фрикційне безробіття виникає тоді, коли частина людей добровільно змінює місце роботи, частина шукає нову роботу після звільнення, частина тимчасово втратила сезонну роботу, а частина, особливо молодь, шукає роботу. Отже фрикційне безробіття стосується тієї категорії людей, які шукають роботу чи сподіваються її знайти в недалекому майбутньому.

Функціональне безробіття виникає, якщо працівник, який навіть зарахований на ту чи іншу посаду за фахом, зайнятий цілий робочий день, але не виконує своїх обов'язків, а є лише присутнім на роботі.

Ц

Циклічне безробіття зумовлене спадами виробництва, коли сукупний попит на товари та послуги знижується, зайнятість скорочується, а безробіття зростає.

Ч

Часткове безробіття — втрата заробітку через скорочення нормальної тривалості робочого часу.

Чистий експорт — це різниця між експортом та імпортом. Ця різниця показує, на скільки іноземні витрати на придбання товарів і послуг, вироблених в даній країні, перевищують витрати даної країни на придбання товарів і послуг, вироблених в інших країнах.

Чисті інвестиції — це сума валових інвестицій без суми амортизаційних відрахувань у певному періоді.

Чисті непрямі податки — непрямі податки (податок на додану вартість, акцизи, мито, ліцензійні платежі та ін.) за відрахуванням трансфертів. З економічної точки зору, це різниця між цінами, за якими купують товари споживачі, та продажними цінами фірм.

Ю

Юридична особа — це об'єднання, наділені майном, що діють від свого імені і в межах свого майна, мають громадські права та обов'язки і від свого імені виступають як одна зі сторін в судовому процесі.

**Методичні рекомендації до підготовки
та виконання розрахунково-графічної роботи
з курсу «Макроекономіка»**

Дані методичні вказівки призначені для надання методичної допомоги студентам економічних спеціальностей при виконанні розрахунково-графічної роботи з дисципліни «Макроекономіка». Виконання розрахунково-графічної роботи націлено на закріплення і поглиблення знань студентів з курсу «Макроекономіка», розвиток вмій і навичок самостійної роботи над загальноекономічними проблемами і завданнями, набуття досвіду дослідження взаємозв'язку макроекономічного і мікроекономічного аналізу.

Методичні вказівки містять необхідні теоретичні відомості, вихідні дані, рекомендовану літературу і контрольні питання.

ЗМІСТ РОЗРАХУНКОВО-ГРАФІЧНОЇ РОБОТИ

У процесі виконання розрахунково-графічної роботи студент повинен провести аналіз агрегованих економічних показників, що дозволяє робити висновки про стан економіки та економічних процесів у цілому, а також вивчити умови загальної рівноваги в економіці, способи її підтримки та наслідки порушень.

Структура розрахунково-графічної роботи повинна включати наступні розділи:

Вступ.

1. Макроекономічний аналіз результатів господарської діяльності.
2. Відображення функціонування національної економіки в моделі народногосподарського обігу.
3. Спільна рівновага на ринках благ, грошей і капіталу (*IS-LM*-модель).

Висновки.

Література.

Додатки.

ВСТУП

У вступі коротко викладається значення макроекономічного підходу до вивчення економіки. Висвітлюється важливість макроекономіки, яка не тільки пояснює механізм функціонування економіки, але є теоретичною основою економічної політики держави.

1. МАКРОЕКОНОМІЧНИЙ АНАЛІЗ РЕЗУЛЬТАТІВ ГОСПОДАРСЬКОЇ ДІЯЛЬНОСТІ

Необхідні теоретичні відомості

Макроекономіка як одна зі складових частин економічної теорії є наукою, що вивчає економіку як єдине ціле. Вона досліджує причини циклічних коливань, динаміку обсягів виробництва, рівня інфляції та безробіття тощо.

Основними макроекономічними показниками, що оцінюють економічну кон'юнктуру, є:

- темп зростання реального ВВП;
- рівень інфляції;
- рівень безробіття.

Для оцінки динаміки основних макроекономічних показників використовують статистичні характеристики, серед яких: абсолютний приріст, темп зростання, темп приросту і абсолютне значення 1 % приросту.

Абсолютний приріст Δ_t відображає абсолютну швидкість змінювання значень макроекономічного показника за певний проміжок часу і обчислюється за однією з наступних формул:

$$\Delta_t = y_t - y_{t-1} \quad (\text{Б.1})$$

або

$$\Delta_t = y_t - y_0, \quad (\text{Б.2})$$

де y_t — значення показника поточного періоду;

y_{t-1} — значення показника попереднього періоду;

y_0 — значення показника початкового періоду.

Темп зростання K_t — це відносна величина, яка являє собою кратне відношення значень показника у формі коефіцієнта чи відсотка і розраховується за однією з формул:

$$K_t = \frac{y_t}{y_{t-1}} \quad (\text{Б.3})$$

або

$$K_t = \frac{y_t}{y_0}. \quad (\text{Б.4})$$

Відносну швидкість зростання макроекономічного показника називають *темпом приросту* T_t , який на відміну від темпу зростання завжди виражають у відсотках. Темп приросту розраховують за формулою, яка може бути записана наступним чином:

$$T_t = \frac{\Delta_t}{y_{t-1}} \cdot 100 = \frac{y_t - y_{t-1}}{y_{t-1}} \cdot 100 = \left(\frac{y_t}{y_{t-1}} - 1 \right) \cdot 100 = (K_t - 1) \cdot 100. \quad (\text{Б.5})$$

Середній темп зростання розраховують за формулою середньої геометричної:

$$\bar{K} = \sqrt[n]{K_1 \cdot K_2 \cdot \dots \cdot K_n} = \sqrt[n]{\prod_1^n K_t}, \quad (\text{Б.6})$$

де K_n — кінцевий базисний темп зростання.

На основі розглянутих показників графічно відображається динаміка того чи іншого макроекономічного показника, проводиться аналіз напрямків динаміки та інше.

Завдання

Привести основні макроекономічні показники економічної діяльності України (або економіки району, регіону чи окремого сектору економіки) за останні п'ять років (дванадцять місяців чи вісім кварталів). Класифікація галузей, секторів, економічних районів України приводиться в табл. Б.5.

Вивчити закономірності соціально-економічного розвитку об'єкта дослідження.

Визначити:

1. Розрахувати середньорічні темпи зростання макроекономічних показників та привести їх у вигляді таблиць.
2. Побудувати графіки та діаграми, що демонструють динаміку розглянутих макропоказників.
3. Виявити тенденції та інтенсивність соціально-економічного розвитку об'єкта дослідження.
4. Оцінити структурні зміни в економічній діяльності об'єкта дослідження.
5. Визначити макроекономічні взаємозалежності.
6. Виявити фактори економічного зростання.

Контрольні питання

1. Назвіть два аспекти розвитку економіки, які характеризують ВВП. Чому ВВП може характеризувати їх одночасно?
2. Які фактори впливають на зростання номінального ВВП?
3. У чому полягає проблема повторного рахунку при визначенні ССП?
4. Чи є зростання доходу достовірним показником добробуту суспільства? Що ви думаєте з цього приводу про рівень доходу?
5. Чому важко порівняти життя людей у двох державах на основі показників реального доходу на душу населення в кожній з цих держав?

2. ВІДОБРАЖЕННЯ НАЦІОНАЛЬНОЇ ЕКОНОМІКИ В МОДЕЛІ НАРОДНОГОСПОДАРСЬКОГО КРУГООБИГУ

Необхідні теоретичні відомості

Національне рахівництво базується на моделі народногосподарського кругообігу. В цій моделі процес функціонування національної економіки відображається у вигляді замкнутих грошових потоків, які утворюються між макроекономічними суб'єктами в процесі виробництва, розподілу, обміну та споживання матеріальних благ.

Фундаментальним поняттям кругообігу є бюджет. Бюджет відображає всі доходи і витрати суб'єкта, а також зміну обсягу його майна в поточному періоді.

Оскільки в ринковій економіці витрати одного суб'єкта перетворюються на доходи іншого, і навпаки, то всі бюджети виявляються взаємопов'язаними і в економічній системі утворюється кругообіг грошових коштів.

Народногосподарський кругообіг є сукупністю бюджетів економічних суб'єктів в їх взаємозв'язку.

В таблиці Б.1 наведений народногосподарський кругообіг в матричній формі.

Таблиця Б.1

НАРОДНОГОСПОДАРСЬКИЙ КРУГООБИГ

Від \ До	Домашніх господарств	Підприємців	Держави	Закордону	Сектору майна
Домашніх господарств	Заробітна плата домашнім працівникам	Оплата благ	Прямі податки	Перекази частини доходу	Заощадження
Підприємців	Оплата факторів	—	Прямі та непрямі податки	Оплата імпорту	Нерозподілений прибуток, амортизація
Держави	Трансферні платежі	Оплата благ, субвенцій	—	Економічна допомога	Надлишок бюджету
Закордону	Перекази	Оплата експорту	Економічна допомога	—	Дефіцит торгового балансу
Сектору майна	Споживання частини майна	Валові інвестиції	Дефіцит державного бюджету	Надлишок торгового балансу	—

Завдання

Результати економічної діяльності країни характеризує ВВП цієї країни. Протягом минулого року в замкнутій економіці країни відбулись наступні зміни:

1) підприємці виплатили заробітну плату — $ЗП^n$; нарахували амортизацію — $Ам$; здійснили валових інвестицій — I_{br}^n ; виплатили чистих непрямих податків — $T_{непр}$; виплатили дивідендів — $Див$; сплатили податок на прибуток;

2) домогосподарства виплатили заробітну плату домашнім працівникам — $ЗП^{д/г}$; сплатили прибуткових податків — $T_{под}$;

3) держава виплатила заробітну плату працівникам державного сектору — $ЗП^{дср}$; закупила благ — G ; здійснила валових інвестицій — I_{br}^o та трансферних виплат домашнім господарствам — Tr .

Визначити:

1. Представити народногосподарський кругообіг у табличній формі.
2. На основі отриманої таблиці проаналізувати участь кожного з трьох макроекономічних суб'єктів у створенні ВВП, використання отриманого ними доходу та зміну їх майна.

Вихідні дані

Номер варіанта задається викладачем. Вихідні дані представлені у табл. Б.2.

Таблиця Б.2

ВИХІДНІ ДАННІ ПО ВАРІАНТАХ

Показники	Варіанти									
	0	1	2	3	4	5	6	7	8	9
<i>ВВП</i> , гр.од.	600	650	670	680	700	720	740	760	780	800
$ЗП^{o/2}$, гр.од.	5	10	15	20	7	12	17	22	25	9
$ЗП^{m^o}$, гр.од.	200	210	220	230	240	250	260	270	280	290
$ЗП^{ср}$, гр.од.	80	85	90	95	100	80	85	90	95	100
<i>Ам</i> , гр.од.	20	25	30	35	40	45	50	55	60	65
I_{br}^n , гр.од.	140	145	150	155	160	165	170	175	180	185
I_{br}^o , гр.од.	20	22	24	26	28	30	20	25	37	30
<i>G</i> , гр.од.	60	65	70	75	80	62	67	72	77	80
$T_{непр}$, гр.од.	80	82	84	86	88	90	92	95	97	100
$T_{под}$, гр.од.	90	92	94	96	98	100	105	107	102	110
<i>Tr</i> , гр.од.	10	12	14	16	18	20	22	24	26	28
<i>Див</i> , % від прибутку	10	15	20	25	30	35	40	45	50	55

Розмір податку на прибуток визначається згідно діючого законодавства.

Контрольні питання

1. Які Ви знаєте моделі кругообігу?
2. В чому полягають взаємозв'язки ринків з точки зору макроекономіки?
3. Розкрийте поняття «потік» та «запас».
4. Що розуміють під поняттям «витоки» та «ін'єкції» у моделі кругообігу ВВП, доходів та витрат для відкритої економіки?
5. Що Ви розумієте під тотожністю «витоків» та «ін'єкцій»?

3. СПІЛЬНА РІВНОВАГА НА РИНКАХ БЛАГ, ГРОШЕЙ І КАПІТАЛУ (IS-LM МОДЕЛЬ)

Необхідні теоретичні відомості

Рівновагу на ринку благ характеризує лінія IS , утворена сукупністю точок, які представляють всю множину рівноважних значень відсоткової ставки і національного доходу. Рівновага на грошовому ринку можлива також лише за певних сполучень значень ставки процента і реального національного доходу. Множина таких рівноважних сполучень у графічному вигляді представляється кривою LM .

При досягненні рівноваги на грошовому ринку одночасно встановлюється рівновага на ринку цінних паперів (капіталу). Тому в кейнсіанській моделі умова досягнення спільної рівноваги на ринках благ, грошей і капіталу визначається перетинами ліній IS і LM . Точка їх перетину вказує реальні значення ставки процента і національного доходу, за яких одночасно на трьох названих ринках попит дорівнює пропозиції.

Спільна рівновага на ринках благ, грошей і капіталу є стійкою. Обсяг попиту на блага, який відповідає спільній рівновазі на ринках благ, грошей і капіталу, названий Дж. Кейнсом «*ефективним попитом*».

В рамках $IS-LM$ моделі зміна рівня цін впливає на величину сукупного попиту через три ефекти: Кейнса ($P\uparrow, M/P\downarrow, i\uparrow, I\downarrow, y\downarrow$), Пігу ($P\uparrow, M/P\downarrow, C\downarrow, y\downarrow$) і чистого експорту ($P\uparrow, E\downarrow, Z\uparrow, y\downarrow$). Залежність сукупного попиту на блага від рівня цін називається *функцією сукупного попиту*.

Алгебраїчний вигляд функції сукупного попиту виводиться шляхом підстановки значення ставки процента, яке визначається з рівняння кривої LM , з рівняння лінії IS .

Зовнішні (екзогенні) шоки — це зовнішні для даної моделі економічні потрясіння, які порушують економічну рівновагу в моделі. Зовнішні шоки в моделі $IS-LM$ поділяються на дві категорії: шоки на товарному ринку і шоки на грошовому ринку.

Крива IS зсувається під впливом екзогенних змін сукупного попиту. Це можуть бути як зміни попиту на інвестиції, що не пов'язані

зі зміною процентної ставки, так і автономні зміни споживчого попиту.

Крива LM зсувається під впливом автономних змін у попиті на реальні грошові запаси. Автономні зміни у попиті на гроші — зміни попиту, що не залежать від зміни рівня цін, доходу або процентної ставки.

Завдання

У бюджет держави надходить 20 % усіх доходів, а державні витрати становлять 800 гр. од. Експорт складає 100 гр. од. В обігу знаходиться 500 гр. од., швидкість їх обертання k оборотів за рік. Попит на гроші як майно (L_M) поданий функцією:

$$L_M = 500 - 50 \cdot i,$$

де i — ринкова процентна ставка, %.

Функція інвестицій (I) має вигляд:

$$I = 200 - 20 \cdot i.$$

Визначити:

1. Розмір ефективного попиту.
2. Як розподіляються гроші між попитом на гроші для угод і в якості майна при досягненні спільної рівноваги на ринку благ і ринку грошей?
3. Стан державного бюджету при спільній рівновазі на ринках благ і грошей.
4. Стан торгового балансу країни при досягненні спільної рівноваги на ринках благ і грошей.
5. Як зміниться розмір ефективного попиту, якщо пропозиція грошей зросте на 10 %?
6. Чи зміниться рівноважне значення НД і чому в результаті одночасного збільшення державних витрат на $\Delta G'$ і податкової ставки T_y з 20 % до 25 %?
7. Як зміниться розташування лінії LM , якщо швидкість обертання грошей зменшиться в 2 рази?
8. Які будуть номінальні обсяги попиту на гроші для угод і в якості майна, якщо при значеннях реального національного доходу рівень цін зросте на 25 %?
9. Визначити, на скільки ринок грошей стримує дію мультиплікаційного ефекту при зростанні державних витрат на $\Delta G''$ одиниць?
10. Покажіть на графіку $IS-LM$ моделі наслідки подій, вказаних у табл. Б.3, які відбудуться на ринку благ і грошей. Заповніть таблицю.

Таблиця Б.3

ПОДІЇ ТА ЇХ НАСЛІДКИ

Подія	На стані якого ринку відіб'ється	Графік якої функції і як зміниться	Що відбудеться на графіку <i>IS-LM</i> моделі	Напрямок зміни національного доходу (y)	Напрямок зміни процентної ставки (i)
$\uparrow C_y$					
$\uparrow S_y$					
$\downarrow I$					
$\uparrow n$					
$\downarrow M^f$					
$\downarrow L_m$					
$\uparrow G$					
$\downarrow Z_y$					
$\uparrow T_y$					
$\downarrow E$					
$\uparrow Z$					

Вихідні дані

Вихідні дані для розрахунків наведені в табл. Б.4.

Таблиця Б.4

ВИХІДНІ ДАНІ

№ варіанту	C_a	C_y	k	Z_y	$\Delta G'$	$\Delta G''$
1	2	3	4	5	6	7
1	400	0,9	30	0,26	100	80
2	400	0,6	28	0,3	85	100
3	500	0,5	15	0,5	150	210
4	380	0,38	20	0,27	105	110
5	250	0,75	10	0,45	190	100
6	560	0,55	15	0,38	225	50
7	425	0,45	18	0,15	50	40
8	650	0,73	20	0,2	175	160
9	600	0,67	23	0,24	205	130
10	480	0,8	14	0,2	145	90

Закінчення табл. Б.4

№ варіанту	C_a	C_y	k	Z_y	$\Delta G'$	$\Delta G''$
1	2	3	4	5	6	7
11	400	0,9	20	0,75	95	100
12	600	0,7	25	0,6	125	135
13	340	0,9	28	0,83	30	50
14	100	0,9	30	0,5	50	100
15	300	0,5	24	0,2	145	150
16	400	0,9	15	0,6	65	200
17	500	0,5	25	0,25	30	200
18	150	0,7	20	0,35	50	96
19	400	0,8	13	0,2	80	130
20	350	0,6	22	0,36	90	75
21	100	0,2	10	0,7	10	100
22	1100	0,4	30	0,8	50	60
23	1200	0,3	20	0,9	80	30
24	2000	0,4	30	0,8	20	90
25	400	0,2	10	0,7	30	80
26	2100	0,3	20	0,9	40	70
27	3700	0,3	30	0,9	100	100
28	2800	0,4	30	0,8	60	50
29	4000	0,2	10	0,7	70	40
30	5366	0,25	15	0,85	90	100

Контрольні питання

1. Які причини та наслідки ліквідної пастки?
2. Яким чином досягається спільна рівновага на ринках благ, грошей і капіталу?
3. За яких умов економіка потрапляє в інвестиційну пастку?
4. Покажіть, як при падінні виробництва можуть зсуватися криві IS , LM , якщо процентна ставка залишається незмінною.
5. Поясніть механізм дії ефекту Пігу.
6. Поясніть механізм дії ефекту Кейнса.

Висновки

Після розрахунків і проведеного в завданнях макроекономічного аналізу, робиться висновок про значення макроекономічного підходу до вивчення економіки з точки зору її цілісності.

Додаткова інформація для виконання завдання 1

Таблиця Б.5

ГАЛУЗЕВА КЛАСИФІКАЦІЯ

Міжгалузеві комплекси	Галузі (підгалузі)
1	2
Паливно-енергетичний	Паливна промисловість: <ul style="list-style-type: none">• вугільна промисловість (кам'яновугільна, буровугільна);• нафтова промисловість (нафтовидобувна, нафтопереробна);• газова промисловість;• торфова промисловість
	Електроенергетика
Металургійний	Чорна металургія: <ul style="list-style-type: none">• металургія повного циклу;• переробна металургія;• виробництво труб;• виробництво електросплавів;• коксохімія
	Кольорова металургія
Машинобудівний	Важке машинобудування: <ul style="list-style-type: none">• виробництво металургійного устаткування;• гірничо-шахтового устаткування;• підйомно-транспортного устаткування;• енергетичного устаткування
	Загальне машинобудування (виробництво промислового технологічного та будівельного обладнання): <ul style="list-style-type: none">• транспортне (без автомобільного);• сільськогосподарське (без тракторного)
	Середнє машинобудування: <ul style="list-style-type: none">• автомобільна промисловість;• авіаційна промисловість;• тракторобудування;• верстатобудування
	Виробництво приладів, точних машин, інструментів і механізмів

Продовження табл. Б.5

Міжгалузеві комплекси	Галузі (підгалузі)
1	2
Хіміко-лісовий	Хімічна промисловість: <ul style="list-style-type: none"> ● гірничо-хімічна; ● основна хімія; ● хімія органічного синтезу; ● виробництво полімерних матеріалів; ● хімія тонкого органічного синтезу; ● побутова хімія
	Лісова промисловість: <ul style="list-style-type: none"> ● лісогосподарська; ● деревообробна; ● целюлозно-паперова; ● лісохімічна
Промисловість будівельних матеріалів	Цементна промисловість
	Виробництво збірної залізобетону та залізобетонних конструкцій
	Виробництво будівельної цегли
	Промисловість нерудних матеріалів
	Виробництво будівельного фаянсу і фарфору
	Виробництво будівельного вапна і гіпсу
	Виробництво крейди
	Виробництво м'якої покрівлі
	Виробництво віконного скла Фарфорова промисловість
Виробництво товарів народного споживання	Легка промисловість: <ul style="list-style-type: none"> ● текстильна промисловість (первинна обробка текстильної сировини, бавовняна, лляна, вовняна, шовкова, нетканих матеріалів, конопле-джутова, сітко-в'язальна, текстильно-галантерейна, трикотажна, валяно-повстяна підгалузі); ● швейна промисловість; ● шкіряно-взуттєва промисловість; ● хутрова підгалузь; ● галантерейна промисловість
	Поліграфічна промисловість
	Медицина промисловість
	Фарфоро-фаянсова промисловість
	Виробництво товарів культурно-побутового і господарського призначення

Закінчення табл. Б.5

Міжгалузеві комплекси	Галузі (підгалузі)
1	2
Аграрно-промисловий	Сільське господарство: <ul style="list-style-type: none"> ● рослинництво (зернові культури, технічні культури, овочівництво і баштанництво, кормові культури, плодівництво, виноградарство); ● тваринництво (скотарство, свинарство, птахівництво, вівчарство, бджільництво, ставкове рибництво, шовківництво)
	Харчова промисловість: <ul style="list-style-type: none"> ● м'ясна промисловість; ● молочна промисловість; ● цукрова промисловість; ● борошномельно-круп'яна промисловість; ● консервна промисловість; ● олійно-жирова промисловість; ● крохмале-патокова промисловість; ● виноробна промисловість
Транспортний	Залізничний транспорт
	Морський транспорт
	Річковий транспорт
	Автомобільний транспорт
	Трубопровідний транспорт: <ul style="list-style-type: none"> ● газопровідний; ● нафтопровідний
	Повітряний транспорт
	Міський пасажирський транспорт
Послуги	Ділові послуги: <ul style="list-style-type: none"> ● страхування; ● банківські послуги; ● фінансові послуги
	Торгівля
	Готелі, кафе, ресторани
	Побутове обслуговування
	Житлово-комунальні послуги
	Охорона здоров'я
	Культура, відпочинок, спорт, туризм
	Освіта
	Науково-дослідні послуги
	Телекомунікації

Умовні позначення

- A — амортизаційні витрати;
 C — витрати домогосподарств;
 C_a — автономне споживання;
 C_y — гранична схильність до споживання;
 T — сума податків;
 T_y — ставка податку;
 S — заощадження домашніх господарств;
 S_y — гранична схильність до заощадження;
 Z — сума імпорту;
 Z_y — гранична схильність до споживання імпортних благ;
 E — сума експорту;
 NE — сума чистого експорту;
 I — сума інвестицій;
 I_{br} — сума загальних інвестицій;
 I_n — сума чистих інвестицій;
 G — державні витрати;
 Tr — трансфертні платежі;
 y — національний дохід (національний продукт);
 y^v — дохід, яким розпоряджаються;
 η — прирісна капіталоємність продукції;
 K — обсяг капіталу;
 K^* — оптимальний обсяг капіталу;
 M^S — пропозиція грошей;
 L_{yg} — попит на гроші для угод;
 L_{ob} — попит на гроші по мотиву обережності;
 L_M — попит на гроші як майно;
 W — номінальна ставка заробітної плати;
 w — ставка реальної заробітної плати;
 P — рівень цін;
 $ВВП$ — валовий внутрішній продукт;
 $ВНП$ — валовий національний продукт;
 $ЧНП$ — чистий національний продукт;
 $ССП$ — сукупний суспільний продукт;
 $НД$ — національний дохід;
 $ПП$ — проміжний продукт.

ЗМІСТ

ВСТУП	3
ТЕМА 1. Макроекономіка як наука	5
1. Предмет макроекономіки. Специфіка макроекономіки: методологічні та методичні особливості макроекономічного аналізу	5
2. Макроекономічні суб'єкти і взаємозв'язки між ними	8
3. Моделі кругообігу	10
3.1. Двосекторна модель кругообігу продуктів і доходів	10
3.2. Заощадження, інвестиції і фінансові ринки в моделі кругообігу	11
3.3. Модель кругообігу з включенням державного сектору	13
3.4. Модель кругообігу для відкритої економіки	14
3.5. Поняття «відтоків» та «ін'єкцій»	15
Питання для самоперевірки й аудиторного контролю знань	16
Завдання для самостійної роботи	16
ТЕМА 2. Макроекономічні показники в системі національних рахунків	20
1. Система національних рахунків (СНР). Основні макроекономічні показники	20
2. Методи розрахунку ВВП (ВНП)	23
3. Інші показники СНР. Взаємозв'язок між ними	28
4. Суспільний добробут	30
5. Тіньова економіка	34
Питання для самоперевірки й аудиторного контролю знань	39
Завдання для самостійної роботи	40

ТЕМА 3. Макроекономічна нестабільність: цикли ділової активності, безробіття, інфляція.	47
1. Цикли ділової активності	47
2. Безробіття: основні визначення та вимірювання	50
3. Інфляція	58
Питання для самоперевірки й аудиторного контролю знань	68
Завдання для самостійної роботи.	68
ТЕМА 4. Споживання і заощадження як макроекономічні явища	76
1. Кейнсіанська функція споживання.	76
2. Модифікації функції Кейнса	80
3. Функція заощадження Кейнса	85
4. Неокласичні функції споживання та заощадження	88
Питання для самоперевірки й аудиторного контролю знань	90
Завдання для самостійної роботи.	90
ТЕМА 5. Інвестиції	98
1. Поняття інвестиційного попиту	98
2. Функції автономних інвестицій	101
2.1. Кейнсіанська функція автономних інвестицій	101
2.2. Неокласична функція автономних інвестицій	103
3. Заощадження та інвестиції	107
Питання для самоперевірки й аудиторного контролю знань	109
Завдання для самостійної роботи.	109
ТЕМА 6. Кейнсіанська модель ринку благ	114
1. Попит держави	114
2. Попит та пропозиція зарубіжжя	115
3. Умова рівноваги на ринку благ в кейнсіанській моделі.	119
4. Мультиплікаційні ефекти.	125
4.1. Ефекти, індукційовані приватним сектором	125
4.2. Ефекти, індукційовані державою та зарубіжжям.	127
Питання для самоперевірки й аудиторного контролю знань	132
Завдання для самостійної роботи.	133

ТЕМА 7. Ринок грошей	138
1. Пропозиція грошей	138
2. Попит на гроші	147
3. Рівновага на грошовому ринку	151
Питання для самоперевірки й аудиторного контролю знань	157
Завдання для самостійної роботи	158
ТЕМА 8. IS-LM модель. Функція сукупного попиту	163
1. Спільна рівновага на ринках благ, грошей і капіталу (IS-LM модель)	163
2. Зовнішні шоки у моделі IS-LM	166
2.1. Наслідки зсуву лінії IS	167
2.2. Наслідки зсуву лінії LM	169
3. Функція сукупного попиту	171
Питання для самоперевірки й аудиторного контролю знань	175
Завдання для самостійної роботи	176
ТЕМА 9. Ринок праці. Функція сукупної пропозиції	181
1. Попит на працю	181
1.1. Неокласична концепція	182
1.2. Кейнсіанська концепція	185
2. Пропозиція праці	186
3. Рівновага на ринку праці	188
4. Функція сукупної пропозиції	191
Питання для самоперевірки й аудиторного контролю знань	194
Завдання для самостійної роботи	195
ТЕМА 10. Сукупний попит — сукупна пропозиція як базова модель макроекономічної рівноваги	199
1. Неокласична модель «сукупний попит — сукупна пропозиція»	199
2. Кейнсіанська модель «сукупний попит — сукупна пропозиція»	202
Питання для самоперевірки й аудиторного контролю знань	207
Завдання для самостійної роботи	207

ТЕМА 11. Бюджетно-податкова політика та управління державним боргом	212
1. Поняття бюджетно-податкової політики	212
2. Політика державних видатків.	214
3. Податкова політика	221
4. Дефіцит бюджету і державний борг.	228
Питання для самоперевірки й аудиторного контролю знань	238
Завдання для самостійної роботи.	238
ТЕМА 12. Монетарна політика держави	245
1. Монетарна політика держави: поняття, види та інструменти	245
2. Передатний механізм монетарної політики	253
3. Антиінфляційна монетарна політика	259
Питання для самоперевірки й аудиторного контролю знань	261
Завдання для самостійної роботи.	261
ТЕМА 13. Державне регулювання зайнятості та соціальна політика 266	
1. Державна політика зайнятості	266
2. Соціальні стандарти та проблема нерівності доходів населення	272
3. Соціальна політика держави: напрямки і проблеми.	280
Питання для самоперевірки й аудиторного контролю знань	284
Завдання для самостійної роботи.	284
ТЕМА 14. Механізм зовнішньоекономічної діяльності	288
1. Міжнародні економічні відносини.	288
2. Платіжний баланс.	292
3. Валютний ринок і валютні курси	302
4. Механізм зовнішньоекономічної політики	307
4.1. Зовнішньоторговельна політика.	308
4.2. Валютна політика	310
4.3. Політика іноземного інвестування.	314
5. <i>IS-LM</i> модель у відкритій економіці.	317
6. Варіанти макроекономічної політики для досягнення внутрішньоекономічної і зовнішньоекономічної рівноваги	320
Питання для самоперевірки й аудиторного контролю знань	322
Завдання для самостійної роботи.	323

<i>ТЕМА 15. Економічне зростання</i>	329
1. Економічне зростання і способи його вимірювання	329
2. Типи економічного зростання	332
3. НТП як фактор економічного зростання	334
4. Моделі економічного зростання.	337
4.1. Модель економічного зростання Домара	338
4.2. Модель економічного зростання Харрода	340
4.3. Модель економічного зростання Солоу	343
Питання для самоперевірки й аудиторного контролю знань	348
Завдання для самостійної роботи.	349
<i>ВІДПОВІДІ ТА ВКАЗІВКИ</i>	353
<i>СПИСОК ЛІТЕРАТУРИ</i>	409
<i>Додаток А. Глосарій основних термінів з курсу «Макроекономіка»</i>	410
<i>Додаток Б. Методичні рекомендації до підготовки та виконання розрахунково-графічної роботи з курсу «Макроекономіка».</i>	425
<i>Додаток В. Умовні позначення.</i>	437

НАВЧАЛЬНЕ ВИДАННЯ

Олена Яківна БАЗІЛІНСЬКА

МАКРОЕКОНОМІКА

2-ге видання, виправлене

Навчальний посібник

Керівник видавничих проектів – Б. А. Сладкевич

Дизайн обкладинки – Б. В. Борисов

Коректор – С. С. Савченко

Підписано до друку 07.05.2009. Формат 60x84 1/16.

Друк офсетний. Гарнітура PetersburgС.

Умовн. друк. арк. 39,5.

Наклад 1000 прим.

Видавництво “Центр учбової літератури”

вул. Електриків, 23

м. Київ, 04176

тел./факс 425-01-34, тел. 451-65-95, 425-04-47, 425-20-63

8-800-501-68-00 (безкоштовно в межах України)

e-mail: office@uabook.com

сайт: WWW.CUL.COM.UA

Свідоцтво ДК №2458 від 30.03.2006