Анатолій ЗАГОРОДНІЙ,
Геннадій ВОЗНЮК

**ЗОВНІШНЬОЕКОНОМІЧНА
ДІЯЛЬНІСТЬ**

Термінологічний словник

Київ
КОНДОР
2006

ББК 65.9(4Укр)8я73
3 79

Рецензенти:

КУЗЬМІН О.Є., д.е.н., професор, директор інституту економіки та менеджменту, завідувач кафедри менеджменту та міжнародного підприємства Національного університету «Львівська політехніка»,

БОЙЧУК І.В., к.е.н., доцент, декан факультету міжнародних економічних відносин Львівської комерційної академії.

Загородній А.Г., Вознюк Г.Л.

3 79 Зовнішньоекономічна діяльність.: Термінологічний словник. – К. Кондор, 2006. – 168 с.

ISBN 966-351-077-3

Словник містить близько 700 понять і термінів з організації зовнішньоекономічної діяльності та її державного регулювання, експортно-імпорتنих розрахунків і митної справи.

Призначений для працівників підприємств, організацій та установ, які займаються зовнішньоекономічною діяльністю, працівників митних служб, а також викладачів і студентів економічних вищих навчальних закладів.

ББК 65.9(4Укр)8я73

ISBN 966-351-077-3

© Загородній А.Г., Вознюк Г.Л., 2005
© “Кондор”, 2005

А

АВАЛЬ (від франц. aval – порука за векселем) – вексельне гарантування, за яким особа, що його здійснює (аваліст), бере на себе відповідальність перед власником векселя за виконання векселедавцем, акцептантом чи індосантом зобов'язань щодо оплати цього векселя. А. можуть видавати як на повну суму векселя, так і на частину цієї суми. Оформляють А. гарантійним написом аваліста на векселі чи на додатковому аркуші (див. *Алонж*). А. збільшує гарантію оплати векселя і у такий спосіб сприяє вексельному обігові. Вексель з А. пред'являють до оплати звичайним порядком і тільки після відмови оплатити вексель вимогу про його оплату виставляють авалістові. Аваліст, оплативши вексель, має право вимагати оплати від особи, за яку він дав гарантію, а також від осіб, відповідальних перед останньою. А. може бути здійснений під час видачі векселя або на будь-якому подальшому етапі його обігу.

АВАЛЬНИЙ КРЕДИТ – див. *Кредит авальний*.

АВІЗО (від італ. avviso – повідомлення, попередження) – в банківській, комерційній та бухгалтерській практиці – офіційне повідомлення про виконання розрахункової операції, зміни у взаємних розрахунках, переведення коштів, пересилання товарів тощо, яке один контрагент скеровує іншому.

АВІЗО БАНКУ – офіційне письмове банківське повідомлення про виконання розрахункової операції. Скеровується іншому банку чи клієнтові і використовується банками для сповіщення своїх клієнтів про дебетові та кредитові записи, залишки коштів на рахунках, про виплату переказів, подання чеків, відкриття акредитивів. Як А.б. використовують спеціальні бланки або копії грошово-розрахункових документів (платіжні доручення чи вимоги, меморіальні ордери тощо). В А.б. вказують його номер, дату операції та її характер, суму, реквізити платника чи одержувача.

АВІЗОВАНИЙ АКРЕДИТИВ – див. *Акредитив авізований*.

АВІЗОВИЙ БАНК – див. *Банк авізуючий (авізовий)*.

АВІЗУВАТИ – повідомляти контрагента про здійснені на його рахунку операції, надсилаючи авізо.

АВІЗУЮЧИЙ БАНК – див. *Банк авізуючий (авізовий)*.

АВТОНОМНЕ МИТО – див. *Мито автономне*.

АВТОНОМНИЙ МИТНИЙ ТАРИФ – див. *Тариф митний*.

АГЕНТСЬКА ОПЕРАЦІЯ – див. *Операція агентська*.

АДВАЛОРНЕ МИТО – див. *Мито адвалорне*.

АДВАЛОРНИЙ ПОДАТОК – див. *Податок адвалорний*.

АЖІО (від італ. *aggio* – прибуток, відсоток із капіталу, надвишок) – 1) відхилення курсу валюти, акцій, векселів та інших цінних паперів від їх номінальної вартості або паритету в бік перевищення. Виявляється у: збільшенні вартості національної грошової одиниці стосовно інших валют; надвишку до продажної ціни валюти за особливих умов її реалізації (терміновість, обсяг обміну тощо); надвишку до ціни акції під час розміщення та перепродажу її на ринку, що визначається як різниця між продажною і номінальною цінами акції або як різниця між цінами останнього та передостаннього продажу акцій на фондовій біржі; надвишку до ціни золота, який за умови золотого обігу стихійно складається на ринку внаслідок знецінення паперовогрошових одиниць щодо золота; перевищенні ринкової ціни золота над офіційною;

2) комісійний збір, сплачуваний за обмін нерівноцінних валют або за обмін банкнот на металеві монети;

3) різниця у сумах валютного виторгу або платежів, що виникає при зміні співвідношення між курсами валют оплати і національної валюти від моменту платежу;

4) різниця між ціною товару після інфляційного знецінення паперових грошей і ціною цього товару до інфляції.

А-КОНТО – платіж, здійснюваний імпортером на рахунок експортера як попередній розрахунок (передоплата) за імпортовані товари, роботи чи послуги.

АКРЕДИТИВ (франц. *accréditif*, від лат. *accréditivus* – довірчий) – грошовий документ, за яким одна кредитна установа (банк) згідно з заявою клієнта доручає іншій здійснити за рахунок спеціально заброньованих для цього коштів оплату товарно-транспортних документів за відвантажені товари чи надані послуги або виплатити пред'явникові А. певну суму грошей.

АКРЕДИТИВ АВІЗОВАНИЙ – акредитив, за яким банк-емітент звертається з дорученням до іншого банку (авізуючого), щоб сповістити бенефіціара про відкриття акредитива без будь-якого зобов'язання з боку авізуючого банку.

АКРЕДИТИВ АВІЗОВАНИЙ ПРЯМО – акредитив, що його банкомітент скеровує безпосередньо бенефіціарові без втручання іншого банку. Така форма авізування має певні недоліки: не дає змоги контролюва-

ти справжності акредитива й ускладнює процес з'ясування платоспроможності банку-емітента.

АКРЕДИТИВ БЕЗВІДКЛИЧНИЙ – див. *Акредитив документарний (товарний)*.

АКРЕДИТИВ ВІДКЛИЧНИЙ – див. *Акредитив документарний (товарний)*.

АКРЕДИТИВ ГРОШОВИЙ (ЦИРКУЛЯРНИЙ) – розпорядження банку на виплату тримачеві акредитива у разі виконання умов, визначених акредитивом, вказаної в ньому суми у валюті тієї країни, де акредитив пред'явлено до оплати, за курсом на день оплати.

АКРЕДИТИВ ДОКУМЕНТАРНИЙ (ТОВАРНИЙ) – один з основних видів міжнародних банківських розрахункових операцій. Є угодою, відповідно до якої банк-емітент, що діє за дорученням клієнта (наказодавця акредитива), повинен протягом певного часу (терміну акредитива) виплатити зазначену суму (суму акредитива) третій особі (бенефіціарові). Розрахунки з допомогою А.д.(т.) регламентовані Уніфікованими правилами та звичаями для документарних акредитивів, укладеними Міжнародною торговельною палатою й відредагованими нею 1993 р., і провадяться в декілька етапів:

1) покупець (закордонний покупець або вітчизняний імпортер) і продавець (закордонний постачальник або вітчизняний експортер) укладають контракт, у якому передбачено форму розрахунків за акредитивами;

2) покупець доручає банкові у своїй країні виставити акредитив на користь експортера (бенефіціара);

3) банк-емітент виставляє акредитив, гарантуючи цим оплату бенефіціарові за умови виконання останнім умов контракту;

4) банк-емітент просить банк країни-експортера (авізуючий банк) повідомити постачальників про виставлення акредитива. Авізуючий банк стежить за дотриманням умов акредитива (вказаних банком-емітентом), але не бере на себе жодних зобов'язань щодо гарантування оплати експортерів. Таку гарантію дає банк-емітент;

5) експортер після відвантаження товарів подає до авізуючого банку або банку, вказаного в акредитиві, документи, що відповідають умовам контракту (це можуть бути транспортні документи, копії рахунків-фактур, страхові поліси тощо);

6) банк перевіряє правильність оформлення поданих експортером документів, здійснює їх оплату одним зі способів, передбачених умовами акредитива (негайний або відтермінований платіж за векселем, акцепт або облік векселя).

А.д.(т.) буває відкличним або безвідкличним. Відкличний акредитив може бути замінений чи анульований банком-емітентом за дорученням імпортера, що відкрив акредитив, у будь-який момент без попереднього повідомлення бенефіціара. За наявності безвідкличного акредитива бенефіціар має тверде зобов'язання банку не анулювати й не змінювати акредитива без його участі.

Розрізняють також підтверджений і непідтверджений акредитиви. Підтвердженим вважається безвідкличний акредитив, оплату за яким гарантовано, крім банку-емітента, іншим (підтверджуючим) банком. Ним може бути й авізуючий банк.

АКРЕДИТИВ З ПОПЕРЕДНІМ АВІЗО — акредитив, за яким банкомітент звертається з дорученням до іншого банку (авізуючого), щоб попередньо сповістити бенефіціара про відкриття акредитива без будь-якого зобов'язання як з боку авізуючого банку, так і з боку банку-емітента.

АКРЕДИТИВ ЗУСТРІЧНИЙ — форма акредитива, аналогічна до компенсаційного акредитива (див. *Акредитив компенсаційний*), за винятком того, що у разі використання А.з. для виставлення другого акредитива банк бенефіціара-посередника не приймає першого (основного) акредитива як забезпечення. Натомість банк дебетує рахунок бенефіціара-посередника за всіма платежами, здійснюваними за другим акредитивом. Перший (основний) акредитив використовують лише як потенційне джерело надходження коштів на рахунок бенефіціара-посередника.

АКРЕДИТИВ ІЗ ЧЕРВОНОЮ СМУГОЮ — акредитив, згідно з яким авізуючий або підтверджуючий банк авансує бенефіціара (експортера) до відправки ним товарів. Цю спеціальну умову зазначають в акредитиві на вимогу заявника акредитива (покупця-імпортера). Назва акредитива походить від того, що первісно таку спеціальну умову (застереження) вписували червоним чорнилом.

АКРЕДИТИВ КОМПЕНСАЦІЙНИЙ — форма розрахунків за експортно-імпортними операціями. На відміну від переказного (трансферабельного) акредитива (див. *Акредитив переказний трансферабельний*), коли виставляють лише один акредитив, що його потім перший бенефіціар (посередник) переказує другому бенефіціарові, у розрахунках за допомогою А.к. використовують два акредитиви. Перший (основний) акредитив за дорученням чужоземного покупця його банк виставляє бенефіціарові, який фактично є посередником. Другий акредитив уже за дорученням бенефіціара-посередника його банк виставляє бенефіціарові, який є справжнім постачальником товарів. Через те, що перший акредитив є для банку бенефіціара-посередника своєрідним забезпеченням для вистав-

лення другого, бажано, щоб основний акредитив було підтверджено безвідкличним.

АКРЕДИТИВ КУМУЛЯТИВНИЙ – див. *Акредитив револьверний*.

АКРЕДИТИВ НЕКУМУЛЯТИВНИЙ – див. *Акредитив револьверний*.

АКРЕДИТИВ НЕПЕРЕКАЗНИЙ – акредитив, що не може бути використаний іншими бенефіціарами, крім бенефіціара, на користь якого цей акредитив відкрито.

АКРЕДИТИВ НЕПІДТВЕРДЖЕНИЙ – див. *Акредитив документарний*.

АКРЕДИТИВ НЕПОДІЛЬНИЙ – акредитив, який передбачає, що повну суму, котра належить експортерів, буде сплачено після останньої часткової поставки. Використовується здебільшого у разі постачання окремими партіями обладнання, технологічно тісно пов'язаного, коли непоставка однієї або кількох партій робить неможливим використання обладнання, що надійшло раніше. А.н. захищає інтереси покупця (імпортера).

АКРЕДИТИВ НЕПОКРИТИЙ – акредитив, оплату якого у разі тимчасової відсутності у платника коштів гарантує банк-емітент за рахунок банківського кредиту.

АКРЕДИТИВ ПЕРЕКАЗНИЙ (ТРАНСФЕРАБЕЛЬНИЙ) – акредитив, що забезпечує бенефіціарові право давати розпорядження банкові, який здійснює оплату, акцепт або купівлю тратт (документів), передати акредитив повністю або частинами одному чи кільком третім особам (іншим бенефіціарам). Останні не мають права подальшого переказу такого акредитива. Права за акредитивом передаються для того, щоб поставачальник міг профінансувати одного чи декількох субпоставачальників із коштів, передбачених акредитивом. Частина А.п.(т.) можуть бути переказані окремо, якщо часткові відвантаження не заборонені умовами акредитива. А.п.(т.) частіше використовують у межах однієї країни. Дозвіл на переказ акредитива до іншої країни має бути зазначений в його умовах.

АКРЕДИТИВ ПІДТВЕРДЖЕНИЙ – див. *Акредитив документарний*.

АКРЕДИТИВ ПОДІЛЬНИЙ – акредитив, за яким передбачено виплату експортерів певних, визначених контрактом, сум після кожної часткової поставки.

АКРЕДИТИВ ПОКРИТИЙ – акредитив, для оплати якого платник завчасно резервує кошти на окремому рахунку в банку-емітентові чи у виконавчому банку.

АКРЕДИТИВ РЕВОЛЬВЕРНИЙ – акредитив, за яким банк-емітент зобов'язаний після використання цього акредитива відновити його

вартість до початкової суми. Кількість використань і період чинності обумовлюють в акредитиві. А.р. використовується в тому разі, коли покупець потребує отримання замовлених товарів частинами, що відправляються через певні інтервали часу (контракт багаторазового постачання). А.р. буває кумулятивним або некумулятивним. Перший означає, що невикористана сума додається до наступного чергового внеску. У некумулятивному акредитиві не використані вчасно суми до чергового внеску не додаються.

АКРЕДИТИВ РЕЗЕРВНИЙ (АКРЕДИТИВ «СТЕНД-БАЙ») – зобов’язання банку-емітента перед отримувачем-бенефіціаром (організацією-експортером) здійснювати оплату в межах зазначеної в акредитиві суми у разі невиконання наказодавцем (імпортером) своїх зобов’язань за основним контрактом. Оскільки зобов’язанням імпортера за контрактом є його оплата, А.р. є надійною гарантією повної і своєчасної сплати заборгованості за контрактом.

АКРЕДИТИВ «СТЕНД-БАЙ» – див. *Акредитив резервний (Акредитив «стенд-бай»)*.

АКРЕДИТИВ ТОВАРНИЙ – див. *Акредитив документарний (товарний)*.

АКРЕДИТИВ ТРАНСФЕРАБЕЛЬНИЙ – див. *Акредитив переказний (трансферабельний)*.

АКРЕДИТИВ ЦИРКУЛЯРНИЙ – вказівка банку своєму агентові за кордоном оплатити переказний вексель клієнта до певної максимальної суми.

АКРЕДИТИВНА ФОРМА РОЗРАХУНКІВ – див. *Розрахунки акредитивами*.

АКРЕДИТИВНИЙ КОМЕРЦІЙНИЙ ЛИСТ – див. *Лист акредитивний комерційний*.

АКРЕДИТУВАТИ (від франц. *accréditer*, від лат. *accredo* – довіряю) – уповноважувати когось на одержання грошових сум або на здійснення торговельних операцій.

АКТИВИ РЕЗЕРВНІ МІЖНАРОДНІ – валютні активи держав (банків, транснаціональних корпорацій), що є резервами міжнародних платіжних засобів. До А.р.м. належать золото і різні міжнародні вимоги в чужоземних валютах – депозити, скарбничі векселі, чеки, державні та муніципальні облігації, ринкові цінні папери. Країни-члени МВФ до А.р.м. зараховують також авуари в СПЗ та резервну позицію в МВФ, а країни ЄС – свої авуари в євро. А.р.м., виражені в євро, мають регіональний характер.

АКЦЕПТ (від лат. *acceptus* – прийнятий, від *accipio* – приймаю) – 1) згода на оплату або гарантування оплати платіжних документів. А. широко використовують для розрахунків за поставлені товари, виконані роботи чи надані послуги у внутрішньому й міжнародному товарно-грошовому обігу. Акцептант (фізична або юридична особа) своїм підписом на документі чи на цінному папері (платіжній вимозі, векселі, чекові тощо) зобов'язується виплатити зазначену в цьому документі суму;

2) одна з форм внутрішньодержавних та міжнародних безготівкових розрахунків, за якої платник протягом певного терміну повинен прийняти фінансові документи до оплати або в письмовій формі повідомити банк про відмову платити з мотивуванням цієї відмови. За такої форми розрахунків постачальник (виконавець робіт, послуг) складає платіжну вимогу замовникові (покупцеві) і передає його до банку на інкасо – для переведення коштів на свій рахунок. Підставою для цього є надані постачальником розрахункові документи. Платіжну вимогу вважають акцептованою, якщо покупець дав письмову згоду на її оплату або коли він протягом узгодженого терміну не відмовився від оплати. На сьогодні таку форму безготівкових розрахунків використовують рідко;

3) згода укласти договір на умовах, запропонованих іншою стороною (згода з офертою іншої сторони).

АКЦЕПТАНТ (від лат. *acceptans* – той, хто приймає) – особа, котра акцептує (підписує) платіжний документ, зокрема вексель (тратту), беручи на себе зобов'язання своєчасно його оплатити; те саме, що й трасант. А. є головним вексельним боржником. Із часу, коли А. повернув акцептований ним вексель, його зобов'язання за векселем стає безвідкличним.

АКЦЕПТНЕ КРЕДИТУВАННЯ – див. *Кредит акцептний*.

АКЦЕПТНИЙ КРЕДИТ – див. *Кредит акцептний*.

АКЦЕПТНО-РАМБУРСНИЙ КРЕДИТ – див. *Кредит акцептно-рамбурсний*.

АКЦИЗИ (від франц. *accise*, від лат. *accisus* – відрізаний) – непрямі податки на товари і послуги, включені до ціни і сплачувані за рахунок покупців. Збирачами А. є підприємства, що виробляють чи імпортують підакцизні товари або надають послуги, на які нараховуються А. Платниками А. є споживачі. До А. належать акцизний збір і податок на додану вартість (податок з обороту).

АКЦИЗНА МАРКА – див. *Марка акцизного збору*.

АКЦИЗНИЙ ЗБІР – див. *Збір акцизний*.

АНДЕРАЙТИНГ (від англ. *underwriting* – підписання) – договір між емітентом і гарантом щодо розміщення цінних паперів на первинному ринку (А. гарантований).

АНТИДЕМПІНГОВЕ ЗАКОНОДАВСТВО — див. *Законодавство антидемпінгове*.

АНТИДЕМПІНГОВЕ МИТО — див. *Мито антидемпінгове*.

АНТИДЕМПІНГОВЕ РЕГУЛЮВАННЯ — див. *Регулювання антидемпінгове*.

АРБИТРАЖ ВАЛЮТНИЙ — купівля-продаж чужої валюти з наступною зворотною угодою з метою отримання прибутку від різниці валютних курсів у часі (часовий А.в.) або за рахунок різниці в курсах певної валюти на різних валютних ринках (просторовий А.в.). А.в. здійснюють із двома (простий А.в.) чи більшим числом валют (складний А.в.) на умовах спот або форвард.

АСОЦІАЦІЯ КРАЇН-ЕКСПОРТЕРІВ — поширена форма координації політики країн-експортерів на світових товарних ринках. Головна мета такої координації — підтримування цін на узгодженому високому рівні. На сьогодні функціонують асоціації близько 20-и сировинних ринків. Найпомітнішу роль у світовому господарстві відіграють такі асоціації: ОПЕК та ОАПЕК (нафта), СИПЕК (мідь), МАБС (боксити), АІЕК (залізна руда) та інші.

АУКЦІОН ВАЛЮТНИЙ — організована форма проведення операцій купівлі-продажу чужої валюти за конкурсом покупців. А.в. проводять у постійних або заздалегідь визначених місцях в усталений або наперед установлений час. Торги на А.в. відбуваються відкрито з участю самих покупців відповідно до аукціонних правил. Партії валют, що реалізуються на аукціоні, називаються лотами. Кожному лотові визначають початкову ціну. Покупці можуть упродовж торгів підвищувати ціну на величину, наперед встановлену в правилах проведення торгів. Якщо чергового підвищення ціни не запропоновано, то після триразового її повторення аукціоніст ударом молотка підтверджує продаж лота покупцеві, котрий назвав найвищу ціну. Деякі аукціони проводять із постійним зниженням цін. У цьому разі лот дістається тому покупцеві, котрий перший скаже «так».

Б

БАЗИСНА ВАЛЮТА — див. *Валюта базисна*.

БАЗИСНІ УМОВИ ПОСТАВКИ — див. *Умови поставки базисні*.

БАЛАНС ЗОВНІШНЬОТОРГОВЕЛЬНИЙ — співвідношення між вартістю експорту й імпорту держави в її торгівлі з іншою країною чи

групою країн за певний період часу (місяць, квартал, рік). Б.з. складається за даними митної статистики і показує не тільки товари, які перетнули кордон, але й платежі та надходження від експорту й імпорту, які в часі можуть не збігатися з рухом товарів. Баланс вважається активним, якщо вартість експорту перевищує вартість імпорту, і пасивним, якщо експорт менший від імпорту. Б.з. охоплює угоди з фактично оплаченими товарами та угоди, здійснювані в кредит. У тій частині, в якій Б.з. містить оплачені операції, він відповідає аналогічній частині платіжного балансу держави.

БАЛАНС МІЖНАРОДНИХ РОЗРАХУНКІВ – співвідношення грошових вимог і зобов'язань, надходжень і платежів однієї країни щодо інших країн. Основними видами Б.м.р. є платіжний баланс держави, розрахунковий баланс, баланс міжнародної заборгованості. Всі вони відбивають грошові зобов'язання та вимоги однієї країни щодо іншої.

БАЛАНС МІЖНАРОДНОЇ ЗАБОРГОВАНОСТІ – співвідношення між грошовими і майновими вимогами та зобов'язаннями однієї країни щодо інших країн на певну дату. До активу Б.м.з. включають: підприємства, нерухомість, акції, облигації, векселі, поточні рахунки, різне майно й інші активи, якими організації та громадяни цієї країни володіють за кордоном, а також оплату репарацій і контрибуцій, що належаться цій країні. Пасив Б.м.з. складають аналогічні майно та вимоги, що належать організаціям і громадянам інших країн у цій країні на ту саму дату.

БАЛАНС ПЛАТІЖНИЙ – система показників, які характеризують співвідношення між сумою фактичних грошових надходжень із-за кордону та сумою платежів іншим державам за певний період (рік, квартал, місяць) або на певну дату. Б.п. є найпоширенішим видом балансу міжнародних розрахунків. Його розробляють за формою, рекомендованою МВФ.

Б.п. охоплює рахунок поточних операцій та рахунок руху капіталів і фінансів. Рахунок поточних операцій показує платежі й надходження за товари і послуги, доходи і платежі за інвестиціями та поточні трансфери. Рахунок капіталів і фінансів характеризує рух чужоземних інвестицій і кредитів.

Б.п. складається з двох частин – надходжень і платежів. Основними статтями надходжень є: доходи від експорту товарів, надання іншим країнам різних послуг (перевезення зовнішньоторговельних вантажів і туристів, операції щодо страхування зовнішньоторговельних вантажів та інші), грошові перекази з інших країн, надходження від наданих іншим країнам кредитів (суми сплати кредитів і процентів). Основними стаття-

ми платежів є: оплата імпортованих товарів та наданих іншими країнами послуг, грошові перекази організацій і громадян в інші країни, оплата отриманих в інших країнах кредитів. Якщо грошові надходження перевищують платежі, Б.п. є активним (активне сальдо), в інших випадках – пасивним (пасивне сальдо). Стан Б.п. значно впливає на валютний курс та валютну політику держави. Так, погіршення балансу призводить, як правило, до посилення валютного контролю, зниження курсу національної валюти.

БАЛАНС РОЗРАХУНКОВИЙ – співвідношення всіх грошових вимог і зобов'язань окремої країни щодо інших країн на певну дату або за певний період. У Б.р. відображають усі види розрахункових відносин цієї країни з іншими країнами незалежно від часу їх виникнення та завершення. На відміну від платіжного балансу, в Б.р. відображають поставки товарів у кредит з подальшою оплатою їх вартості, надання та сплату зовнішніх позик, що виходять за межі платіжного періоду.

Б.р. за певний період подає лише динаміку заборгованості чи вимог цієї країни щодо інших держав, але не характеризує валютно-фінансового стану загалом. Тому для оцінювання міжнародної розрахункової позиції важливим є Б.р. на певну дату, котрий показує співвідношення всіх грошових вимог і зобов'язань країни незалежно від того, коли вони виникли. Активне сальдо такого балансу показує, що країна надала кредитів і здійснила зарубіжних інвестицій більше, ніж залучила. Пасивне сальдо Б.р. на певну дату характеризує країну як нетто-боржника і показує величину її майбутніх платежів. Тому такий баланс ще називають балансом міжнародної заборгованості.

БАЛАНС РУХУ КАПІТАЛІВ І КРЕДИТІВ – співвідношення вивезення та ввезення державних і приватних капіталів, а також наданих та одержаних міжнародних кредитів.

БАЛАНС ТОРГОВЕЛЬНИЙ – див. *Баланс зовнішньоторговельний*.

БАНДЕРОЛЬ МИТНА – наклейка на товарі, що свідчить про сплату мита або акцизу.

БАНК АВІЗУЮЧИЙ (АВІЗОВИЙ) – банк, який на доручення банку-емітента акредитива авізує акредитив (сповіщає бенефіціара) без будь-якої відповідальності за його оплату.

БАНК-ГАРАНТ – банк, що поручився за свого клієнта. Гарантійні послуги банку полягають у наданні ним гарантії виконати фінансові зобов'язання свого клієнта перед іншими кредиторами у разі, коли сам позичальник виявиться неплатоспроможним. Гарантії надаються на доручення і за рахунок клієнтів, а також за рахунок банків-кореспондентів.

Джерелом виконання зобов'язань є власні кошти клієнта, надані банкові заздалегідь, або кредити. Банківські платіжні гарантії особливо поширені в міжнародних торговельних операціях, яким притаманний високий рівень ризику. При цьому Б.-г. бере відповідальність перед кредитором (експортером) за виконання боржником (імпортером) його платіжних зобов'язань згідно з контрактом.

БАНК З ЧУЖОЗЕМНИМ КАПІТАЛОМ – банк, який функціонує на території певної держави і капітал якого частково чи повністю належить чужоземним інвесторам. Згідно з чинним законодавством України – це банк, у якому частка капіталу, що належить хоч би одному нерезидентові, перевищує десять відсотків.

БАНК ЗОВНІШНЬОТОРГОВЕЛЬНИЙ – спеціалізований комерційний банк, який переважно здійснює операції щодо кредитування експорту й імпорту, проведення взаємних зовнішньоторговельних розрахунків, гарантування та обліку векселів з експортних кредитів, наданих комерційними банками.

БАНК ТРАНСНАЦІОНАЛЬНИЙ – великий універсальний банк, що виконує посередницьку роль у міжнародних переміщеннях позикового капіталу. Контролює з допомогою держави валютні та кредитні операції на світовому ринку.

БАНКІВСЬКИЙ «РАЙ» – див. «Рай» банківський.

БАР'ЄР МИТНИЙ – завищення ввізного мита з метою завадити ввезенню імпортних товарів і таким чином обмежити імпорт загалом.

БАР'ЄРИ ТЕХНІЧНОГО ХАРАКТЕРУ (ТЕХНІЧНІ) – див. *Регулювання зовнішньоекономічної діяльності державне.*

БАРТЕР (від англ. barter – товарообмін) – 1) прямий безгрошовий обмін товарами чи послугами, породжений товарно-грошовим дефіцитом усередині країни та валютним дефіцитом в міжнародних угодах;

2) безвалютна, але оцінена та збалансована щодо вартості товарообмінна операція, що передбачає здійснення розрахунків за товари (роботи, послуги) в будь-якій відмінній від грошової формі, включаючи різні види заліку та погашення взаємної заборгованості без зарахування коштів на рахунки продавця для компенсації вартості таких товарів (робіт, послуг);

3) оплата боргів поставками товарів чи послугами.

БЕЗВАЛЮТНИЙ ОБМІН – див. *Обмін безвалютний.*

БЕЗВІДКЛИЧНИЙ АКРЕДИТИВ – див. *Акредитив документарний.*

БЕЗМИТНЕ ВВЕЗЕННЯ ТОВАРІВ – див. *Ввезення товарів безмитне.*

БЕНЕФІЦІАР (БЕНЕФІЦІАРІЙ) (від лат. beneficiarius – благодійний, добродійний) – особа, якій призначений платіж, зокрема за векселем; одержувач грошей.

БІЛАТЕРИЗМ – організація міжнародної торгівлі на підставі прямих угод, укладених між двома державами. Відіграв значну роль у подоланні замкнутості в процесі розвитку зовнішньої торгівлі. З другої половини ХХ ст. переважаючими стали процеси мультилатеризму, тобто укладання угод між групами країн, які узгоджують свої взаємини на світовому ринку торгівлі.

БЛАНК-ВАУЧЕР – бланк з відомостями щодо виконаної, завершеної комерційної операції; звичайно його прикріплюють до рахунка постачальника.

БЛОКАДА ВАЛЮТНА – заходи, вживані державою для обмеження обігу в країні валюти іншої країни.

БЛОКАДА ЕКОНОМІЧНА – система економічних примусових заходів, спрямованих на господарську ізоляцію певної країни з метою підризу її економіки через порушення її торговельних зв'язків із зовнішнім світом, застосування ембарго, заходів щодо знецінення її валюти тощо. Б.е. часто поєднують з політичною і нерідко – з військовою.

БЛОКАДА КРЕДИТНА – відмова однієї держави, групи держав чи міжнародних валютно-кредитних організацій надавати кредити іншій державі, групі держав, банкам чи підприємствам.

БЛОКАДА МИТНА – економічна блокада, метою якої є зупинити на певний час або припинити зовсім експорт товарів з країни, що її блокують. Б.м. реалізують через застосування високих ставок мита, встановлення квот тощо.

БЛОКОВАНА ВАЛЮТА – див. *Валюта блокована.*

БОНДОВИЙ СКЛАД – див. *Склад бондовий.*

БОНІФІКАЦІЯ (від франц. bonification – поліпшення) – повернення податків, стягнених за товари, що вивозяться за кордон, з метою підвищення їх конкурентоспроможності на світовому ринку.

БОРГ ДЕРЖАВНИЙ – загальна сума заборгованості держави внаслідок непогашення позик та невиконання за ними процентів. Є способом тимчасового залучення державою додаткових коштів для покриття своїх витрат. Має економічно обґрунтовані межі. Поділяється на капітальний і поточний. До першого належить вся сума випущених, але не погашених боргових зобов'язань держави, до другого – витрати держави на виплату доходів кредиторам та погашення зобов'язань, для яких настав термін оплати. Залежно від сфери розміщення позик розрізняють внутрішній і зовнішній Б.д. Величина Б.д. характеризує стан економіки і фінансів держави, ефективність функціонування її урядових структур.

БОРГ ЗОВНІШНІЙ – фінансові зобов'язання держави (зовнішні позики та не сплачені за ними проценти) на певну дату стосовно чужозем-

них кредиторів. Б.з. визначає державну заборгованість, що підлягає сплаті у встановлені терміни, міжнародним валютно-фінансовим організаціям, офіційним урядовим інститутам (центральному банку та урядам), приватним банкам. Його класифікують за такими ознаками: видами кредитів (банківські, комерційні, фінансові); умовами кредитування (на ринкових умовах, пільгові); термінами сплати (короткотерміновий – до 1 року, середньотерміновий – до 5 років, довготерміновий – понад 5 років); джерелами кредитування (державні, приватні, міжнародні інститути). Б.з. передбачає сплату чужоземною, як правило, вільно конвертованою валютою або товарами чи послугами. Зовнішню заборгованість держави, термін оплати якої не настає в поточному або найближчому бюджетному році, зараховують до капітального Б.з. Його відрізняють від поточного Б.з., термін оплати якого минає найближчим часом.

БОРТОВИЙ КОНОСАМЕНТ – див. *Коносамент бортовий*.

БРОКЕР МИТНИЙ – підприємство, яке здійснює декларування товарів і транспортних засобів, що переміщуються через митний кордон, і яке має ліцензію на провадження діяльності Б.м. Таким брокером може бути тільки підприємство-резидент України.

БУФЕРНИЙ КРЕДИТ – див. *Кредит буферний*.

БЮДЖЕТНА ЕФЕКТИВНІСТЬ ЕКСПОРТУ – див. *Ефективність експорту бюджетна*.

БЮДЖЕТНА ЕФЕКТИВНІСТЬ ІМПОРТУ – див. *Ефективність імпорту бюджетна*.

В

ВАЛЮТА (італ. *valuta*, від лат. *valeo* – *коштую*) – 1) платіжний засіб (грошова одиниця) певної держави, наприклад українська гривня, японська ена, долар США, турецька ліра тощо, – національна валюта;

2) грошові знаки чужоземних держав, а також кредитні та платіжні засоби (чеки, векселі) в чужоземних грошових одиницях для використання в міжнародних розрахунках – чужоземна валюта;

3) міжнародні грошові одиниці, емісію яких здійснюють міжурядові валютно-кредитні організації, зокрема: євро – міжнародна грошова одиниця, що використовується країнами-учасниками Європейської валютної системи; СПЗ – міжнародні платіжні та резервні кошти, що випускаються Міжнародним валютним фондом і використовуються для безго-

тівкових міжнародних розрахунків шляхом запису на спеціальних рахунках, а також як розрахункова одиниця.

Залежно від країни-емітента валютних коштів В. поділяється на чужоземну та національну, В. експортера і В. імпортера; залежно від режиму використання – на конвертовану (повністю або частково) і неконвертовану; залежно від сфери і мети використання – на В. оплати, В. кредиту, В. угоди тощо.

ВАЛЮТА БАЗИСНА – валюта, щодо якої в тій чи іншій країні або фінансовому центрі здійснюється котирування інших валют, наприклад долар США, англійський фунт стерлінгів тощо.

ВАЛЮТА БЛОКОВАНА – чужоземна валюта на рахунках у банках, використання якої заборонено чи обмежено органами державної влади. Блокування валюти може застосовуватися як економічна санкція щодо інших країн з метою валютних чи кредитних обмежень або за рішенням судових органів. Блокованою не вважається валюта, що є на рахунках з обмеженим режимом використання, встановленим за попередньою домовленістю банку з клієнтом.

ВАЛЮТА ВІЛЬНО КОНВЕРТОВАНА (ВІЛЬНО КОНВЕРТОВНА) – валюта, що вільно й необмежено обмінюється на інші чужоземні валюти. Сфера обміну В.в.к. поширюється як на поточні операції, пов'язані з повсякденною зовнішньоекономічною діяльністю (зовнішньоторговельний обмін, неторговельні платежі, чужоземний туризм), так і на операції щодо зовнішніх кредитів та закордонних інвестицій. Режим функціонування В.в.к. практично означає відсутність будь-яких валютних обмежень.

ВАЛЮТА З ОБМЕЖЕНОЮ КОНВЕРТАЦІЄЮ – див. *Валюта частково конвертована (частково конвертовна)*.

ВАЛЮТА ЗАМКНЕНА – див. *Валюта неконвертована (неконвертовна)*.

ВАЛЮТА КЛІРИНГУ – валюта, у якій ведуть рахунки в банках і здійснюють операції між країнами, що уклали клірингові угоди. Такою валютою в кожному конкретному випадку є певна національна валюта (американський долар, японська єна тощо), однак це лише умовна розрахункова одиниця, яка не підлягає обмінові ні на відповідну за назвою національну валюту, ні на будь-яку іншу (крім випадків, коли клірингова угода містить спеціальне застереження).

ВАЛЮТА КОЛЕКТИВНА – валюта, що її використовують для міжнародних розрахунків у межах міждержавних економічних організацій (наприклад, євро серед країн Європейського Союзу).

ВАЛЮТА КОНВЕРТОВАНА (КОНВЕРТОВНА) – див. *Валюта вільно конвертована (вільно конвертовна)*.

ВАЛЮТА КОНТРАКТУ – див. *Валюта ціни*.

ВАЛЮТА КРЕДИТУ – валюта, в якій за згодою кредитора та позичальника надається кредит. В.к. може бути національною валютою кредитора чи позичальника, валютою третьої країни або міжнародною розрахунковою одиницею (євро, СПЗ). Вибір В.к. є предметом переговорів і може суттєво вплинути на вартість кредиту, оскільки зміна курсу валюти може спричинити її відносне знецінення чи подорожчання. Стан В.к. впливає на рівень кредитних процентних ставок. В.к. не завжди відповідає валюті сплати кредиту.

ВАЛЮТА М'ЯКА – валюта, нестійка щодо власного номіналу чи до курсів інших валют.

ВАЛЮТА НАЦІОНАЛЬНА – грошова одиниця певної країни, що використовується у внутрішніх розрахунках, зовнішньоекономічних зв'язках та розрахунках з іншими країнами.

ВАЛЮТА НЕКОНВЕРТОВАНА (НЕКОНВЕРТОВНА) – національна валюта, що функціонує в межах тільки однієї країни і не обмінюється на інші чужоземні валюти. До В.н. належать валюти, щодо яких застосовують різні обмеження і заборони на вивезення, ввезення, продаж, купівлю, обмін на чужоземні валюти, а також використовують різні заходи валютного регулювання, зокрема валютні коефіцієнти, з метою обмеження обігу цих валют.

ВАЛЮТА ОБОРОТНА – див. *Валюта конвертована (конвертовна)*.

ВАЛЮТА ОПЛАТИ – валюта, якою здійснюють фактичну оплату товарів (робіт, послуг) у зовнішньоекономічній угоді чи погашення міжнародного кредиту. Може збігатися чи не збігатися з валютою угоди. Фіксація оплати в іншій валюті, ніж валюта угоди, є однією з форм запобігання валютному ризику.

ВАЛЮТА ПАРАЛЕЛЬНА – чужоземна валюта, що є в обігу на території певної країни поряд із національною.

ВАЛЮТА ПЛАТЕЖУ – див. *Валюта оплати*.

ВАЛЮТА РЕЗЕРВНА – національні кредитно-грошові засоби провідних країн-учасниць світової торгівлі та міжнародні валюти (євро, СПЗ), що використовуються для обслуговування міжнародних розрахунків у зовнішньоекономічних операціях, для чужоземних інвестицій, визначення цін, накопичення і зберігання банками як резервів. В.р. є обов'язковим компонентом міжнародних платіжних засобів урядів, юридичних і фізичних осіб. Використовується як основа для встановлення валютного

курсу та як інструмент валютних інтервенцій. До В.р. належать долар США (близько 60 % світових валютних резервів), англійський фунт стерлінгів, євро, швейцарський франк та японська єна.

ВАЛЮТА РОЗРАХУНКОВА – чужоземна валюта, що використовується двома чи кількома країнами в розрахунково-платіжних операціях одна з одною.

ВАЛЮТА СПАДНА – валюта, що знецінюється щодо власного номіналу та стійких валют інших країн.

ВАЛЮТА ТВЕРДА – валюта, стійка щодо власного номіналу, а також курсів інших валют. Забезпечена золотом чи іншими цінностями (коштовностями, товарами).

ВАЛЮТА УГОДИ – див. *Валюта ціни*.

ВАЛЮТА ЦІНИ – валюта, в якій встановлюється ціна товару (робіт, послуг) у зовнішньоторговельному контракті або визначається сума надання міжнародного кредиту. Такою валютою може бути будь-яка вільно конвертована валюта (країни продавця, країни покупця чи третьої країни).

ВАЛЮТА ЧАСТКОВО КОНВЕРТОВАНА (ЧАСТКОВО КОНВЕРТОВНА) – національна валюта країн, які застосовують валютні обмеження для резидентів і окремих видів обмінних операцій. Як правило, В.ч.к. обмінюється лише на деякі чужоземні валюти з окремих видів міжнародного платіжного обігу.

ВАЛЮТА ЧУЖОЗЕМНА – див. *Валюта*.

ВАЛЮТНА БЛОКАДА – див. *Блокада валютна*.

ВАЛЮТНА ДЕКЛАРАЦІЯ – див. *Декларація валютна*.

ВАЛЮТНА ЕФЕКТИВНІСТЬ – див. *Ефективність валютна*.

ВАЛЮТНА ЗАБОРГОВАНІСТЬ – див. *Заборгованість валютна*.

ВАЛЮТНА ЗВІТНІСТЬ – див. *Звітність валютна*.

ВАЛЮТНА «ЗМІЯ» – див. *«Змія» валютна*.

ВАЛЮТНА ЗОНА – див. *Зона валютна*.

ВАЛЮТНА ІНСПЕКЦІЯ – підрозділ Головної державної податкової адміністрації України, який контролює законність валютних операцій, здійснюваних резидентами та нерезидентами на території України.

ВАЛЮТНА ІНТЕГРАЦІЯ – див. *Інтеграція валютна*.

ВАЛЮТНА ЛІЦЕНЗІЯ – див. *Ліцензія на здійснення операцій з валютними цінностями; Ліцензія валютна*.

ВАЛЮТНА ПОЛІТИКА – див. *Політика валютна*.

ВАЛЮТНА САМООКУПНІСТЬ – див. *Самоокупність валютна*.

ВАЛЮТНА СЕКЦІЯ – див. *Секція валютна*.

ВАЛЮТНА СИСТЕМА – див. *Система валютна*.

- ВАЛЮТНА УГОДА** – див. *Угода валютна.*
- ВАЛЮТНЕ ЗАКОНОДАВСТВО** – див. *Законодавство валютне.*
- ВАЛЮТНЕ ЗАСТЕРЕЖЕННЯ** – див. *Застереження валютне.*
- ВАЛЮТНЕ ЗНИЖЕННЯ ЦІНИ** – див. *Зниження ціни валютне.*
- ВАЛЮТНЕ КОТИРУВАННЯ** – див. *Котирування чужоземних валют.*
- ВАЛЮТНЕ РЕГУЛЮВАННЯ** – див. *Регулювання валютне.*
- ВАЛЮТНИЙ АРБІТРАЖ** – див. *Арбітраж валютний.*
- ВАЛЮТНИЙ АУКЦІОН** – див. *Аукціон валютний.*
- ВАЛЮТНИЙ ВЕКСЕЛЬ** – див. *Вексель валютний.*
- ВАЛЮТНИЙ ВИТОРГ** – див. *Виторг валютний.*
- ВАЛЮТНИЙ ДЕМПІНГ** – див. *Демпінг валютний.*
- ВАЛЮТНИЙ ДЕРИВАТИВ** – див. *Дериватив валютний.*
- ВАЛЮТНИЙ ДЕФІЦИТ** – див. *Дефіцит валютний.*
- ВАЛЮТНИЙ КЛІРИНГ** – див. *Кліринг.*
- ВАЛЮТНИЙ КОД** – див. *Код валютний.*
- ВАЛЮТНИЙ КОЕФІЦІЄНТ** – див. *Коефіцієнт валютний.*
- ВАЛЮТНИЙ «КОКТЕЙЛЬ»** – див. *«Коктейль» валютний.*
- ВАЛЮТНИЙ КОНТРОЛЬ** – див. *Контроль валютний.*
- ВАЛЮТНИЙ КОРИДОР** – див. *Коридор валютний.*
- ВАЛЮТНИЙ КОШИК** – див. *Кошик валютний.*
- ВАЛЮТНИЙ КРЕДИТ** – див. *Кредит валютний.*
- ВАЛЮТНИЙ КУРС** – див. *Курс валютний.*
- ВАЛЮТНИЙ ОПЦІОН** – див. *Опціон валютний.*
- ВАЛЮТНИЙ ПАРИТЕТ** – див. *Паритет валютний.*
- ВАЛЮТНИЙ ПОДАТОК** – див. *Податок валютний.*
- ВАЛЮТНИЙ РАХУНОК** – див. *Рахунок валютний.*
- ВАЛЮТНИЙ РЕЗЕРВ** – див. *Резерв валютний (золотовалютний).*
- ВАЛЮТНИЙ РИЗИК** – див. *Ризик валютний.*
- ВАЛЮТНИЙ РИЗИК ОПЕРАЦІЙНИЙ** – див. *Ризик валютний операційний.*
- ВАЛЮТНИЙ РИЗИК ТРАНСЛЯЦІЙНИЙ** – див. *Ризик валютний трансляційний.*
- ВАЛЮТНИЙ РИНОК** – див. *Ринок валютний.*
- ВАЛЮТНИЙ СТАБІЛІЗАЦІЙНИЙ ФОНД** – див. *Фонд валютний стабілізаційний.*
- ВАЛЮТНИЙ ТОВАРНИЙ КУРС** – див. *Курс валютний товарний.*
- ВАЛЮТНИЙ ТРАНСФЕР** – див. *Трансфер валютний.*
- ВАЛЮТНИЙ ФОНД ПІДПРИЄМСТВА** – див. *Фонд підприємства валютний.*

ВАЛЮТНІ ВИТРАТИ – див. *Витрати валютні.*

ВАЛЮТНІ ВІДРАХУВАННЯ – див. *Відрахування валютні.*

ВАЛЮТНІ ДЕПОЗИТНІ ОПЕРАЦІЇ – див. *Операції валютні депозитні.*

ВАЛЮТНІ КОНВЕРСІЙНІ ОПЕРАЦІЇ – див. *Операції валютні конверсійні.*

ВАЛЮТНІ ОБМЕЖЕННЯ – див. *Обмеження валютні.*

ВАЛЮТНІ ОПЕРАЦІЇ – див. *Операції валютні.*

ВАЛЮТНІ СТРОКОВІ ОПЕРАЦІЇ – див. *Операції валютні строкові.*

ВАЛЮТНІ УМОВИ КОНТРАКТУ – див. *Умови контракту валютні.*

ВАЛЮТНІ ФОНДИ – див. *Фонди валютні.*

ВАЛЮТНІ ЦІННОСТІ – див. *Цінності валютні.*

ВАЛЮТНО-КРЕДИТНІ МІЖНАРОДНІ ОРГАНІЗАЦІЇ – див. *Організації валютно-кредитні міжнародні.*

ВАЛЮТНО-ПРОЦЕНТНИЙ СВОП – див. *Своп валютно-процентний.*

ВАЛЮТНО-ФІНАНСОВІ УМОВИ ТОРГОВИХ УГОД – див. *Умови торгових угод валютно-фінансові.*

ВАЛЮТООБМІННИЙ РИЗИК – див. *Ризик валютообмінний.*

ВАЛЮТУВАННЯ – див. *Дата валютування.*

ВАЛЬВАЦІЯ (від франц. *evaluation* – підрахунок, оцінка) – визначення вартості (встановлення курсу) чужої валюти в національній грошовій одиниці.

ВАНТАЖНА МИТНА ДЕКЛАРАЦІЯ – див. *Декларація вантажна митна.*

ВАРАНТ (від англ. *warrant* – гарантія, посвідчення, повноваження) – свідоцтво про прийняття товару на зберігання, що видається товарними складами і дає його власникові право отримувати позику під заставу вказаного в ньому товару (складський В.). В. є товаророзпорядчим документом. Зарубіжне законодавство визнає його цінним папером.

ВАРТІСТЬ ІМПОРТНА – сума валютних витрат на імпортування товару; сплачена за імпортований товар валютна ціна та пов'язані з імпортуванням додаткові витрати у валюті (комісійні, транспортні тощо). Показник В.і. використовується для визначення ефективності імпортування операцій.

ВАРТІСТЬ МИТНА – див. *Вартість товару митна.*

ВАРТІСТЬ ТОВАРУ ЕКСПОРТНА – вартість товару, яка відповідає ціні експортованого товару, сплаченій чужоземним покупцем, за відрахуванням витрат експортера, пов'язаних з реалізацією цього товару.

ВАРТІСТЬ ТОВАРУ ІМПОРТНА – вартість товару, яка відповідає ціні імпортованого товару (згідно з рахунком-фактурою постачальника) з урахуванням витрат щодо транспортування товару від постачальника та інших витрат згідно з базовими умовами поставки.

ВАРТІСТЬ ТОВАРУ МИТНА – сума, яку фактично сплачено або яка підлягає сплаті за товар на момент перетину митного кордону держави (тобто коли виконано всі належні формальності щодо ввезення товару в країну чи його вивезення з неї). До В.т.м. зараховують ціну товару, зазначену в рахунку-фактурі чужоземного контрагента, а також такі фактичні витрати (якщо їх не враховано в рахунку-фактурі):

витрати на транспортування, завантаження, розвантаження, переміщення та страхування до пункту перетину митного кордону;

комісійні та брокерські витрати на час проведення митного та інших видів оформлення в чужоземних державах на шляху перевезення товару;

плату за використання об'єктів інтелектуальної власності, що належать до цього товару і мають бути оплачені імпортером або експортером прямо чи опосередковано як умова їх увезення (вивезення).

ВАРТІСТЬ ФАКТУРНА – фактично сплачена вартість товарів або їхня вартість, яка підлягає сплаті чи має компенсуватися зустрічними поставками товарів, що її зазначають у рахунку-фактурі чи рахунку-проформі відповідно до умов зовнішньоторговельної угоди купівлі-продажу або міни.

ВВЕЗЕННЯ ТИМЧАСОВЕ – режим руху товарів, згідно з яким вони через певний термін будуть вивезені з країни. Застосовуючи такий режим, нараховують податок, який у момент вивозу повертають власникові товару. Прикладом В.т. може бути обладнання, що його надають замовникові на певний термін.

ВВЕЗЕННЯ ТОВАРІВ БЕЗМИТНЕ – завезення в країну чужоземних товарів без обкладання їх ввізним митом. Практикується тоді, коли імпортовані товари в країні, що їх імпортує, не виробляють або виробляють у недостатній кількості.

ВВІЗНЕ МИТО – див. *Мито ввізне (імпортне)*.

ВЕКСЕЛЬ (від нім. Wechsel – вексель, зміна, обмін) – цінний папір, що засвідчує безумовне грошове зобов'язання боржника (векселедавця) сплатити у певний термін зазначену суму грошей власникові векселя (векселетримачеві). Розрізняють В. простий і переказний. Простий В. містить просту і нічим не обумовлену обіцянку векселедавця сплатити власникові векселя після вказаного терміну певну суму. Переказний В. (тратта) містить письмовий наказ векселетримача (трасанта), адресова-

ний платникові (трасатові), сплатити третій особі (ремітентові) певну суму грошей у певний термін. Трасат стає боржником за В. тільки після того, як акцептує В., тобто дасть згоду на його оплату, поставивши на ньому свій підпис. Акцептант переказного В., як і векседавець простого В., є головним вексельним боржником і несе відповідальність за оплату В. у визначений в ньому термін.

Схема обігу простого векселя

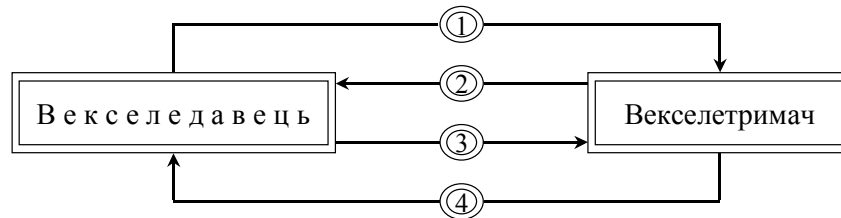

- 1 – видавання векселя;
- 2 – пред'явлення векселя до оплати;
- 3 – погашення (оплата) векселя;
- 4 – вручення погашеного векселя з розпискою про отримання платежу

Схема обігу переказного векселя (тратти)

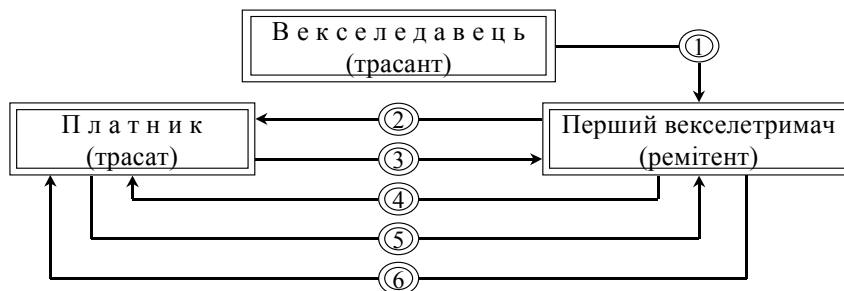

- 1 – видавання векселя;
- 2 – пред'явлення векселя до акцепту (презентація);
- 3 – акцепт векселя;
- 4 – пред'явлення векселя до оплати;
- 5 – погашення (оплата) векселя;
- 6 – вручення погашеного векселя з розпискою про отримання платежу

У процесі обігу *В*, передається від одного тримача до іншого через передавальний запис – індосамент. Кожний індосант, як і векседавець, несе відповідальність за акцепт і виплату за *В*. Вексельні зобов'язання платника, векседавця та індосанта можуть бути додатково гарантовані за допомогою авалю – вексельного гарантування.

Предметом вексельних розрахунків можуть бути тільки гроші. Дозволяється виставляти *В*, як у національній, так і в чужоземній валюті. Можливість і умови виставлення й оплати *В*, у чужоземній валюті визначаються нормами національного валютного законодавства. Оформляють *В*, на спеціальних банківських бланках.

Схему використання векселя в розрахунках показано нижче.

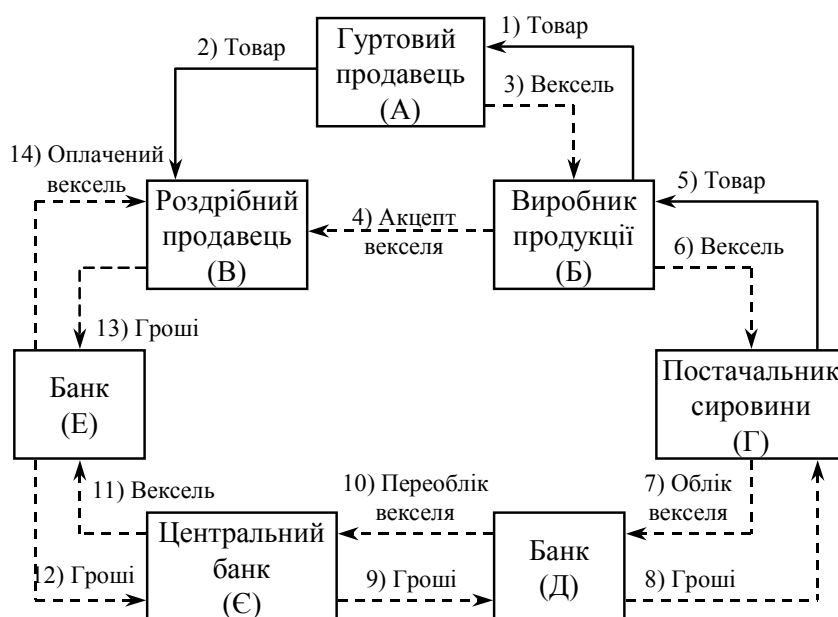

Гуртовий продавець (А), купивши товар у виробника Б (операція 1) і продавши його роздрібному продавцеві В (операція 2), виписує вексель терміном на 10 днів на продавця В і розплачується цим векселем із вироб-

ником Б (операція 3). Останній пред'являє вексель продавцеві В для акцепту (операція 4). Ставши власником акцептованого векселя, виробник Б розплачується ним із постачальником Г за сировину (операції 5 і 6). Постачальник Г у разі виникнення потреби в коштах може здійснити облік векселя у своєму банку Д (операції 7 і 8). Банк Д своєю чергою може здійснити переоблік векселя в центральному банку Е (операції 9 і 10). Після настання терміну оплати за векселем центральний банк пред'являє вексель банкові Є, який обслуговує акцептанта векселя В, і сплачує суму векселя з кореспондентського рахунку цього банку (операції 11 і 12). Банк Є списує суму векселя з рахунку акцептанта В (операція 13) і вручає останньому оплачений вексель (операція 14).

ВЕКСЕЛЬ ВАЛЮТНИЙ – банківський вексель, що містить зобов'язання векселедавця сплатити векселетримачеві зазначену у векселі суму в чужоземній валюті. Є високоліквідним цінним папером.

ВЕКСЕЛЬ ЧУЖОЗЕМНИЙ – переказний вексель, оплату якого має бути здійснено в іншій країні, а не там, де його виписано.

ВЕКСЕЛЬНЕ ЗАКОНОДАВСТВО – див. *Законодавство вексельне*.

ВЕНДОРЛІЗ – вид міжнародного лізингового контракту, за яким зарубіжна філія збуту лізингової компанії купує обладнання у власної фірми і надає його в оренду чи продає на виплат зарубіжному споживачеві. Таким чином, головна лізингова компанія, профінансувавши інвестиції зарубіжних споживачів, уникає ризику, пов'язаного зі збутом.

ВИВІЗ КАПІТАЛУ – переміщення капіталу, що належить юридичним і фізичним особам однієї країни, до інших країн з метою одержання прибутку, зміцнення своїх позицій у закордонній економіці, для боротьби за ринки збуту й одержання сировинних ресурсів.

ВИВІЗНЕ МИТО – див. *Мито вивізне (експортне)*.

ВИТОРГ ВАЛЮТНИЙ – чужоземна валюта, насамперед вільно конвертована, одержана від продажу за кордон товарів, послуг, цінних паперів, виконання робіт в інших країнах, надання міжнародних кредитів, а також реалізації товарів (робіт, послуг) усередині країни за чужоземну валюту.

ВИТРАТИ ВАЛЮТНІ – витрати чужоземної валюти, пов'язані з фінансово-господарською діяльністю підприємства, на закупівлю матеріалів, сировини, обладнання за кордоном, службові відрядження за кордон, погашення валютних кредитів тощо.

ВІДЕНСЬКА КОНВЕНЦІЯ ООН ПРО ДОГОВОРИ МІЖНАРОДНИХ КУПІВЛІ-ПРОДАЖУ ТОВАРІВ – міжнародна економічна угода, яка укладена 1980 р. та набула чинності 1 січня 1988 р. Україна приєдналася до конвенції в 1991 р. Конвенція забезпечує широку уніфікацію міжна-

родних торгових звичаїв, національних законодавств, що застосовуються до відносин за договорами купівлі-продажу, коли контрагенти знаходяться в різних країнах. Її застосовують замість інших норм національного законодавства у двох випадках: 1) держави, до яких належать сторони договору, є учасниками конвенції; 2) право держави-учасника конвенції має застосовуватися з огляду на колізійні норми.

ВІДКЛИЧНИЙ АКРЕДИТИВ – див. *Акредитив відкличний*.

ВІДКРИТА ЕКОНОМІКА – див. *Економіка відкрита*.

ВІДКРИТА ЛІЦЕНЗІЯ – див. *Ліцензія зовнішньоекономічна*.

ВІДРАХУВАННЯ ВАЛЮТНІ – частина валютного виторгу підприємства, яку воно зобов'язане продавати в державний валютний фонд. Величину відрахувань та ціну придбання валюти встановлюють державні органи.

ВІЙНА МИТНА – використання митних тарифів у жорсткій конкурентній боротьбі. Держави ведуть В.м. піднімаючи ставки мита на імпорتنі товари або погрожуючи їх підняти з метою зниження мита на свої експортні товари.

ВІЛЬНА ЕКОНОМІЧНА ЗОНА (ВЕЗ) – частина території держави, на якій встановлено вільний режим для чужоземних інвестицій та пільгові економічні умови (сприятливий валютний режим, податкові пільги, низькі митні ставки, особливості трудового законодавства тощо) для підприємців. Метою створення ВЕЗ є активізація спільної інвестиційної діяльності, залучення чужоземних технологій і валютних коштів, пришвидшення соціально-економічного розвитку окремого регіону, переймання світового досвіду організації виробництва. На території України можуть створюватися ВЕЗ різних функціональних типів: вільні митні зони і порти, експортні транзитні зони, митні склади, технологічні парки, технополіси, комплексні виробничі зони, туристично-рекреаційні, страхові, банківські та інші.

ВІЛЬНА МИТНА ЗОНА – особлива територія, на якій не стягують ввізного мита чи його ставки знижено. Може поширюватися на морський порт, залізничний вузол, аеропорт і прилеглі до них райони.

ВІЛЬНИЙ ОБІГ – див. *Обіг вільний*.

ВІЛЬНО КОНВЕРТОВАНА ВАЛЮТА – див. *Валюта вільно конвертована (вільно конвертовна)*.

ВНУТРІШНЬОКВОТНЕ МИТО – див. *Мито внутрішньоквотне*.

ВТРАТА КУРСОВА – збитки власників валюти, пов'язані зі зниженням валютного курсу.

Г

ГАВАНЬ ПОДАТКОВА — невелика держава, острівна територія, що провадить політику залучення позикових капіталів із-за кордону через надання на своїй території податкових чи інших пільг. В одних Г.п. понижене оподаткування поширюється на окремі види доходів, в інших — на всі. Зокрема в Люксембурзі пільговий податковий режим мають банки, у Швейцарії та Ліхтенштейні — холдингові, посередницькі та торговельні компанії, а на Багамських Островах від оподаткування звільнено всі доходи. Г.п. відрізняються від офшорних зон тим, що в перших податкові пільги поширюються не тільки на чужоземні, але й на місцеві компанії. У світі нараховується понад 70 Г.п.

ГАРАНТІЯ ДЕРЖАВНА — зобов'язання держави повністю або частково виконати платежі на користь кредитора у разі невиконання позичальником, іншим ніж держава, зобов'язань щодо повернення кредиту.

ГАРАНТІЯ ЗАХИСТУ ЧУЖОЗЕМНИХ ІНВЕСТИЦІЙ ДЕРЖАВНА — законодавчо встановлена державою гарантія щодо забезпечення належного правового режиму інвестиційної діяльності і залучення чужоземного капіталу. Законодавством України передбачені такі гарантії щодо чужоземних інвестицій: гарантії у разі зміни законодавства; гарантії щодо примусових вилучень коштів, а також незаконних дій державних органів чи посадових осіб; компенсація і відшкодування збитків чужоземним інвесторам, завданих їм унаслідок дій, бездіяльності або неналежного виконання державними органами чи їх посадовими особами передбачених законодавством обов'язків щодо чужоземного інвестора або підприємства з чужоземними інвестиціями; гарантії у разі припинення інвестиційної діяльності; гарантії переказу прибутків, доходів та інших коштів, одержаних завдяки чужоземним інвестиціям.

ГАРАНТІЯ РАМБУРСНА — безвідклична гарантія рамбурсувального банку. На підставі інструкції (прохання) банку-емітента її надають банкові, який виставляє вимогу та вказаний у рамбурсному повноваженні. Таке повноваження засвідчує зобов'язання рамбурсувального банку задовольнити вимоги, що відповідають умовам гарантії. Вимагають Г.р. від емітентів акредитивів з тих країн, котрі відомі низькою платіжною дисципліною, хитким фінансовим становищем, недосвідченістю в організації міжбанківських розрахунків.

ГАРАНТІЯ РИЗИКУ ЕКСПОРТУ – державна чи банківська гарантія щодо ризиків (виробничого, транспортного, ризику відмови чи неоплати) в процесі проведення експортних операцій.

ГАРАНТІЯ РИЗИКУ ІНВЕСТИЦІЙ – державна гарантія щодо ризику капітальних вкладень, скеровуваних за кордон для інвестування в державний сектор іншої країни.

ГАРМОНІЗОВАНА СИСТЕМА ОПИСУ І КОДУВАННЯ ТОВАРИВ – див. *Система опису і кодування товарів гармонізована.*

ГАТТ – див. *Генеральна угода про тарифи і торгівлю.*

ГЕНЕРАЛЬНА ЛІЦЕНЗІЯ – див. *Ліцензія зовнішньоекономічна.*

ГЕНЕРАЛЬНА УГОДА ПРО ТАРИФИ І ТОРГІВЛЮ (ГАТТ) – General Agreement on Tariffs and Trade (GATT) – багатостороння міжурядова угода щодо зниження митних тарифів та усунення інших бар'єрів у міжнародній торгівлі, зокрема кількісного обмеження імпорту. Укладено 1947 р. у Женеві (Швейцарія), введено в дію з 1 січня 1948 р. Членами ГАТТ на різних рівнях є близько 160 країн. Штаб-квартира ГАТТ – у Женеві. Основні принципи ГАТТ: застосування у взаємній торгівлі держав-учасниць режиму найбільшого сприяння, недискримінації, зниження мит і усунення інших (нетарифних) бар'єрів, недопущення демпінгу. Найвищий орган ГАТТ – щорічні конференції; оперативно-виконавчий орган – Рада представників; робочі органи – секретаріат, постійні комітети, підкомітети і робочі групи. Основна форма роботи ГАТТ – проведення багатосторонніх торговельних переговорів (раутів), які сприяють лібералізації міжнародної торгівлі.

ГЕНЕРАЛЬНА УГОДА ПРО ПОЗИКИ (General Arrangements to Borrow – GAB) – угода щодо залучення Міжнародним валютним фондом (МВФ) фінансових ресурсів економічно розвинутих країн для надання кредитів іншим країнам-учасникам угоди в разі браку коштів для здійснення своїх функцій у МВФ. Країни, що підписали угоду (США, Німеччина, Японія, Франція, Великобританія, Італія, Нідерланди, Канада, Бельгія, Швеція, Швейцарія), зобов'язані на першу вимогу МВФ надавати йому кредити в національних валютах у межах встановлених лімітів, передбачених угодою.

ГЕНЕРАЛЬНИЙ ДИСТРИБ'ЮТОР – див. *Дистриб'ютор генеральний.*

ГЕРБОВИЙ ЗБІР – див. *Збір гербовий.*

ГЕРБОВИЙ ЗНАК – див. *Знак гербовий.*

ГЛОБАЛІЗАЦІЯ (франц. *global* – загальний, *всесвітній*, від лат. *globus* – куля) – процес обміну товарами, послугами, капіталом, технологіями та робочою силою, що виходять за межі географічних кордонів певної дер-

жави і є причиною усунення відмінностей між національними ринками та їх інтеграції у ринок світовий. Для Г. характерне значне поширення транснаціональних корпорацій, міжнародна координація виробництва і збуту товарів, інтернаціоналізація банківських систем. Г. є основною тенденцією розвитку світового ринку наприкінці ХХ – на початку ХХІ ст. Цей термін у 60-х роках ХХ ст. запровадили в науку відомі теоретики Римського клубу Е.Ласло, Д.Медоуз, М.Месаревич, А.Печчеї та ін. Їх вважають засновниками концепції глобалізму, яка сьогодні перетворилася на мегатеорію.

ГЛОБАЛІЗАЦІЯ БАНКІВСЬКОЇ ДІЯЛЬНОСТІ – розширення діяльності банку за межі країни, де він заснований, поширення його операцій на закордонних клієнтів.

ГНУЧКИЙ ВАЛЮТНИЙ КУРС – див. *Курс валютний гнучкий (ринковий)*.

«ГОЛОД» ДОЛАРОВИЙ – гостро відчутна нестача доларів США й іншої вільно конвертованої валюти, спричинена дефіцитом платіжного балансу та браком золотовалютних резервів.

ГРАФІЧНИЙ ЗНАК ВАЛЮТИ – див. *Знак валюти графічний*.

ГРОШОВИЙ АКРЕДИТИВ – див. *Акредитив грошовий*.

ГРОШОВІ ОДИНИЦІ ЛІЧИЛЬНІ МІЖНАРОДНІ – умовні грошові одиниці, що дозволяють порівнювати валюти різних країн і встановлювати пропорції між ними. Використовуються для зіставлення міжнародних боргових зобов'язань, платежів різних країн, валютних резервів, кредитів, депозитів, для встановлення курсів валют різних країн та порівняння показників банківських балансів. Найпоширеніші та загальноновизнані Г.о.л.м. – Спеціальні права запозичення (СПЗ) та (до 01.01.1999 р.) Європейська валютна одиниця (ЕКЮ).

ГРУПА СВІТОВОГО БАНКУ (The World Bank Group) – міжнародна фінансово-інвестиційна інституція, яка об'єднує власне Світовий банк, Міжнародну фінансову корпорацію та Багатостороннє агентство гарантування інвестицій. Останні дві організації є самостійними установами, мають власний штат працівників, але користуються адміністративними та іншими службами Світового банку і в своїй діяльності тісно співпрацюють із ним. До Г.С.б. належить також Міжнародний центр із врегулювання інвестиційних суперечок. Див. *Світовий банк*.

ГРУПА ФІНАНСОВО-ПРОМИСЛОВА ТРАНСНАЦІОНАЛЬНА – об'єднання банківських і промислових структур приватної, державної чи змішаної форм власності, серед учасників якого є юридичні особи, котрі перебувають під юрисдикцією іншої держави чи кількох держав,

або це об'єднання має свої відокремлені підрозділи на території інших країн чи здійснює у них капітальні вкладення. Учасники Г.ф.-п.т., як правило, діють відповідно до національного законодавства певної держави. Г.ф.-п.т. може утворюватися на підставі дво- або багатосторонніх міждержавних (міжурядових) угод, які визначають умови створення, діяльності й ліквідації групи, а також застосування до її учасників національного правового режиму, взаємних митних тарифних пільг, преференцій тощо.

ГРУПОВА КВОТА – див. *Квота групова*.

Д

ДАВАЛЬЧА УГОДА – див. *Угода давальча*.

ДАТА ВАЛЮТУВАННЯ – зазначена платником у розрахунковому документі або в документі на переказ готівки дата, починаючи від якої гроші, переказані їх платником отримувачу, переходять у власність останнього. До настання Д.в. суму переказу обліковують у банку, який обслуговує отримувача, або в установі, котра є членом платіжної системи.

ДВОВАЛЮТНИЙ РАХУНОК НОСТРО – див. *Рахунок ностро дво-валютний*.

ДЕВАЛЬВАЦІЯ (від лат. *de* – префікс, що означає рух донизу, зниження, і *valeo* – коштую, маю вартість) – зниження курсу національної чи міжнародної (регіональної) валютно-грошової одиниці щодо валют інших країн та міжнародних валютно-грошових одиниць. За умов «золотого стандарту» Д. визначали через офіційне зниження золотого вмісту грошової одиниці певної країни, що спричинювало зниження її ринкового курсу щодо валют інших країн. Тепер Д. здійснюють офіційним законодавчим зниженням курсу національної валюти стосовно валют інших країн. Д. відображає знецінення відповідних валютних коштів унаслідок інфляції, зокрема через нерівномірності її темпів в окремих країнах, дефіцит платіжних балансів. Д. національної валюти стимулює експорт і створює перешкоди для імпорту товарів. Припинення Д. національної валюти можливе тільки у разі загального оздоровлення економіки держави. Як тимчасовий захід уникнення Д. використовують валютну інтервенцію центрального банку країни. Д. може відбуватися стихійно, а може здійснюватись цілеспрямовано як елемент грошово-кредитної політики держави з метою впливу на розвиток економіки, насамперед – на розвиток зовнішньоекономічних відносин. Д. є процесом, протилежним ревальвації.

ДЕВІЗНА ВАЛЮТНА ПОЛІТИКА – див. *Політика валютна девізна.*

ДЕКЛАРАНТ (від лат. declaro – заявляю, сповіщаю) – юридична або фізична особа, що має видане митною установою свідоцтво на право вивезення за кордон чи ввезення із-за кордону товарів і майна.

ДЕКЛАРАЦІЯ (лат. declaratio – вияв, вислів, від declaro – заявляю, оголошую, сповіщаю) – передбачені внутрішньодержавними чи міжнародними правовими нормами заяви, сповіщення чи повідомлення або надання на вимогу певних органів інформації про доходи, кількість виготовлених чи перевезених товарів та їх вартість для визначення сум податків, мита чи інших фінансових зборів.

ДЕКЛАРАЦІЯ ВАЛЮТНА – документ у формі заяви, що пред'являється на митниці і містить відомості про валюту, яку перевозять через кордон.

ДЕКЛАРАЦІЯ ВАЛЮТНОГО КОНТРОЛЮ – документ, що його заповнює експортер чи імпортер для контролю держави за зовнішньоторговельними угодами. За експортом контролюють переведення в країну отриманої чужою валюти. За імпортом контролюють правильність витрачання коштів відповідно до договорів постачання.

ДЕКЛАРАЦІЯ ВАНТАЖНА МИТНА – письмова заява встановленої форми, що її подають митному органу і яка містить відомості про товари та транспортні засоби, які переміщуються через митний кордон, про заявлений митний режим, а також іншу інформацію, потрібну для здійснення митного контролю, митного оформлення, митної статистики, нарахування податків і зборів.

ДЕКЛАРАЦІЯ МИТНА – документ, що містить відомості про переміщення через кордон вантажів, цінностей, валюти. Д.м. оформляється відповідно до вимог національного законодавства. Заповнюється юридичними і фізичними особами. Містить відомості про кількість товарів та їхню ціну. Предмети, не вказані в Д.м., тобто приховані від митного контролю, підлягають конфіскації.

ДЕКЛАРАЦІЯ МИТНОЇ ВАРТОСТІ – письмова заява встановленої форми, що її подають митному органу і яка містить відомості про митну вартість товарів, котрі переміщуються через митний кордон України чи щодо яких змінюється митний режим.

ДЕКЛАРУВАННЯ ВАЛЮТНИХ ЦІННОСТЕЙ – законодавчо встановлені зобов'язання і процедури щодо подання суб'єктами підприємницької діяльності відомостей про валютні цінності, які перебувають за межами України. Д.в.ц. здійснюють за встановленою формою у регіональних відділеннях Національного банку України та в державних подат-

кових інспекціях за місцезнаходженням суб'єктів підприємницької діяльності. Довідка про Д.в.ц. є підставою для прийняття до митного оформлення експортно-імпортних вантажів, проведення банківських операцій з валютними цінностями уповноваженими на це банками України, а також здійснення інших видів зовнішньоекономічної діяльності.

ДЕМПІНГ (від англ. dumping, букв. — скидання) — продаж товарів на ринках інших країн за цінами, нижчими від витрат виробництва (собівартості цих товарів), з метою отримання конкурентних переваг в експорті на той чи інший ринок. Згідно зі світовою практикою експорт або продаж товару за демпінговими цінами як метод конкурентної боротьби заборонений.

ДЕМПІНГ ВАЛЮТНИЙ — вивіз товарів за цінами, нижчими, ніж світові, з країни зі знеціненою валютою до країни з твердішою або менш знеціненою валютою. Д.в. виникає тоді, коли купівельна спроможність національної валюти падає повільніше, ніж її курс щодо інших валют. Придбавши товари за відносно низькими внутрішніми цінами, експортери реалізують їх на міжнародних ринках за більш стійку валюту і, обмінюючи потім останню на знецінену національну валюту, отримують завдяки цьому курсовий прибуток. Д.в. є одним із засобів боротьби за ринок збуту.

ДЕМПІНГ НАВМИСНИЙ — тимчасове навмисне зниження експортних цін із метою витіснення конкурентів з певного ринку і подальшого встановлення на цьому ринку монопольних цін.

ДЕМПІНГ СПОРАДИЧНИЙ — епізодичний продаж надлишкових запасів товарів на зовнішньому ринку за цінами, нижчими від звичайних.

ДЕМПІНГОВА ЦІНА — див. *Ціна демпінгова.*

ДЕПОЗИТ ІМПОРТНИЙ — вимога до імпортера внести наперед частину вартості товару, що ввозиться.

ДЕПОЗИТНІ ВАЛЮТНІ ОПЕРАЦІЇ — див. *Операції валютні депозитні.*

ДЕРЖАВНА ГАРАНТІЯ — див. *Гарантія державна.*

ДЕРЖАВНА ГАРАНТІЯ ЗАХИСТУ ЧУЖОЗЕМНИХ ІНВЕСТИЦІЙ — див. *Гарантія захисту чужоземних інвестицій державна.*

ДЕРЖАВНА МИТНА СЛУЖБА УКРАЇНИ — центральний орган виконавчої влади, який забезпечує реалізацію державної митної політики, організовує роботу митної системи і здійснює керівництво нею, відповідає за її стан і розвиток. Основними завданнями Д.м.с.У. є:

- захист економічних інтересів України, сприяння розвитку зовнішньоекономічних зв'язків;

- контроль за дотриманням вимог митного законодавства України;
- використання засобів митного регулювання торгово-економічних відносин з урахуванням пріоритетів розвитку економіки, створення сприятливих умов для участі України в міжнародній співпраці;
- удосконалення митного контролю, митного оформлення й оподаткування товарів та інших предметів, транспортованих через митний кордон України;
- вжиття заходів щодо захисту інтересів споживачів товарів і дотримання учасниками зовнішньоекономічних зв'язків державних інтересів на зовнішньому ринку;
- створення сприятливих умов для прискорення товарообігу та збільшення пасажиропотоку через митний кордон України;
- боротьба з контрабандою, здійснення заходів для запобігання порушенням митних правил.

Свої повноваження Д.м.с.У. здійснює безпосередньо і через регіональні митниці, спеціалізовані митні управління та організації.

ДЕРЖАВНА ОБЛІГАЦІЯ – див. *Облігація державна.*

ДЕРЖАВНЕ РЕГУЛЮВАННЯ ЗОВНІШНЬОЕКОНОМІЧНОЇ ДІЯЛЬНОСТІ – див. *Регулювання зовнішньоекономічної діяльності державне.*

ДЕРЖАВНЕ РЕГУЛЮВАННЯ ІНВЕСТИЦІЙНОЇ ДІЯЛЬНОСТІ – див. *Регулювання інвестиційної діяльності державне.*

ДЕРЖАВНИЙ БОРГ – див. *Борг державний.*

ДЕРЖАВНИЙ ВАЛЮТНИЙ ФОНД – див. *Фонди валютні.*

ДЕРЖАВНИЙ КОНТРАКТ – див. *Контракт державний.*

ДЕРЖАВНИЙ КРЕДИТ – див. *Кредит державний.*

ДЕРЖАВНІ ЦІННІ ПАПЕРИ – див. *Папери цінні державні.*

ДЕРИВАТИВ (франц. *derivatif* – вихід, від лат. *derivare* – відводити, проводити) – документ установленої форми, який засвідчує право та (або) зобов'язання придбати чи продати в майбутньому цінні папери, матеріальні або нематеріальні активи, а також кошти на визначених у ньому умовах. Відповідно до виду цінностей Д. поділяють на фондові, валютні і товарні. Перші пов'язані з купівлею-продажем цінних паперів, другі – валюти, а треті – будь-яких біржових товарів (крім цінних паперів). До Д. належать форвардні та ф'ючерсні контракти, опціони.

ДЕРИВАТИВ ВАЛЮТНИЙ – документ установленої форми (стандартна угода), який засвідчує право продати та (або) купити валютну цінність на певних погоджених умовах у майбутньому. Правила випуску й обігу Д.в. встановлює Національний банк України.

ДЕТАКСАЦІЯ ЕКСПОРТНА — зниження чи повна відміна непрямомого оподаткування продукції, призначеної для вивезення на зовнішній ринок.

ДЕТЕКТУРА — свідоцтво митниці про повернення мита.

ДЕФЦИТ ВАЛЮТНИЙ — брак валютних ресурсів держави для регулювання валютного ринку, здійснення розрахунків і платежів та забезпечення стабільного курсу національної валюти.

ДЕФЦИТ ЗОВНІШНЬОТОРГОВЕЛЬНИЙ — перевищення імпорту країни над експортом, від'ємне сальдо зовнішньої торгівлі. Потреба покриття цього сальдо призводить до відпливу активів із країни. Зовнішньоторговецьке сальдо визначається як сума сальдо зовнішньої торгівлі товарами та сальдо зовнішньої торгівлі послугами.

ДЕФЦИТ ПЛАТІЖНОГО БАЛАНСУ — загальна незбалансованість усіх форм руху товарів і грошей між державою та її зовнішніми партнерами як щодо поточних розрахунків, так і щодо руху капіталу.

ДИВЕРСИФІКАЦІЯ ЕКСПОРТУ — розширення номенклатури експортних товарів і послуг. Унаслідок Д.е. створюються кращі умови для господарського маневру, розширюються можливості для подолання негативних ситуацій у разі зміни кон'юнктури ринку або валютного курсу.

ДИСКОНТНА ВАЛЮТНА ПОЛІТИКА — див. *Політика валютна дисконтна*.

ДИСТРИБУЦІЙНИЙ КАНАЛ — див. *Канал дистрибуційний*.

ДИСТРИБУЦІЯ (від лат. *distributio* — розділення, розподіл) — діяльність щодо розміщення товарів на ринку, їх просування до споживача.

ДИСТРИБ'ЮТОР (англ. *distributor*, від лат. *distributor* — розподілювач) — різновид агента, що здійснює збут товарів (переважно чужоземного виробництва) в межах свого регіону. Д. може також надавати відповідні послуги щодо підготовки продукції до виробничого споживання (використання). На відміну від агента, який діє від імені і за дорученням клієнта за комісійну винагороду, Д. закуповує товари у продавця за власний рахунок, а потім реалізує їх покупцям. Джерелом прибутку Д. є різниця між ціною закупівлі, що містить спеціальну знижку, визначену продавцем, і ціною продажу. Здебільшого Д. — це досить великі фірми, що мають власні склади. Як правило, дистриб'юторські угоди укладаються на тривалий термін і містять додаткові зобов'язання посередника перед продавцем, зокрема вивчення кон'юнктури ринку і регулярне інформування продавця про неї, рекламування товарів, утримання складів і запасів, забезпечення післяпродажного обслуговування тощо.

ДИСТРИБ'ЮТОР ГЕНЕРАЛЬНИЙ — дистриб'ютор, який організовує збут товарів певної фірми безпосередньо або через власну агентську мережу.

ДИФЕРЕНЦІЙОВАНИЙ ТАРИФ – див. *Тариф диференційований*.

ДІЯЛЬНІСТЬ ЗОВНІШНЬОЕКОНОМІЧНА – діяльність вітчизняних та чужоземних суб'єктів господарювання, що базується на взаєминах між ними і здійснюється як на території України, так і поза її межами.

ДОБРОВІЛЬНЕ ОБМЕЖЕННЯ ЕКСПОРТУ – див. *Обмеження експорту добровільне*.

ДОГОВІР КОМПЕНСАЦІЙНИЙ – договір, який передбачає взаємне постачання товарів та часткове грошове покриття, що відрізняє Д.к. від товарообмінної (бартерної) операції. Такі договори, зокрема, супроводжують будівництво промислових об'єктів і передбачають відшкодування певної частки капітальних вкладень продукцією ново-збудованих підприємств.

ДОГОВІР ЗОВНІШНЬОЕКОНОМІЧНИЙ – матеріально оформлена угода двох або декількох суб'єктів зовнішньоекономічної діяльності та їх чужоземних контрагентів, спрямована на встановлення, зміну чи припинення їх взаємних прав і обов'язків у зовнішньоекономічній діяльності.

ДОКУМЕНТ СКЛАДСЬКИЙ – документ, що його видає товарний склад на підтвердження прийняття товару на зберігання.

ДОКУМЕНТАРНЕ ІНКАСО – див. *Інкасо документарне*.

ДОКУМЕНТАРНИЙ АКРЕДИТИВ – див. *Акредитив документарний (товарний)*.

ДОКУМЕНТИ ПРОТИ АКЦЕПТУ – метод оплати в зовнішній торгівлі, коли відвантажувальні документи передають покупцеві після акцепту векселя.

ДОЛАРИЗАЦІЯ – широке використання долара (чи іншої вільно конвертованої валюти) у внутрішньому грошовому обігу країни, для якої долар є чужоземною валютою. Внаслідок Д. національна валюта частково витісняється із внутрішнього ринку. Д. свідчить про кризові явища в економіці, слабкість фінансової системи, недовіру населення до національної валюти, а також послаблює контроль центрального банку над грошовою масою. Рівень Д. визначають обчисленням частки чужоземної валюти в загальній кількості грошей у країні. Часто рівень Д. обчислюють і як відношення депозитів у чужоземній валюті до суми всіх депозитів. При цьому чужоземну валюту перераховують у національну за обмінним курсом, що є середнім між біржовим курсом і курсом валюти в неторговельних операціях.

ДОЛАРОВИЙ «ГОЛОД» – див. *«Голод» доларовий*.

ДОРОЖНІЙ ЧЕК – див. *Чек дорожній*.

ДОТАЦІЯ ЕКСПОРТНА – кошти, що виділяються з державного

бюджету експортерам з метою заохочення вивозу товарів. Д.е. призначені для: надання експортерам різних податкових пільг (зниження податкових ставок чи повернення внутрішніх податків з товарів, вивезених за кордон; надання змоги купівлі без податків на внутрішньому та зовнішньому ринках товарів, призначених для виробництва продукції на експорт; звільнення від податків транспортування експортних товарів, їх складування тощо); субсидування пільгових процентних ставок з наданих комерційними банками експортних кредитів; поповнення грошових ресурсів спеціалізованих кредитних і страхових інститутів (переважно державних і напівдержавних), які здійснюють фінансування та страхування експортних операцій.

ДОХОДИ МИТНІ – надходження в дохідну частину державного бюджету грошових зборів за митні процедури. Д.м. утворюються внаслідок митного оподаткування товарів, які перетинають державний кордон. До них належать: мито, прикордонні митні збори, штрафи і виторг від реалізації товарів (майна), конфіскованих митницями.

Е

ЕВЕКТА – митний податок, який нараховували в XVII ст. на товар, що його вивозили з території України. Справляли Е. згідно з універсалом Б. Хмельницького від 28 квітня 1654 р.

ЕКВІВАЛЕНТ НАЦІОНАЛЬНИЙ ВАЛЮТНИЙ – національний відповідник чужоземної валюти, одержаний перерахуванням суми валюти в національну грошову масу за курсом центрального банку країни.

ЕКОЛОГІЧНИЙ КОНТРОЛЬ – див. *Контроль екологічний*.

ЕКОНОМІКА ВІДКРИТА – економіка з високим рівнем інтеграції в систему міждержавних господарських зв'язків. Принцип відкритості полягає в тому, що будь-який суб'єкт господарювання має право здійснювати зовнішньоекономічні операції, а чужоземні юридичні та фізичні особи на рівних умовах з усіма національними суб'єктами підприємництва здійснюють підприємницьку діяльність на внутрішньому ринку відповідно до національного законодавства і міжнародних угод.

ЕКОНОМІКА ЗАКРИТА – економіка, цілком ізольована від міжнародного ринку, або економіка з жорсткими обмеженнями щодо зовнішньої торгівлі та переміщення капіталу.

ЕКОНОМІКА ЗМІШАНА – економіка країни, в якій поєднуються риси ринкової та планово-централізованої економічних систем.

ЕКОНОМІЧНА БЛОКАДА – див. *Блокада економічна*.

ЕКОНОМІЧНА ЕКСПАНСІЯ – див. *Експансія економічна*.

ЕКОНОМІЧНА ІНТЕГРАЦІЯ – див. *Інтеграція економічна*.

ЕКОНОМІЧНИЙ ЕФЕКТ ЗОВНІШНЬОЇ ТОРГІВЛІ – див. *Ефект зовнішньої торгівлі економічний*.

ЕКСПАНСІЯ ЕКОНОМІЧНА – одна з форм зовнішньої політики держави, спрямована на розширення сфери економічного впливу через захоплення нових ринків збуту та джерел сировини. Здійснюється як суто економічними методами, так і дипломатичним тиском. Е.е. можуть також проводити й окремі підприємства чи їх об'єднання для витіснення з ринку інших товаровиробників, захоплення ресурсних джерел та ринків збуту.

ЕКСПАНСІЯ КРЕДИТНА – інтенсивне розширення кредитних операцій в країні та на міжнародному рівні з метою одержання прибутку. Здійснюється через реалізацію системи заходів грошово-кредитної політики держави в умовах економічного спаду, коли слід активізувати кон'юнктуру ринку, розширити обсяги виробництва, збільшити зайнятість населення тощо. Політика Е.к. спрямована на регулювання економічних процесів, прискорення темпів економічного зростання. Е.к. передбачає: зниження офіційних ставок центрального банку, зміну (чи відміну) норм обов'язкових резервів кредитних установ, купівлю цінних паперів на відкритому ринку, розширення купівлі у комерційних банків чужоземної валюти і зниження процентної ставки цих операцій, відміну кількісних обмежень на кредити.

ЕКСПОРТ (англ. export – вивезення, від лат. exportare – вивозити) – продаж товарів чужоземним суб'єктам господарювання та вивезення товарів через митний кордон держави, включаючи реекспорт товарів, крім передавання майна суб'єктом зовнішньоекономічної діяльності чужоземному суб'єктові господарювання за кордоном як натуральної частки участі у формуванні статутного капіталу для спільної господарської діяльності.

ЕКСПОРТ КАПІТАЛУ – вивезення капіталу в грошовій або товарній формі за кордон з метою одержання прибутку, зміцнення економічних і політичних позицій держави. Його здійснюють як держава, так і окремі підприємства, банки у формі позикового (позики, кредити, вклади на поточні рахунки чужоземних банків) або підприємницького капіталу (прямі чи портфельні інвестиції).

ЕКСПОРТЕР – фізична або юридична особа чи окрема країна, яка здійснює експорт товарів (робіт, послуг) чи капіталу за кордон.

ЕКСПОРТНА ВАРТІСТЬ ТОВАРУ – див. *Вартість товару експортна*.

ЕКСПОРТНА ДЕТАКСАЦІЯ – див. *Детаксація експортна*.

ЕКСПОРТНА ДОТАЦІЯ – див. *Дотація експортна*.

ЕКСПОРТНА КВОТА – див. *Квота експортна (імпортна)*.

ЕКСПОРТНА ЛІЦЕНЗІЯ – див. *Ліцензія експортна*.

ЕКСПОРТНА ПРЕМІЯ – див. *Премія експортна*.

ЕКСПОРТНА СУБСИДІЯ – див. *Субсидія експортна*.

ЕКСПОРТНА ЦІНА – див. *Ціна експортна*.

ЕКСПОРТНЕ ЗНИЖЕННЯ ЦІНИ – див. *Зниження ціни експортне*.

ЕКСПОРТНЕ ІНКАСО – див. *Інкасо експортне*.

ЕКСПОРТНЕ МИТО – див. *Мито вивізне (експортне)*.

ЕКСПОРТНИЙ КОНТРОЛЬ – див. *Контроль експортний*.

ЕКСПОРТНИЙ КРЕДИТ – див. *Кредит експортний*.

ЕКСПОРТНИЙ ЛІЗИНГ – див. *Лізинг*.

ЕКСПОРТНИЙ ТОВАР – див. *Товар експортний*.

ЕКСПОРТНО-ІМПОРТНІ ОПЕРАЦІЇ – див. *Розрахунки експортно-імпортні*.

ЕКСПОРТНО-ІМПОРТНІ РОЗРАХУНКИ – див. *Розрахунки експортно-імпортні*.

ЕКСПОРТНО-ІМПОРТНІ РОЗРАХУНКИ ПІДПРИЄМСТВ – див. *Розрахунки підприємств експортно-імпортні*.

ЕКСПОРТОВАНА ІНФЛЯЦІЯ – див. *Інфляція експортована*.

ЕКЮ (ECU – European Currency Unit) – регіональна міжнародна умовна валютна одиниця, що використовувалася країнами-учасницями Європейської валютної системи з 13 березня 1979 р. Впровадження ЕКЮ мало за мету сприяти європейській інтеграції у валютній сфері, протидіяти впливові долара США, передусім у взаємних розрахунках, забезпечувати передумови формування єдиного валютного ринку Європейського Співтовариства (ЄС). Ця одиниця мала визначений валютний курс, що розраховувався за кошиком національних валют країн-учасниць ЄС з урахуванням частки кожної країни в сукупному валовому національному продукті. Половина випущених ЕКЮ забезпечувалася відрахуваннями золотих і доларових запасів, решта – національними валютами країн-учасниць ЄС. ЕКЮ виконувала розрахункові і кредитні функції, використовувалася як база вирівнювання валютних паритетів країн-учасниць, була регулятором відхилень ринкових валютних курсів. З 1 січня 1999 р. у зв'язку з введенням нової регіональної грошової одиниці – євро – обіг ЕКЮ припинено.

ЕМБАРГО (від ісп. embargo – заборона, накладання арешту) – накладання державою заборони (арешту) на ввезення іншими державами золота, чужоземної валюти, окремих товарів чи на їх вивезення з метою: здійснення економічного тиску на країну-імпортера чи країну-експортера; сприяння розвитку певної галузі вітчизняного виробництва; захисту певних монопольних інтересів; усунення воєнної, екологічної та іншої загрози; введення міжнародно-правових санкцій.

ЕМІГРАНТ ПОДАТКОВИЙ – особа, як правило, з великими доходами чи власник значного статку (багатства), що обирає місцем проживання іншу країну (податкову гавань) з метою уникнення сплати великих податків у своїй країні.

ЕСКАЛАЦІЯ ТАРИФНА – встановлення тарифних ставок імпортного мита таким чином, щоб вони підвищувалися залежно від рівня переробки товару. Використовується для стимулювання імпорту товарів з низькою доданою вартістю з метою стимулювання внутрішнього виробництва, створення нових робочих місць та сприяння передаванню технологій. Наприклад, сталь для виробництва корпусів автомобілів може імпортуватися за ставкою імпортного мита 5 %, виготовлені з неї корпуси – за ставкою 15 %, а готові автомобілі – за ставкою 30 %.

ЕФЕКТ ЗОВНІШНЬОЇ ТОРГІВЛІ ЕКОНОМІЧНИЙ – вартісна оцінка різниці між сукупними витратами на виробництво власними силами продукції, отриманої за імпортом, і сукупними витратами виробництва експортованої продукції. Визначаючи цей ефект, слід враховувати курси національних валют та відмінності їхньої купівельної спроможності.

ЕФЕКТИВНИЙ ВАЛЮТНИЙ КУРС – див. *Курс валютний ефективний*.

ЕФЕКТИВНІСТЬ ВАЛЮТНА – відносний показник, що характеризує відношення валютного виторгу до валютних витрат і використовується для оцінювання результатів зовнішньоекономічної діяльності підприємства. Його визначають за певний період часу (рік, квартал, місяць) або для конкретного зовнішньоекономічного заходу. В експортних операціях Е.в. експорту визначають відношенням експортної вартості реалізованих товарів до їхньої вартості у внутрішніх гуртових цінах; в імпортних операціях Е.в. імпорту – це відношення вартості закупленого за імпортом товару у внутрішніх гуртових цінах до його імпортної вартості.

ЕФЕКТИВНІСТЬ ЕКСПОРТУ БЮДЖЕТНА – відношення експортної вартості товару до його вартості у внутрішніх відкритих цінах з урахуванням витрат на транспортування цього товару до кордону.

ЕФЕКТИВНІСТЬ ІМПОРТУ БЮДЖЕТНА – відношення вартості імпортованого товару за цінами реалізації вітчизняному споживачеві до його імпоротної вартості.

Є

ЄВРО (EURO) – спільна регіональна валюта країн Європейського Союзу. Запроваджена Європейською комісією на Раді міністрів економіки й фінансів країн ЄС 1 травня 1998 р.

ЄВРОБАНК – міжнародний банк, який здійснює свою діяльність на євrorинку.

ЄВРОВАЛЮТИ – сукупна назва стійких валют, якими комерційні банки здійснюють безготівкові депозитно-позикові операції за межами країн-емітентів цих валют: євродолари, євромарки, єростерлінги, євроєни тощо. Термін виник наприкінці 50-х років, коли було запроваджено конвертованість валют економічно розвинених країн і ці валюти почали використовувати в міжнародних розрахунках. Найбільшу частку в запасах Є. становить долар США (див. *Євродолари*).

ЄВРОДЕПОЗИТИ – вклади до великих комерційних банків у чужоземній валюті за рахунок коштів, що функціонують на ринку євровалют. Операції з депозитами в євровалютах не належать до юрисдикції країн розміщення банків, що дає змогу гнучкіше регулювати процентні ставки вкладів задля залучення євровалютних ресурсів.

ЄВРОДОЛАРИ – тимчасово вільні кошти в американських доларах, що розміщуються організаціями чи приватними особами за межами США, головним чином у банках західноєвропейських країн. Їх використовують для надання кредитів у безготівковій формі.

ЄВРОКАРД (Eurocard) – міжнародна кредитна картка з правом використання в країнах-учасниках європейської банківської системи.

ЄВРОКРЕДИТИ – міжнародні кредити, що надаються великими комерційними банками за рахунок ресурсів євровалютного ринку. Позичальниками євровалют виступають здебільшого транснаціональні корпорації чи великі національні монополії для фінансування масштабних проектів і заходів. Є. надають на термін від 2 до 10 років із плаваючими процентними ставками. Сума Є. залежить від фінансової репутації позичальника і може коливатися від 20–30 млн. до 1–2 млрд. доларів США. На операції банків щодо надання Є. не поширюються регламентації та обмеження валютного законодавства країн, де ці банки розміщені. У та-

кий спосіб створюються сприятливі умови для одержувачів €, зокрема полегшується регулювання кредитних процентних ставок, встановлення термінів кредитів та умов їх перегляду, використання системи надвишків і знижок тощо.

ЄВРОЛІНІЯ – кредитна лінія в євродоларах.

ЄВРОНОТИ – векселі чи депозитні сертифікати, випущені на термін від одного до шести місяців поза межами країни походження валюти, в якій їх виписано; забезпечуються банківською гарантією.

ЄВРООБЛІГАЦІЯ – цінний папір на пред'явника; боргове зобов'язання позичальника, що отримав довготермінову позику в одній з євровалют. Випускається емісійним синдикатом, який об'єднує банки та інші кредитні установи-нерезиденти країни, чия валюта використовується для позначення номіналу емітованих цінних паперів. Емісія € значно меншою мірою зазнає регулювання з боку держави, валюта якої використовується як валюта позики. € мають усі ознаки (реквізити) звичайних облігацій, а також деякі особливості. Зокрема, їх розміщують одночасно на ринках кількох країн, а не однієї, як традиційні чужоземні облігації, що випускаються нерезидентами.

«ЄВРОПЕЙ ІНТЕРНЕТІНЛ» («EUROPAY INTERNATIONAL») – провідна європейська організація незалежних карткових платежів, метою діяльності якої є створення загальноєвропейського платіжного середовища та прибуткового бізнесу, вигідного як європейським банкам, так і їх клієнтам – власникам карток. Створена у вересні 1992 р. Капітал компанії сформований фінансовими інституціями 22-х країн Європи.

ЄВРОПЕЙСЬКА ВАЛЮТНА ОДИНИЦЯ – див. *ЕКЮ; Євро*.

ЄВРОПЕЙСЬКА ВАЛЮТНА СИСТЕМА (ЄВС) – European Monetary System (EMS) – форма організації стосунків країн-членів Європейського Союзу (ЄС) у валютній сфері, метою якої є забезпечення стійкого співвідношення курсів національних валют цих держав і тим самим сприяння стабілізації їх зовнішньоекономічних зв'язків. Заснована 13 березня 1979 р. Базується на трьох основних елементах: зобов'язання країн-членів ЄС підтримувати коливання ринкового курсу валют у певних межах досить вузького діапазону; спеціальній європейській валютній одиниці; наданні кредитної фінансової допомоги тим урядам, котрі відчувають фінансові труднощі у підтримуванні ринкового курсу своєї валюти в межах узгодженого діапазону відхилень.

ЄВРОПЕЙСЬКА СИСТЕМА НАЦІОНАЛЬНОГО РАХІВНИЦТВА – система угод країн-учасниць Європейського Союзу щодо створення єдиних форм, методів, показників обліку економічних процесів у

регіональному масштабі. Основою системи, розробленої 1970 р., є інтегрування рахунків, за якими обліковують господарські операції. Таких рахунків є шість: виробництво, господарська діяльність, дохід, використання доходу, використання капіталу, фінансові операції.

ЄВРОПЕЙСЬКА СИСТЕМА ЦЕНТРАЛЬНИХ БАНКІВ (ЄСЦБ) – дворівнева банківська система, до якої належать Європейський центральний банк і національні центральні банки держав-членів Європейського Союзу. Утворена згідно з Маастрихтською угодою (1993 р.), фактично функціонує з червня 1998 р. Основним завданням ЄСЦБ є підтримування цінової стабільності в країнах ЄС, а базовими функціями – визначення та реалізація єдиної валютної політики ЄС, регулювання режиму міжнародних валютних операцій країн ЄС, управління валютними резервами, переданими Європейському центральному банку країнами-учасницями системи, сприяння злагодженому функціонуванню платіжних систем країн-учасниць ЄС.

ЄВРОПЕЙСЬКЕ ЕКОНОМІЧНЕ СПІВТОВАРИСТВО (ЄЕС) – див. *Європейське Співтовариство (ЄС)*.

ЄВРОПЕЙСЬКЕ СПІВТОВАРИСТВО (ЄС) – European Community (EC) – початково Європейське Економічне Співтовариство (ЄЕС) – група західноєвропейських держав, які здійснили інтеграцію своїх економік, об'єднавшись в економічний союз (договір про заснування ЄЕС – т. зв. Римський договір – було підписано 25 березня 1957 р., набрав сили з 1958 р.). ЄС утворилось унаслідок злиття органів ЄЕС з органами Європейського товариства з атомної енергії та Європейського об'єднання вугілля і сталі. Членами ЄС стали Австрія, Бельгія, Великобританія, Греція, Данія, Ірландія, Іспанія, Італія, Люксембург, Нідерланди, Португалія, Фінляндія, Франція, Швеція та Німеччина. У ЄС створено єдиний внутрішній ринок, знято обмеження на вільне переміщення товарів, капіталів, робочої сили між країнами, сформовано єдину валютну систему. На початку 90-х років відбулася трансформація співтовариства в комплексне економічне, валютне і політичне об'єднання – Європейський Союз (European Union).

ЄВРОПЕЙСЬКИЙ БАНК РЕКОНСТРУКЦІЇ І РОЗВИТКУ (ЄБРР) – **European Bank for Reconstruction and Development (EBRD)** – регіональний міждержавний банк, завданням якого є довготермінове кредитування країн Центральної та Східної Європи з метою проведення в них структурних економічних реформ, формування ринкових відносин, створення конкурентоспроможної економіки, сприяння розвитку приватного бізнесу, налагодження взаємовигідних економічних зв'язків цих країн із західноєвропейськими країнами. ЄБРР засновано 29 травня 1990 р. Зас-

новники його – розвинуті європейські країни, США, Японія, Австралія, Нова Зеландія, Туреччина, Кіпр, Мальта, а також Європейський інвестиційний банк і Європейське Співтовариство. Штаб-квартира банку розташована в Лондоні. Статутний капітал банку становить 20 млрд. євро; на сьогодні це найбільший комерційний банк світу. Нині банк має 60 акціонерів. В Україні ЄБРР працює з 1992 р.; основними напрямками його діяльності є: сприяння розвитку банківського й аграрного секторів, розвиткові вугільної промисловості; фінансування приватних і державних підприємств та інших окремих проектів.

ЄВРОПЕЙСЬКИЙ ВАЛЮТНИЙ ІНСТИТУТ (ЄВІ) – European Monetary Institute (EMI) – міжнародна банківська установа в системі наднаціональних органів ЄС. Див. *Європейський економічний і валютний союз*.

ЄВРОПЕЙСЬКИЙ ЕКОНОМІЧНИЙ І ВАЛЮТНИЙ СОЮЗ (ЄЕВС) – European Economic and Monetary Union (EEMU) – фінансово-економічне об'єднання, завданнями якого є формування єдиного внутрішнього ринку країн ЄС, координація основних напрямів їхньої внутрішньої та зовнішньої політики, скасування перешкод на шляху переміщення товарів, послуг і капіталів, введення єдиної валюти. Створений згідно з Маастрихтською угодою (1993 р.). Є новітнім етапом західноєвропейської економічної інтеграції. У січні 1994 р. утворено спеціальний орган ЄЕВС – Європейський валютний інститут, на який покладено завдання координації грошово-кредитної політики центральних банків країн ЄС та умов для переходу до єдиної валюти. У червні 1998 р. в складі ЄЕВС почали функціонувати Європейський центральний банк і Європейська система центральних банків.

ЄВРОПЕЙСЬКИЙ ІНВЕСТИЦІЙНИЙ БАНК (ЄІБ) – European Investment Bank (EIB) – міжурядова кредитна організація Європейського Союзу. Банк надає кредити для спорудження та реконструкції об'єктів, що належать до сфери інтересів країн-членів ЄС та асоційованих держав. Заснований 1958 р. Правління банку розташоване в Люксембурзі. Має 4 представництва в інших країнах. Статутний капітал – близько 30 млрд. євро.

ЄВРОПЕЙСЬКИЙ СОЮЗ (ЄС) – European Union (EU) – міжнародне політико-економічне об'єднання європейських держав. Сформувався на базі Європейського Співтовариства, Європейського об'єднання вугілля і сталі та Європейського товариства з атомної енергії. Правовою основою цього об'єднання є Договір про Європейський Союз, підписаний у лютому 1992 р. у м. Маастрихті (Нідерланди) країнами-членами Європейського Співтовариства (угода набула чинності 1 листопада 1993 р.). Завданнями ЄС є: сприяння збалансованому та стабільному економічно-

му розвитку, посилення економічної і соціальної взаємодії; утворення економічного та валютного союзу, єдиної валюти; спільна зовнішня політика і політика в галузі безпеки тощо. Основним органом ЄС є Європейська комісія, а інституціями – Європейський парламент, Рада міністрів Європейського Союзу, Європейський суд аудиторів та ін. Місцеперебування цих інституцій – м. Брюссель (Бельгія). Угоду про партнерство і співробітництво між ЄС та Україною підписано 14 червня 1994 р.

ЄВРОПЕЙСЬКИЙ ФОНД ВАЛЮТНОГО СПІВРОБІТНИЦТВА (ЄФВС) – European Monetary Cooperation Fund (EMCF) – фонд, створений з метою валютних інтервенцій у межах Європейського Співтовариства. Надає кредити країнам-членам ЄС на погашення тимчасового дефіциту їхніх платіжних балансів та розрахунків, пов'язаних із підтримкою валютних курсів. Надання кредитів супроводжується вимогою до країни-дебітора вжити обмежувальних заходів для вирівнювання платіжного балансу. ЄФВС заснований 6 квітня 1973 р. Ресурси фонду – 25 млрд. євро.

ЄВРОПЕЙСЬКИЙ ФОНД РЕГІОНАЛЬНОГО РОЗВИТКУ (ЄФРР) – один із центральних фондів Європейського Співтовариства, метою діяльності якого є фінансування заходів для вирівнювання регіональних диспропорцій у країнах-членах ЄС. Створений 1957 р.

ЄВРОПЕЙСЬКИЙ ЦЕНТРАЛЬНИЙ БАНК (ЄЦБ) – центральний банк Європейського Союзу. Створений згідно з Маастрихтською угодою (1993 р.), розпочав функціонувати 1 червня 1998 р. Очолює Європейську систему центральних банків. Штаб-квартира ЄЦБ міститься у Франкфурті-на-Майні (Німеччина). Статутний капітал ЄЦБ становить 5 млрд. євро. Частка кожного національного центрального банку держав-учасниць у формуванні цього капіталу визначається відповідно до валового внутрішнього продукту і чисельності населення країни. Керівними органами ЄЦБ є Рада керуючих і Виконавча рада.

ЄВРОПОЛІС – уніфікований документ, що засвідчує наявність договору страхування певного класу в країнах Європейського Союзу.

ЄВРОРИНОК – міжнародний ринок позикових капіталів, на якому операції здійснюються в євровалютах. Позичальниками на Є. виступають транснаціональні монополії та окремі держави, кредиторами – приватні комерційні банки. Є. охоплює: єврогрошовий ринок (короткотермінові депозити на термін до 1 року); ринок банківських єврокредитів (середньотермінові кредити на 2–10 років, котрі оформляються кредитними угодами); ринок єврооблігацій (середньо- та довготермінові позики на 10–15 років). Діяльність Є. не підлягає державному контролю. На євровалютні операції банків не поширюються правила й обмеження, що

регламентують їх діяльність на національних ринках позикових капіталів. Тому євровалютні операції є прибутковішими, ніж кредитні операції в національних валютах.

ЄВРОЧЕК — чек, що його приймають до оплати в будь-якій із країн-учасниць європейської банківської системи «Єврочек» (створена 1968 р.). Видається без попереднього грошового внеску й оплачується за рахунок короткотермінового банківського кредиту (до одного місяця). Використовується здебільшого туристами.

Ж

ЖЕНЕВСЬКІ КОНВЕНЦІЇ — див. *Конвенції Женевські*.

З

ЗАБЕЗПЕЧЕНИЙ КРЕДИТ — див. *Кредит забезпечений*.

ЗАБЕЗПЕЧЕННЯ КРЕДИТУ — один зі шляхів захисту кредитора від кредитного ризику. За способом З.к. кредитні договори поділяються на чотири групи: договори, що забезпечуються запорукою (гарантією); договори, що забезпечуються заставою; договори, що забезпечуються письмовим зобов'язанням; договори, що базуються на особистій довірі.

Забезпечуючи кредитний договір запорукою (гарантією), поручитель бере на себе зобов'язання перед кредитором сплатити в разі потреби борг позичальника. Найпростішою формою за поруки є за порука одного підприємства за інше. Іншою формою за поруки, більш складною, є за порука з використанням векселя. Позичальник для отримання кредиту подає до банку не свій власний вексель, а вексель свого позичальника-покупця, якому продав товари, виконав роботи чи надав послуги, роблячи на зворотній стороні цього векселя спеціальний напис — індосамент. Перед банком-кредитором відповідальним є не безпосередній позичальник (підприємство), а позичальник цього підприємства, тобто підприємство, що видало вексель. Згідно з міжнародною практикою банк із вимогою повернення кредиту звертається до підприємства, що видало вексель, а в разі несплати вимагає борг у свого безпосереднього позичальника.

Використовуючи як джерело З.к. заставу, позичальник надає кредиторіві в заставу якусь реальну цінність, щоб у разі несплати боргу в

належний термін кредитор міг її продати і в такий спосіб повернути собі позичені гроші. У разі банкрутства підприємства заставлена цінність забезпечує насамперед вимоги кредитора, у якого перебуває в заставі.

Залежно від характеру цінності, що йде під заставу, розрізняють чотири види застав: застава нерухомістю; застава товарами; застава цінними паперами; застава речами чи майном. Кредит під перший вид застави називається іпотечним, під інші – ломбардним. Відмінність між ними полягає в тому, що за іпотечного кредиту заставлена цінність фактично залишається у віданні позичальника, а за ломбардного – переходить до кредитора.

Найпоширенішим видом письмового зобов'язання під кредитну угоду є вексель, який дає кредиторі безумовне право після закінчення певного терміну вимагати від особи, що видала вексель, сплатити зазначену у векселі суму грошей.

Кредитні угоди, що ґрунтуються на особистій довірі до позичальника, тобто на усній обіцянці повернути борг, трапляються рідко; їх укладають між близькими людьми, поєднаними родинними чи дружніми стосунками.

ЗАБОРГОВАНІСТЬ ВАЛЮТНА – борги підприємств певної держави чи самої держави в чужоземній валюті.

ЗАБОРГОВАНІСТЬ ЗОВНІШНЯ – див. *Борг зовнішній*.

ЗАБОРОННИЙ МИТНИЙ ТАРИФ – див. *Тариф митний*.

ЗАГАЛЬНА СИСТЕМА ПРЕФЕРЕНЦІЙ – див. *Система преференцій загальна*.

ЗАГАЛЬНОЗОНАЛЬНА ВАЛЮТА – див. *Зона валютна*.

ЗАКОН КРАЇНИ ПРОДАВЦЯ – колізійна прив'язка, відповідно до якої застосовується право держави продавця. Згідно з чинним законодавством України права та обов'язки сторін зовнішньоекономічної угоди визначаються правом країни, обраної сторонами при укладанні договору (контракту) або внаслідок подальшого погодження. У разі відсутності погодження між сторонами щодо права, яке має застосовуватися до зовнішньоекономічних договорів (контрактів), використовують право країни, де заснована, перебуває або має основне місце діяльності сторона, котра є продавцем у договорі.

ЗАКОНОДАВСТВО АНТИДЕМПІНГОВЕ – система національних нормативних актів, метою яких є припинення імпорту товарів за заниженими цінами через уведення антидемпінгового мита. Національне З.а. будь-якої держави звичайно містить положення щодо: проведення розслідування, визначення рівня цін (як базового для порівняння і методики оці-

нювання збитків), порядку встановлення розміру та стягування антидемпінгового мита. Згідно зі світовою практикою застосування антидемпінгових заходів рівень демпінгу встановлюють як різницю між експортною ціною та ціною, взятою за базову для порівняння. Розмір антидемпінгового мита встановлюють у кожному випадку окремо і стягують тільки після спеціального розслідування з визначенням шкоди, заподіяної вітчизняному виробникові. Основи З.а. зафіксовано в статті VI Генеральної угоди про тарифи і торгівлю (1947 р.) і в Міжнародному антидемпінговому пакті, прийнятому відповідно до ГАТТ у 1967 р. Ці документи визначають поняття демпінгу і передбачають включення до національного законодавства параграфа про збиток внаслідок демпінгу і порядок доведення збитку.

ЗАКОНОДАВСТВО ВАЛЮТНЕ — сукупність законодавчих актів, що регулюють порядок здійснення угод з валютними цінностями всередині країни, угод між резидентами й нерезидентами, а також порядок увезення, вивозу, переказування та пересилання за кордон чи із-за кордону національної та чужоземної валюти й інших валютних цінностей.

ЗАКОНОДАВСТВО ВЕКСЕЛЬНЕ — сукупність юридичних норм, що регламентують порядок видавання, оформлення, оплати векселів та порядок передавання їх новим власникам. Уся робота з питань З.в. провадиться на підставі Женевської вексельної конвенції, укладеної 1930 р., і здійснюється за координації Комісії ООН з прав міжнародної торгівлі (ЮНСІТРАЛ).

ЗАКОНОДАВСТВО МИТНЕ — сукупність правових норм, що регулюють порядок увезення, вивозу і транзиту товарів, валютних та інших цінностей, міжнародних поштових відправлень через кордон, стягнення мита, податків чи зборів, надання пільг, встановлення обмежень та проведення митного контролю.

ЗАКРИТА ЕКОНОМІКА — див. *Економіка закрита*.

ЗАКРИТТЯ АКРЕДИТИВУ — запис щодо припинення операцій видавання грошей за акредитивом.

ЗАКУПВЛЯ (ЗАКУПИ) — придбання товарів усередині країни чи за кордоном великими партіями, у великій кількості.

ЗАКУПВЛЯ (ПРОДАЖ) НА ТЕРМІН — договір про постачання великих партій товарів, купівлю цінних паперів (акцій), валюти на конкретну дату в майбутньому з оплатою у визначений угодою термін за ціною (курсом), зафіксованою під час укладання угоди.

ЗАМКНЕНА ВАЛЮТА — див. *Валюта неконвертована (неконвертовна)*.

ЗАМОРОЖЕННЯ ЧУЖОЗЕМНИХ АКТИВІВ — позбавлення чужоземного власника банківського рахунку права вільно розпоряджатися

коштами, наявними на цьому рахунку. Здійснюється за рішеннями органів державної влади, зумовленими політичними чи економічними причинами, зокрема фінансовими кризами.

ЗАНИЖЕНА ЕКСПОРТНА ЦІНА – див. *Ціна демпінгова*.

ЗАСОБИ ПЛАТІЖНІ МІЖНАРОДНІ – засоби, якими здійснюють міжнародні платежі чи погашають міжнародні кредитні зобов'язання. За часів золотого стандарту З.п.м. були золото й окремі валюти, розмінні на золото, здебільшого долар США і фунт стерлінгів. Тепер такими засобами є національні валюти економічно найрозвиненіших країн, а також міжнародні валютні одиниці – СПЗ, євро тощо.

ЗАСТАВНА МИТНА – документ, що засвідчує взяття під заставу вантажів до того часу, поки власники цих вантажів не сплатять мита.

ЗАСТЕРЕЖЕННЯ – умова, що визначає взаємини договірних сторін у разі зміни в майбутньому обставин, передбачених угодою, чи в разі виникнення якихось нових обставин.

ЗАСТЕРЕЖЕННЯ ВАЛЮТНЕ – умова у міжнародній торговій, кредитній чи іншій угоді, що передбачає перегляд суми платежу пропорційно до зміни курсу валюти з метою страхування експортера або кредитора від ризику знецінення валюти. Оскільки зміна валютного курсу в період між моментом укладання угоди чи контракту та моментом їх оплати може завдати збитків одному з контрагентів, З. в. дає змогу отримати такий валютний еквівалент, що за своєю реальною вартістю не відрізняється від вартості, в яку було оцінено зовнішньоторговельний контракт або кредит на час їх укладання. Розрізняють два різновиди З.в.: 1) застереження щодо встановлення ціни товару (суми кредиту) у твердій валюті, внаслідок чого сума валюти оплати у разі її знецінення збільшується стосовно суми валюти угоди; 2) застереження щодо підвищення ціни товару (суми контракту) на процент знецінення валюти, визначений угодою.

З.в. може бути одностороннім, тобто таким, що діє в інтересах експортера (кредитора) у разі знецінення валюти платежу чи в інтересах імпортера (боржника) – коли курс валюти платежу зростає, а також двостороннім, за якого суму платежу перераховують як у разі підвищення, так і в разі зниження курсу валюти. Крім того, З. в. бувають простими та мультивалютними. У першому випадку ціну контракту і суму платежу у залежності від курсу іншої валюти, а в другому – перерахунок суми платежу передбачається у разі зміни середньоарифметичного курсу валюти платежу відразу щодо кількох національних валют чи міжнародних колективних валют, створених на базі валютних кошиків (СПЗ, євро).

ЗАСТЕРЕЖЕННЯ ЗАХИСНЕ – застереження в контракті чи економічній угоді, спрямоване на усунення (обмеження) можливих валютних змін, а також зміни початкових умов угоди в процесі її виконання. Є засобом страхування кредитних, валютних та інших ризиків.

ЗАСТЕРЕЖЕННЯ ЗОЛОТЕ – різновид валютного застереження, що базується на фіксації золотого вмісту валюти платежу на дату укладання угоди пропорційно до зміни цього золотого вмісту на час розрахунків за цією угодою.

ЗАСТЕРЕЖЕННЯ ІНДЕКСНЕ – валютне застереження, що передбачає зміну ціни і суми платежу залежно від зміни загального чи окремих індексів цін.

ЗАСТЕРЕЖЕННЯ ІНФЛЯЦІЙНЕ – застереження в контрактах, угодах, договорах, яке передбачає перегляд, зміну суми оплати у разі інфляційного зростання цін.

ЗАСТЕРЕЖЕННЯ МУЛЬТИВАЛЮТНЕ – різновид захисного валютного застереження, що передбачає перерахунок суми платежу у разі зміни середньоарифметичного курсу найбільш стійких валют щодо валюти оплати. Дозволяє уникати залежності тільки від однієї валюти, оскільки до уваги береться усереднений умовний показник, внаслідок чого величини валюти ціни і валюти платежу визначаються набором валют. З.м. охоплює 5–6 валют переважно зі стандартного кошика СПЗ, а також швейцарський франк.

ЗАСТЕРЕЖЕННЯ ЦІНОВЕ – зафіксоване в контракті перенесення на покупця ризику від збільшення витрат на виробництво товару або зростання ринкової ціни на товар, що постачається. Суть застереження полягає у включенні до контракту умов щодо встановлення нової ціни.

ЗАСТРАХОВАНИЙ КОНОСАМЕНТ – див. *Коносамент застрахований*.

ЗАХИСНЕ ЗАСТЕРЕЖЕННЯ – див. *Застереження захисне*.

ЗАХИСТ КАПІТАЛОВКЛАДЕНЬ (ІНВЕСТИЦІЙ) – міждержавна система економічних, правових та організаційних заходів для захисту інтересів чужоземних інвесторів. Передбачає право власності на вкладений капітал і одержуваний від його функціонування прибуток. Сприяє залученню чужоземних кредитних ресурсів.

ЗАХИСТ ЧУЖОЗЕМНИХ ІНВЕСТИЦІЙ – комплекс економічних, правових та організаційних заходів для охорони закордонних інвестицій. Оформляється здебільшого як міждержавна угода.

ЗБІР АКЦИЗНИЙ – непрямий податок на окремі товари (продукцію), визначені законом як підакцизні, який включають до ціни цих то-

варів (продукції). Сплачують З.а. виробники й імпортери підакцизних товарів. Ставки З.а. встановлено у відсотках до вартості товарів (продукції) у відпускних цінах, а для імпортних товарів – до митної (закупівельної) вартості з урахуванням митних зборів і мита.

ЗБІР ГЕРБОВИЙ – загальнодержавний збір, що його зобов'язані сплатити суб'єкти зовнішньоекономічної діяльності при ввезенні на митну територію України товарів, предметів і транспортних засобів.

ЗБІР КОНСУЛЬСЬКИЙ – грошова сума, яку сплачують консулам (консульствам) громадяни, установи й організації за консульські послуги, зокрема за: видачу паспортів чи продовження терміну їх чинності, надання чи продовження віз, прийом і оформлення клопотань щодо громадянства, реєстрацію актів громадянського стану, зажадання документів, їх легалізацію, нотаріальні та інші дії. З.к., який стягують згідно з тарифом, встановленим відповідно до законодавства акредитуючої держави, надходить до її державного бюджету.

ЗБІР ЛІЦЕНЗІЙНИЙ – 1) плата отримувача ліцензії (ліцензіата) за використання предмета ліцензійної угоди, укладеної з продавцем ліцензії (ліцензіаром);

2) різновид плати експортерів та імпортерів за отримання ними офіційного письмового дозволу на перевезення через кордон.

ЗБІР МИТНИЙ – вид митних платежів, що їх згідно з вантажною митною декларацією сплачують громадяни і суб'єкти зовнішньоекономічної діяльності за роботу, виконану для них митними органами, зокрема за митне оформлення товарів, речей і предметів, транспортних засобів тощо, за їх перебування під митним контролем і надання послуг у сфері митної справи.

ЗБОРИ – встановлені у твердих розмірах платежі юридичних і фізичних осіб за надання певних прав чи послуг або на відшкодування окремих видатків бюджету.

ЗБОРИ МИТНІ – додаткові збори, що стягуються у разі імпорту (експорту) товарів понад ввізне (вивізне) мито за специфічні умови поставок і послуги, надані митницею (митне оформлення товарів і транспортних засобів, зберігання товарів під відповідальність митниці, санітарний контроль за продуктами, статистичний облік експортних та імпортних товарів тощо). Їх сплачують у національній або чужоземній валюті.

ЗВИЧАЙ ТОРГОВЕЛЬНИЙ МІЖНАРОДНИЙ – див. *Звичай торговий*.

ЗВИЧАЙ ТОРГОВИЙ – правило, що склалося у сфері торгівлі внаслідок постійного, систематичного повторення конкретних відносин. Має істотне значення в міжнародній торгівлі й торговому мореплавстві. З.т. відіграє суттєву роль у регламентації деяких форм зовнішньоекономічних зв'язків, недостатньо врегульованих законодавством. З.т. обов'язковий для дотримання, якщо в нормах законодавства є безпосереднє посилення на нього, а також у разі, коли сторони, укладаючи контракт, дійшли згоди щодо регулювання своїх відносин певним звичаєм. До З.т. належать насамперед Міжнародні правила інтерпретації комерційних термінів (ІНКО-ТЕРМС), Уніфіковані правила та звичаї для документарних акредитивів, Йорк-Антверпенські правила про загальну аварію. Дотримання вимог цих З.т. суб'єктами підприємницької діяльності України при укладанні і виконанні договорів (зокрема зовнішньоекономічних) є обов'язковим.

ЗВІТНІСТЬ ВАЛЮТНА – інформація про стан валютних розрахунків, що її подають в органи державного валютного контролю юридичні та фізичні особи, уповноважені здійснювати валютні операції.

ЗЕЛЕНА КАРТА – угода про взаємне визнання страхового покриття цивільної відповідальності власників автотранспортних засобів та про взаємодопомогу щодо відшкодування можливих збитків у міжнародному автотранспортному сполученні. Документ «З.к.» є підтвердженням наявності страхування на території усіх країн-членів міжнародної системи моторного страхування «З.к.». Власник такого документа може перетинати на автомобілі чи мотоциклі кордон будь-якої країни, учасниці системи, без додаткового страхування.

ЗМІШАНА ЕКОНОМІКА – див. *Економіка змішана*.

ЗМІШАНИЙ КРЕДИТ – див. *Кредит змішаний*.

«ЗМІЯ» ВАЛЮТНА – система погоджених курсів валют європейських держав. Введена 1972 р. З 1979 р. роль «З.» в. виконувала колективна грошова одиниця європейських країн, котрі уклали про це угоду, – ЕКЮ, а з 1999 р. – виконує євро.

ЗНАК ВАЛЮТИ ГРАФІЧНИЙ – офіційно затверджене та визнане умовне графічне зображення певної грошової одиниці. Таким знаком є: для долара США – \$; для англійського фунта стерлінгів – £; для японської єни – ¥; для євро – €. Українська гривня з 1 березня 2004 р. має графічний знак – ₴. =

ЗНАК ГЕРБОВИЙ – спеціальний бланк для складання деяких фінансових документів (векселів, чеків тощо), а також особлива (гербова) марка, продаючи які держава стягує гербовий збір.

ЗНИЖЕННЯ ЦІНИ ВАЛЮТНЕ – знижка ціни, що надається у разі оплати за товари (роботи, послуги) вільно конвертованою валютою.

ЗНИЖЕННЯ ЦІНИ ЕКСПОРТНЕ – зниження ціни, що застосовується у разі суттєвого коливання курсу національної валюти, коли продавець (експортер) зацікавлений в оплаті товару валютою країни-імпортера.

ЗНИЩЕННЯ ТОВАРІВ – митний режим, за якого чужоземні товари знищують під митним контролем, доводячи їх до стану, непридатного для використання, без стягнення мита і податків, а також без застосування до товарів заходів економічної політики.

ЗОВНІШНІ ПОЗИКИ – див. *Позики зовнішні (міжнародні)*.

ЗОВНІШНІЙ ДЕРЖАВНИЙ БОРГ – див. *Борг зовнішній*.

ЗОВНІШНІЙ РИНОК – див. *Ринок зовнішній*.

ЗОВНІШНЬОЕКОНОМІЧНА ДІЯЛЬНІСТЬ – див. *Діяльність зовнішньоекономічна*.

ЗОВНІШНЬОЕКОНОМІЧНА КОМЕРЦІЙНА ОПЕРАЦІЯ – див. *Операція комерційна зовнішньоекономічна*.

ЗОВНІШНЬОЕКОНОМІЧНА ЛІЦЕНЗІЯ – див. *Ліцензія зовнішньо-економічна*.

ЗОВНІШНЬОЕКОНОМІЧНА ПОЛІТИКА – див. *Політика зовнішньоекономічна*.

ЗОВНІШНЬОЕКОНОМІЧНИЙ ДОГОВІР – див. *Договір зовнішньоекономічний*.

ЗОВНІШНЬОТОРГОВА ОПЕРАЦІЯ – див. *Операція зовнішньоторгова*.

ЗОВНІШНЬОТОРГОВЕЛЬНА ПОЛІТИКА – див. *Політика зовнішньоторговельна*.

ЗОВНІШНЬОТОРГОВЕЛЬНИЙ БАЛАНС – див. *Баланс зовнішньоторговельний*.

ЗОВНІШНЬОТОРГОВЕЛЬНИЙ БАНК – див. *Банк зовнішньоторговельний*.

ЗОВНІШНЬОТОРГОВЕЛЬНИЙ ДЕФІЦИТ – див. *Дефіцит зовнішньоторговельний*.

ЗОВНІШНЬОТОРГОВЕЛЬНИЙ КОНТРАКТ – див. *Контракт зовнішньоторговельний*.

ЗОВНІШНЬОТОРГОВЕЛЬНИЙ ОБОРОТ – див. *Оборот зовнішньоторговельний*.

ЗОВНІШНЯ КОНВЕРТОВАНІСТЬ – див. *Конвертованість зовнішня*.

ЗОВНІШНЯ ТОРГІВЛЯ – див. *Торгівля зовнішня*.

ЗОЛОТЕ ЗАСТЕРЕЖЕННЯ – див. *Застереження золоте.*

ЗОЛОТОВАЛЮТНИЙ РЕЗЕРВ – див. *Резерв валютний (золотова-
валютний).*

ЗОЛОТОВАЛЮТНИЙ СВОП – див. *Своп золотовалютний.*

ЗОЛОТОВАЛЮТНІ РЕЗЕРВИ – див. *Резерви золотовалютні.*

ЗОНА ВАЛЮТНА – об'єднання декількох країн, котрі дотримуються єдиних правил валютних відносин і визнають за грошовою одиницею певної країни провідну роль у розрахунках між країнами З.в. та іншими країнами. Основними принципами З.в. є: провідна (загальнозональна) валюта використовується як платіжний засіб і як резервна валюта; цю валюту використовують для зовнішніх платежів; валюти країн З.в. вільно переміщуються з однієї країни в іншу. До З.в. належать Східнокарибський валютний союз, Західноафриканський економічний і монетарний союз, Центральноафриканське економічне і монетарне співтовариство та Єврозона. Всі вони засновані на валютних угодах, якими не передбачається окремих для кожної країни зовнішньоекономічних платіжних засобів. Загальнозональна валюта зберігає статус законного платіжного засобу на відповідній національній території.

ЗОНА ВАЛЮТНА ОПТИМАЛЬНА – географічний регіон, у межах якого можуть бути встановлені фіксовані обмінні курси валют при збереженні їх котирувань до валют країн інших регіонів, а в окремих випадках, коли це пов'язано зі зменшенням витрат, може використовуватись єдина валюта.

ЗОНА ВІЛЬНОГО ПІДПРИЄМНИЦТВА – див. *Вільна економічна зона.*

ЗОНА ВІЛЬНОЇ ТОРГІВЛІ – 1) регіональне угруповання держав, у межах якого здійснюється безмитна торгівля. Угода про створення З.в.т., як правило, передбачає поступове скасування мита, податків і кількісних обмежень у взаємній торгівлі, усунення інших перешкод для вільного руху товарів і послуг, створення та розвиток ефективної системи взаємних розрахунків і платежів у торговельних та інших операціях, координацію торговельної політики стосовно країн, що не є учасниками угоди, координацію економічної політики у межах, необхідних для досягнення мети угоди;

2) преференційна зона торгівлі, у межах якої дотримуються правил вільної від митних та кількісних обмежень міжнародної торгівлі промисловими товарами; є різновидом вільної економічної зони, прив'язаної до морських портів та аеропортів.

ЗОНА МИТНОГО КОНТРОЛЮ – спеціально визначена на митному кордоні держави чи в іншому місці територія, в межах якої митниця здійснює митний контроль.

ЗОНА МОРСЬКА ЕКОНОМІЧНА – район економічної діяльності, що прилягає до територіальних вод певної держави, але знаходиться поза їх межами, і в якому тільки ця держава має право встановлювати особливий правовий режим, передбачений Конвенцією ООН з морського права. Ширина З.м.е. становить 200 морських миль (1 морська миля = 10 кабельтових = 1852 м), відлічуваних від вихідних ліній, щодо яких відмірюють ширину територіальних вод. Ці зони встановлено з метою збереження й оптимального використання живих та інших морських ресурсів, а також для захисту економічних інтересів держави.

ЗОНА ОФШОРНА – невеликі держави чи території, що залучають чужоземні капітали через надання податкових та інших пільг у проведенні фінансово-кредитних операцій з чужоземними резидентами і в чужоземній валюті. За списком Кабінету Міністрів України до територій, які вважаються З.о., віднесено: Британські залежні території – острови Олдерні, Гернсі, Джерсі і Мен; Близький Схід – Бахрейн; Європа – Андорра, Гібралтар, Монако, Республіка Кіпр; Центральна Америка – Беліз, Панама; Карибський регіон – Ангілья, Антигуа і Барбуда, Аруба, Багамські острови, Барбадос, Бермудські острови, Віргінські острови (Британія), Віргінські острови (США), Гренада, Кайманові острови, Монтсеррат, Нідерландські Антильські острови, Пуерто-Рико, Сент-Вінсент і Гренадини, Сент-Кітс і Невіс, Сент-Люсія, Співдружність Домініки, Теркс і Кайкос; Африка – Ліберія, Сейшельські острови; Тихоокеанський регіон – Вануату, Маршалські острови, Науру, Ніуе, острови Кука, Самоа; Південна Азія – Мальдівська Республіка.

ЗОНА СПРОЩЕНОГО МИТНОГО КОНТРОЛЮ – частина зони митного контролю з належним технічним та інформаційним обладнанням для здійснення контролю у спрощеному порядку.

ЗРІВНЮВАЛЬНЕ МИТО – див. *Мито зрівнювальне*.

ЗУСТРІЧНА ТОРГІВЛЯ – див. *Торгівля зустрічна*.

ЗУСТРІЧНИЙ АКРЕДИТИВ – див. *Акредитив зустрічний*.

I

ІМЕННИЙ ІНДОСАМЕНТ – див. *Індосамент іменний*.

ІМПОРТ (англ. *import* – ввезення, від лат. *importare* – ввозити) –

ввезення із-за кордону товарів, послуг, технологій, капіталу, цінних паперів для їх реалізації чи застосування на внутрішньому ринку. В основі І. лежить міжнародний поділ праці, природні умови (наявність мінеральних та сільськогосподарських ресурсів тощо), рівень розвитку продуктивних сил та ін. Обсяг І. залежить від величини виторгу, кон'юнктури, валютних резервів країни тощо.

ІМПОРТЕР – фізична або юридична особа, яка здійснює імпортні операції з товарами, капіталом.

ІМПОРТНА ВАРТІСТЬ – див. *Вартість імпортна*.

ІМПОРТНА ВАРТІСТЬ ТОВАРУ – див. *Вартість товару імпортна*.

ІМПОРТНА КВОТА – див. *Квота експортна (імпортна)*.

ІМПОРТНЕ ІНКАСО – див. *Інкасо імпортне*.

ІМПОРТНЕ МИТО – див. *Мито ввізне (імпортне)*.

ІМПОРТНИЙ ДЕПОЗИТ – див. *Депозит імпортний*.

ІМПОРТНИЙ ЛІЗИНГ – див. *Лізинг*.

ІМПОРТОВАНА ІНФЛЯЦІЯ – див. *Інфляція імпортована*.

ІМПОРТОЗАМІЩЕННЯ – заміщення імпортного товару вітчизняною продукцією. Вводячи обмеження на імпорт певних товарів, країна може розпочати власне виробництво цього товару.

ІНВЕСТИЦІЇ (від лат. investire – одягати, оточувати) – грошові, майнові, інтелектуальні цінності, що їх вкладають в об'єкти підприємницької та інших видів діяльності з метою отримання прибутку або досягнення соціального ефекту; капітальні вкладення в розвиток виробництва чи невиробничу сферу. До інвестицій належать: грошові внески, пільгові банківські вклади, паї, акції та інші цінні папери; рухоме і нерухоме майно (будівлі, споруди, обладнання та інші матеріальні цінності); майнові права, що випливають з авторського права, ноу-хау, досвід та інші інтелектуальні цінності; право користування землею та іншими природними ресурсами, а також інші майнові права; інші цінності. І. у відтворення основних фондів можуть бути здійснені у формі капітальних вкладень.

ІНВЕСТИЦІЇ ЧУЖОЗЕМНІ – інвестиції чужоземних юридичних і фізичних осіб до різних сфер діяльності держави у формі фінансів чи матеріальних засобів, а також шляхом передавання прав на майнову й інтелектуальну власність господарським суб'єктам з метою отримання прибутку. І.ч. можуть здійснюватися через:

- пайову участь у підприємствах, створюваних разом з вітчизняними юридичними та фізичними особами;
- створення підприємств, що повністю належать чужоземним інвесторам;

- придбання підприємств, будівель, споруд, акцій чи інших цінних паперів;
- придбання прав користування землею, іншими природними ресурсами, а також інших майнових прав.

І.ч. поділяються на прямі та портфельні. Прямими інвестиціями є вкладення капіталу, які забезпечують контроль інвестора над закордонними підприємствами чи компаніями. Портфельні І.ч. — вкладення капіталу в акції закордонних підприємств (без придбання контрольного пакета), облигації та інші цінні папери чужоземних держав, міжнародних валютно-кредитних організацій.

ІНВЕСТИЦІЙНА ПОЗИЦІЯ — див. *Позиція інвестиційна*.

ІНВЕСТИЦІЙНА ПРИВАБЛИВІСТЬ — див. *Привабливість інвестиційна*.

ІНВЕСТИЦІЙНИЙ КЛІМАТ — див. *Клімат інвестиційний*.

ІНВЕСТИЦІЯ ЧУЖОЗЕМНА КВАЛІФІКАЦІЙНА — інвестиція в розмірі, не меншому ніж 20 % статутного капіталу підприємства, внесена чужоземним інвестором. Для банків, інших фінансово-кредитних установ не може бути меншою за суму, еквівалентну 100 тис. доларів США (в разі інвестицій у формі рухомого та нерухомого майна, прав інтелектуальної власності чи прав на здійснення господарської діяльності) або 1 млн. доларів (для інших видів інвестицій). Для інших підприємств розмір І.ч.к. має бути не меншим ніж відповідно 50 тис. чи 500 тис. доларів США.

ІНВЕСТОР (лат. *investor*, від лат. *investo* — одягаю, наділяю) — суб'єкт інвестиційної діяльності (приватний підприємець, організація чи держава), що здійснює довготермінове вкладення капіталу в якусь справу, підприємство з метою отримання прибутку. Згідно з чинним законодавством України всі І. (незалежно від форм власності та організаційно-правових форм господарювання) мають рівні права щодо інвестиційної діяльності: самостійно визначають мету, напрями, види й обсяги інвестицій; залучають для їх реалізації на договірних засадах будь-кого з учасників інвестиційної діяльності, утворюючи з ним інвестиційний пул.

ІНВОЙС — див. *Рахунок-фактура*.

ІНДЕКСНЕ ЗАСТЕРЕЖЕННЯ — див. *Застереження індексне*.

ІНДЕМНІТЕТ (від лат. *indemnitas* — відшкодування збитків) — відшкодування збитків, компенсація (звичайно — в міжнародному праві).

ІНДЕНТ — 1) разове комісійне доручення імпортера однієї країни комісіонерові іншої на закупівлю окремої партії товару та відправлення її за вказівкою комітента до країни призначення;

2) пропозиція на закупівлю товарів за цінами і на умовах ймовірного покупця.

ІНДЕНТ-АГЕНТ — агент зі збуту, який здійснює за кордоном на комісійних засадах операції з продажу товарів, що надходять від чужоземного постачальника.

ІНДИВІДУАЛЬНА КВОТА — див. *Квота індивідуальна*.

ІНДИВІДУАЛЬНА ЛІЦЕНЗІЯ — див. *Ліцензія зовнішньоекономічна*.

ІНДОСАМЕНТ (нім. Indossament, від італ. indosso, букв. — на спині; на собі) — передавальний напис на векселі, чеку, іншому цінному папері, який засвідчує перехід прав за цим документом до іншої особи. І. роблять на звороті документа або на додатковому аркуші до нього. І. поряд з функцією передавання правових повноважень виконує і гарантійну функцію, оскільки кожен індосамент (а їх по одному векселю може бути декілька) несе за оплату векселя солідарну відповідальність разом із векселедавцем та акцептантом.

ІНДОСАНТ — особа, яка передає право стягнення боргу за переказним векселем іншій особі через оформлення індосаменту; те саме, що і жирант.

ІНДОСАТ — особа, якій шляхом індосаменту передають право вимоги виконання боргового зобов'язання за переказним векселем; те саме, що й жирант.

ІНДОСАЦІЯ — передавання векселя у власність іншій особі шляхом передавального напису — індосаменту.

ІНДОСОВАНИЙ КОНОСАМЕНТ — див. *Коносамент індосований*.

ІНДОСУВАТИ — робити передавальний напис на звороті фінансового документа.

ІНДУКТА — митний податок, який у XVII столітті нараховували на товари, що їх ввозили на територію України. Справляли І. згідно з універсалом Б.Хмельницького від 28 квітня 1654 року.

ІНКАСО (італ. incasso — виторг, збір) — банківська розрахункова операція, за допомогою якої банк за дорученням свого клієнта отримує на підставі розрахункових документів гроші, перераховані клієнтові за відвантажені товарно-матеріальні цінності чи надані послуги, і зараховує ці кошти на банківський рахунок клієнта. Розрізняють чисте І. (І. простих і переказних векселів, чеків та інших платіжних документів) і документарне І. (І. комерційних документів). За виконання І. банки стягують комісійну плату.

ІНКАСО ДОКУМЕНТАРНЕ — інкасо фінансових документів, супроводжуваних товарними документами, або інкасо тільки товарних

документів. І.д. є дорученням експортера банкові одержати від імпортера суму коштів, належних за контрактом (натомість передати останньому товарні документи), і перерахувати її експортеру.

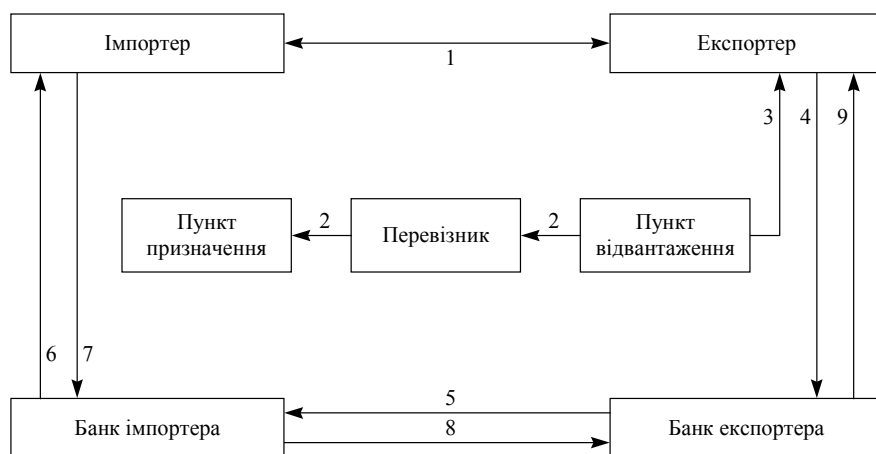

Механізм І.д. передбачає такі операції:

- 1 – укладання контракту між експортером та імпортером;
- 2 – відвантаження товару;
- 3 – отримання експортером транспортних документів і підготовка комплекту фінансових документів;
- 4 – подання експортером до свого банку інкасового доручення разом із комплектом документів;
- 5 – перевірка банком експортера одержаних документів і пересилання їх до банку імпортера;
- 6 – пред'явлення банком імпортера інкасового доручення й одержаних документів імпортерові з метою отримання від нього коштів;
- 7 – отримання платежу від імпортера;
- 8 – переказ коштів банком імпортера до банку експортера;
- 9 – зарахування коштів на рахунок експортера.

ІНКАСО ЕКСПОРТНЕ – інкасо в міжнародних розрахунках щодо отримання банком грошей від юридичних і фізичних осіб за товарними документами. Банк експортера відразу ж після пред'явлення продавцем товарних документів оплачує йому вартість відвантаженої продукції з подальшим отриманням відповідної суми від банку імпортера, який у свою чергу отримує гроші від покупця.

ІНКАСО ІМПОРТНЕ – інкасо в міжнародних розрахунках щодо отримання банком грошей від юридичних і фізичних осіб за товарними документами. Банк імпортера, одержавши від банку експортера товарні документи, негайно передає їх імпортеріві і стягує з його рахунку належну експортеріві суму. Порядок здійснення цих операцій регламентований Міжнародною торговою палатою.

ІНКОТЕРМС (від англ. INCOTERMS – словоскорочення від International Commercial Terms – Міжнародні комерційні терміни) – збірник міжнародних торгових термінів з тлумаченнями. Визначає взаємини (обов'язки) імпортера й експортера. Метою І. є запобігання можливим суперечкам та судовим позовам між покупцем і продавцем. Згідно з І. імпортер та експортер зобов'язані дотримуватися певних вимог, визначених контрактами, рахунками, кредитними й іншими документами, а саме: обов'язків щодо перевезення товарів, оплати транспортних витрат, страхування вантажу та його оплати, визначення межі відповідальності кожної зі сторін. І. укладено Міжнародною торговою палатою на основі узагальнення світової комерційної практики. Вперше опублікований 1953 р., нині діє в редакції 1996 р.

Запроваджено чотири групи І.:

група «Е» – продавець передає свій товар покупцеві на власних складах;

група «F» – продавець передає свій товар перевізникові (транспортному підприємству) у вказаному покупцем місці;

група «С» – продавець здійснює перевезення товару, але не несе відповідальності за втрату чи пошкодження товару, а також за додаткові витрати, які можуть виникнути під час перевезення;

група «D» – продавець бере на себе витрати і ризик, пов'язані з доставкою товару покупцеві.

Кожна з груп І. містить від однієї до п'яти умов, наведених у таблиці.

Г р у п а	Умови ІНКОТЕРМС		
	Назва	Український відповідник	Коротка характеристика
1	2	3	4
Е	EXW Ex Works (...named place) FCA Free Carrier (...named place)	Франко-завод (...місце зазначене) Франко-перевізник (...місце зазначене)	Зобов'язання продавця щодо поставки вважається виконаним тоді, коли він надав покупцеві товар на своєму підприємстві (тобто на заводі, фабриці, складі тощо). Зобов'язання продавця щодо поставки вважається виконаним після передачі товару, очищеного від мита на експорт, під відповідальність перевізника, визначеного покупцем, у погодженому місці чи пункті.

Зовнішньоекономічна діяльність

F	<p>FAS Free Alongside Ship (... named port of shipment)</p> <p>FOB Free On Board (... named port of shipment)</p>	<p>ФАС Франко вздовж борту судна (... порт відвантаження зазначений)</p> <p>ФОб Франко-борт (... порт відвантаження зазначений)</p>	<p>Продавець вважається таким, що виконав свої обов'язки щодо поставки, коли товар розміщено вздовж борту на набережній або на ліхтерах у вказаному порту відвантаження. Від цього моменту всі витрати і ризики загибелі чи пошкодження товару має нести покупець.</p> <p>Зобов'язання щодо поставки вважається виконаним після того, як товар передано через поручні судна в погодженому порту відвантаження. Це означає, що покупець повинен нести всі витрати і ризики загибелі чи пошкодження товару від цього моменту.</p>
	<p>CFR Cost and Freight (... named port of destination)</p> <p>CIF Cost, Insurance and Freight (... named port of destination)</p>	<p>Вартість і фрахт (... порт відвантаження зазначений)</p> <p>СІФ Вартість, страхування і фрахт (...порт відвантаження зазначений)</p>	<p>Продавець зобов'язаний оплатити витрати і фрахт, пов'язані з доставкою товару в погоджений порт призначення, однак ризик загибелі чи пошкодження товару, а також ризик будь-якого збільшення витрат, спричинених подіями, що відбулися після доставки товару на борт судна, переходить від продавця до покупця в момент перенесення товару через поручні судна в порту відвантаження.</p> <p>Продавець має такі самі зобов'язання, що й у випадку CFR, але з тим доповненням, що він повинен забезпечити морське страхування для усунення ризиків загибелі чи пошкодження товару під час перевезення. Продавець укладає договір страхування і сплачує страховий внесок.</p>
C	<p>CPT Carriage Paid To (... named place of destination)</p> <p>CIP Carriage and Insurance Paid To (... named place of destination)</p>	<p>Перевезення оплачене до (...місце призначення зазначене)</p> <p>Перевезення і страхування оплачені до (...місце призначення зазначене)</p>	<p>Продавець оплачує фрахт за перевезення товару до погодженого місця призначення. Ризик загибелі чи пошкодження товару, а також будь-які додаткові витрати, спричинені подіями, що відбулися після доставки товару перевізникові, переходять від продавця до покупця.</p> <p>Продавець має такі самі зобов'язання, що й у випадку CPT, але додатково він повинен забезпечити страхування вантажу для усунення ризику покупця у зв'язку із загибеллю чи пошкодженням товару під час перевезення.</p>
	<p>DAF Delivered At Frontier (... named place)</p>	<p>Доставлено до кордону (...місце зазначене)</p>	<p>Обов'язки продавця вважаються виконаними в момент прибуття товару, очищеного від мита на експорт, у зазначений пункт чи місце на кордоні, однак до вступу на митний кордон країни, вказаної в договорі. Термін «кордон» можна використовувати для будь-якого кордону, включаючи країну експорту.</p>

	DES Delivered Ex Ship (...named port of destination)	Доставлено франко-струп судно (...порт призначення зазначений)	Зобов'язання продавця щодо поставки вважається виконаним після того, як товар доставлено покупцеві на борт судна не очищеним від мита на імпорту у погодженому порту призначення. Продавець має нести всі витрати і ризики, пов'язані з доставкою товару в погоджений порт призначення.
D	DEQ Delivered Ex Quay (...named port of destination)	Доставлено франко-набережна, мито сплачене (...порт призначення зазначений)	Зобов'язання продавця щодо поставки вважається виконаним, коли він передав товар у розпорядження покупця на набережній (товарній пристані) в погодженому порту призначення й очищеним від мита на експорт. Продавець повинен нести всі ризики і витрати, включаючи мита, податки та інші збори, щодо доставки туди товару.
	DDU Delivered Duty Unpaid (...named place of destination)	Доставлено, мито не сплачене (...місце призначення зазначене)	Зобов'язання продавця щодо поставки вважається виконаним після того, як він передав товар у розпорядження покупця в погодженому місці країни імпорту.

ІНТЕГРАЦІЯ (від лат. *integer* – цілий) – 1) економічний процес взаємодії національних економік двох і більше держав на засадах кооперації та розподілу виробництва і праці;

2) об'єднання (повне або часткове) підприємств для виробництва певної продукції з мінімальними затратами фінансових і матеріальних ресурсів.

ІНТЕГРАЦІЯ ВАЛЮТНА – цілеспрямований процес поступового зближення та інтегрування валютної політики і валютних відносин країн-учасниць у межах регіональних економічних об'єднань.

ІНТЕГРАЦІЯ ЕКОНОМІЧНА – процес зближення та об'єднання господарсько-економічної діяльності окремих країн. Основою І.е. є міжнародний поділ праці, а метою – досягнення ефективної структури національних економік, створення ринку товарів, капіталу та робочої сили, а також зближення економічних політик інтегрованих держав.

ІНТЕГРАЦІЯ ФІНАНСОВА – міждержавний процес гармонізації та уніфікації податкових систем, бюджетних процесів, державних витрат, бюджетних класифікацій, систем контролю з боку центральних банків за діяльністю банків комерційних. Здійснюється з метою більшої координації країн, що входять до складу регіональних угруповань.

ІНТЕРВАЛЮТА – грошові знаки чужоземних держав, а також кредитні та платіжні документи в чужоземних грошових одиницях, використовувани в міжнародних розрахунках.

ІНФЛЯЦІЙНЕ ЗАСТЕРЕЖЕННЯ – див. *Застереження інфляційне*.

ІНФЛЯЦІЯ (від лат. *inflatio* – роздування, розбухання) – знецінення паперових грошей, що супроводжується зростанням цін на товари та послуги. Основні причини І.: дефіцит державного бюджету, для покриття якого випускають державні цінні папери чи просто паперові гроші; високий рівень непродуктивних (особливо військових) витрат держави; товарний дефіцит, що призводить до відриву попиту від пропозиції і відповідно – до зростання цін; монопольне становище окремих виробників, що дозволяє їм необґрунтовано підвищувати ціни на свою продукцію; відрив зростання заробітної плати від зростання продуктивності праці та інші. І. спричиняє розладнаність грошової системи, створює фінансове напруження в країні і, як наслідок, призводить до підвищення вартості життя, натуралізації процесів обміну, послаблює зацікавленість працівників результатами своєї праці. У період І. курс національної валюти падає.

ІНФЛЯЦІЯ ЕКСПОРТОВАНА – інфляція, що переноситься з одних країн в інші у процесі міжнародних економічних відносин, які впливають на грошовий обіг, платоспроможний попит і ціни. Головними чинниками І.е. є: підвищення цін на експортовані товари; зростання трансферних цін на товари, що вивозяться в дочірні підрозділи підприємств; збільшення обсягу валютних резервів, переміщуваних з одних країн в інші.

ІНФЛЯЦІЯ ІМПОРТОВАНА – інфляція, що зумовлена зовнішніми для певної країни чинниками: підвищенням цін імпортованих товарів, надмірним впливом чужої валюти тощо. Об'єктивними умовами поширення І.і. є інтернаціоналізація господарських зв'язків, переплетення економічних циклів у різних країнах, розвиток євrorинку, діяльність транснаціональних корпорацій та ін. Як і внутрішня, І.і. призводить до дестабілізації внутрішнього ринку та розладнання грошового обігу.

ІНФРАКЦІЯ – неустойка за порушення умов договору (контракту).

К

КАМБІЗМ – 1) стратегія валютних операцій, яка полягає в пошукові найефективніших методів переказу коштів з однієї країни в іншу. К. пов'язаний насамперед з портфельним інвестуванням;

2) обґрунтування кредитором напрямів і структури майбутніх кредитів з орієнтацією на те щоб, по-перше, боржники були спроможними

вчасно оплачувати відсотки за кредитами, а по-друге, величина цих відсотків була максимальною.

КАМБІО (від італ. *cambio* – розмін) – борговий лист, боргове зобов'язання, вексель.

КАМБІСТ (від італ. *cambista* – міняйло) – 1) особа, що здійснює вексельні операції;

2) спеціаліст з валютних операцій.

КАНАЛ ДИСТРИБУЦІЇ – див. *Канал дистрибуційний*.

КАНАЛ ДИСТРИБУЦІЙНИЙ – спосіб (шлях), яким постачальник доставляє товар (продукт) клієнтові, виходячи з рентабельності й оперативності поставок. Ефективність і привабливість тих чи тих каналів дистрибуції визначається прибутковістю продажу за їх (цих каналів) посередництвом.

КАПІТАЛ (нім. *Kapital*, від лат. *capitalis* – головний) – 1) загальна величина коштів у грошовій, матеріальній і нематеріальній формах, укладених в активи (майно) підприємства, тобто джерела коштів підприємства (пасиви балансу), що приносять дохід. Унаслідок вкладання цих коштів формується основний і оборотний К. У процесі функціонування основний К. набирає форми необоротних активів, а оборотний – оборотних.

КАРАНТИННИЙ СЕРТИФІКАТ – див. *Сертифікат карантинний*.

КАФ – див. *ІНКОТЕРМС*.

КВАЗІГРОШІ (від лат. *quasi* – ніби, майже, тобто удаваний, несправжній, і гроші) – 1) складова частина грошової маси, яка безпосередньо не є купівельним або платіжним засобом, але легко може стати ним, оскільки має високий рівень ліквідності. Згідно з методологією МВФ К. вважаються грошові кошти в безготівковій формі, які перебувають у комерційних банках на строкових та ощадних вкладах. Такі вклади приносять своїм вкладникам проценти, але не дають права на чекове розпорядження ними, тобто не можуть бути негайно використані для здійснення платежів;

2) регіональні гроші; гроші внутрішнього користування, що їх випускають окремі територіальні одиниці (регіони) чи організації.

КВАЛІФІКАЦІЙНА ЧУЖОЗЕМНА ІНВЕСТИЦІЯ – див. *Інвестиція чужоземна кваліфікаційна*.

КВИТ – те саме, що й квитанція, розписка.

КВИТАНЦІЯ (від італ. *quietanza* – розписка про отримання) – офіційне письмове підтвердження (розписка) встановленої форми, що засвідчує одержання грошей, матеріальних цінностей чи документів. Належить до

первинних документів, якими засвідчується здійснення відповідних операцій (платежу, передачі товару, здачі цінностей на зберігання тощо). К. також називають підтвердження трансакцій, здійснюваних через електронні засоби зв'язку.

КВОТА (від лат. *quot* – скільки) – 1) кількісний показник, що визначає частку в спільному виробництві, збуті, експорті та імпорті, а також у платежах кожного з учасників певної угоди;

2) один зі способів уведення кількісних обмежень імпорту з протекціоністською метою (імпортна квота).

КВОТА ГРУПОВА – квота, встановлена щодо товару з визначенням групи країн, куди товар можна експортувати або з яких його можуть імпортувати.

КВОТА ЕКСПОРТНА (ІМПОРТНА) – граничний обсяг товарів певної категорії в натуральних чи вартісних одиницях виміру, який дозволено експортувати з території країни чи ввозити на цю територію протягом певного терміну.

КВОТА ІНДИВІДУАЛЬНА – квота, встановлена щодо товару з визначенням конкретної країни, куди товар можна експортувати, або з якої його можуть імпортувати.

КВОТА У МІЖНАРОДНОМУ ВАЛЮТНОМУ ФОНДІ – частка країни-члена МВФ у капіталі фонду. Залежно від квоти визначають число голосів країни в керівних органах фонду, суму СПЗ при розподілі та умови одержання кредитів. Статутом МВФ передбачено, що величину квоти для кожної країни визначають з урахуванням її ролі у світовій економіці, передусім у міжнародній торгівлі.

КВОТУВАННЯ – метод кількісного обмеження виробництва чи ввезення (вивезення) товарів певної номенклатури (у їх кількісному обчисленні або за вартістю) наданням ліцензії та заборонаю неліцензійних операцій.

КІЛЬКІСНІ ОБМЕЖЕННЯ – див. *Регулювання зовнішньоекономічної діяльності державне*.

КЛАСИФІКАТОР ВАЛЮТ – позначення за допомогою цифр і літер (кодування) валют країн світу. Використовується для заповнення комерційної, зокрема митної, документації.

КЛАСИФІКАТОР ЧУЖОЗЕМНИХ ВАЛЮТ – перелік чужоземних валют, які є законним платіжним засобом на території України і можуть використовуватись для здійснення торговельних та неторговельних операцій. Усі чужоземні валюти в Класифікаторі поділено на три групи:

- вільно конвертовані валюти – без обмежень обмінюються на інші валюти, а їх курси визначає Національний банк України;

- валюти з обмеженою конвертованістю – для цих валют Національний банк України розраховує крос-курси;

- неконвертовані валюти – ті, що не ввійшли до перших двох груп.

КЛАСИФІКАЦІЯ МИТНИХ РЕЖИМІВ – див. *Режим митний*.

КЛІМАТ ІНВЕСТИЦІЙНИЙ – сукупність політичних, соціальних та економічних чинників, які бере до уваги чужоземний інвестор, приймаючи рішення про здійснення інвестицій. Найвагомими серед цих чинників є економічні параметри країни, котра залучає інвестиції. Перелік конкретних економічних показників, що характеризують К.і., залежить від форми інвестицій, самого інвестора, терміну та умов інвестування. Для міжнародних кредитно-фінансових установ необхідною умовою інвестування здебільшого є державна гарантія. Приватні інвестори у своїх рішеннях керуються насамперед параметрами розвитку кредитно-фінансової системи країни-одержувача (показник заборгованості, доступність банківського кредитування, виконання попередніх боргових зобов'язань тощо). Для осіб, котрі здійснюють портфельні інвестиції, обов'язковими умовами є наявність відповідного інвестиційного середовища (розвинутий фондовий ринок з елементами обслуговувальної інфраструктури) та можливість репатріації доходів. Інвесторів, котрі здійснюють пряме інвестування, крім фінансових показників, цікавлять ще й характеристики внутрішнього ринку країни-одержувача (місткість ринку, купівельна спроможність населення, доступ до ринку, інфраструктура ринку), ресурсна база, рівень податків, наявність пільг для чужоземних інвесторів, торговельна політика. На підставі комплексного аналізу всіх цих параметрів визначають синтетичний показник інвестиційної привабливості країни, який є критерієм зрілості ринкових реформ, довіри світової громадськості до економічної ситуації в певній країні. Рейтинги К.і. регулярно визначають і публікують американська група «Бізнес ризик інтернешнл», лондонський часопис «Юромані», німецька газета «Гандельсблятт», деякі інші видання.

КЛІМАТ ФІНАНСОВИЙ – система правових та економічних умов для здійснення в певній країні фінансової діяльності суб'єктами господарювання. К.ф. суттєво впливає на рівень дохідності і ризику фінансових операцій.

КЛІРИНГ (англ. *clearing*, від *clear* – очищати, вносити ясність) –

1) система безготівкових розрахунків за товари, цінні папери та послуги, що базується на зарахуванні взаємних вимог і зобов'язань.

Розрізняють міжбанківський К. (розрахунки між банками шляхом зарахування взаємних грошових вимог юридичних осіб однієї країни) і міжнародний (валютний) К. (розрахунки в зовнішній торгівлі та інших формах економічних відносин між країнами, здійснювані на підставі міжнародних угод). К. буває двостороннім і багатостороннім. Кліринговий метод розрахунків широко використовують також у біржовій торгівлі товарами, цінними паперами, деривативами. У цьому випадку всі платіжні вимоги передають до розрахункової палати біржі, яка є третьою стороною в біржових угодах: покупцем стосовно будь-якого члена біржі-продавця і продавцем стосовно будь-якого члена біржі-покупця. За таких розрахунків і покупці, і продавці беруть на себе розрахункові зобов'язання не один перед одним, а перед розрахунковою палатою біржі. Розрахунки за ф'ючерсними та опційними угодами на всіх провідних біржах світу здійснюють суто на клірингових засадах;

2) діяльність щодо визначення взаємних зобов'язань (збирання, звірка, коректування інформації про біржові угоди та підготовка бухгалтерських документів для їх оформлення) і їх заліку за поставками біржового товару та розрахунків за ними;

3) процедура періодичного взаємозаліку зобов'язань учасників розрахунків певної платіжної системи, що охоплює процес отримання, сортування та розподілу розрахункових документів кожного учасника розрахунків, а також визначення остаточного розрахункового сальдо.

КОД ВАЛЮТНИЙ – код, використовуваний для ідентифікації чужоземної валюти в міжнародних банківських розрахунках та в митних процедурах учасників міжнародних торговельних відносин.

КОДЕКС МИТНИЙ – зведення законодавчих актів, що регулюють організацію та діяльність митних органів.

КОЕФІЦІЄНТ ВАЛЮТНИЙ – курсове співвідношення при переведенні цін та грошових сум з однієї валюти в іншу. В окремих країнах є однією з форм курсу національних валют. Величину К.в. визначають з урахуванням купівельної спроможності валют в одній із форм зовнішньоекономічної діяльності – експорті.

«**КОКТЕЙЛЬ**» **ВАЛЮТНИЙ** – регіональна міжнародна валютна одиниця, що базується на національних валютах декількох країн.

КОЛИВНИЙ ВАЛЮТНИЙ КУРС – див. *Курс валютний гнучкий (ринковий)*.

КОМБІНОВАНЕ МИТО – див. *Мито комбіноване*.

КОМЕРЦІЙНИЙ АКРЕДИТИВНИЙ ЛИСТ – див. *Лист акредитивний комерційний*.

КОМЕРЦІЙНИЙ КРЕДИТ – див. *Кредит комерційний*.

КОМІСІЙНА ОПЕРАЦІЯ – див. *Операція комісійна.*

КОМІСІОНЕР (від франц. commissionnaire – агент, посередник) –

1) учасник комісійної угоди. Виконує операції купівлі-продажу від свого імені, але за рахунок клієнта (комітента). Щодо покупця К. виступає продавцем товару. Взаємини К. і комітента регулюються договором комісії, яким регламентують спосіб визначення ціни товару та винагороду комісіонерові (бонус). Ця винагорода звичайно визначається відсотком від суми угоди або різницею між ціною комітента і ціною продажу;

2) посередник, що приймає товари на комісію, не оплачуючи їх вартості, доки ці товари не буде продано.

КОМІТЕНТ (від лат. committens, committentis – той, що доручає) –

1) юридична або фізична особа, що доручає комісіонерові здійснити від свого (комісіонера) імені, але за кошт К. комісійну операцію. Є власником товару, призначеного до реалізації, і тому може диктувати умови продажу;

2) юридична або фізична особа, що доручає банкові здійснити певну операцію з векселем на підставі укладеної з банком угоди.

КОМПЕНСАЦІЙНА УГОДА – див. *Угода компенсаційна.*

КОМПЕНСАЦІЙНЕ МИТО – див. *Мито компенсаційне.*

КОМПЕНСАЦІЙНИЙ АКРЕДИТИВ – див. *Акредитив компенсаційний.*

КОМПЕНСАЦІЙНИЙ ДОГОВІР – див. *Договір компенсаційний.*

КОНВЕНЦІЇ ЖЕНЕВСЬКІ – багатосторонні міжнародні угоди, що регламентують порядок застосування у платіжному обороті векселів і чеків. Їх укладено на конференціях у Женеві в 1930–1931 рр. Основною метою К.Ж. є уніфікація вексельних і чекових законів та усунення в міжнародному вексельному й чековому обігові труднощів, зумовлених розмаїттям правових норм різних держав. Конференція 1930 р. ухвалила три вексельні конвенції: щодо уніфікації законів про переказні та прості векселі; щодо вирішення деяких колізій законів про переказні та прості векселі; про гербовий збір стосовно переказних і простих векселів. Аналогічні три конвенції, але щодо чеків, було підписано в Женеві 1931 р.

КОНВЕНЦІЙНА МИТНА СТАВКА – див. *Ставка митна конвенційна.*

КОНВЕНЦІЙНЕ МИТО – див. *Мито конвенційне.*

КОНВЕНЦІЙНИЙ МИТНИЙ ТАРИФ – див. *Тариф митний.*

КОНВЕНЦІЯ МИТНА – міжнародний договір який визначає принципи митного режиму, контролю і митних зборів між країнами, що приєдналися до конвенції.

КОНВЕРСІЙНА УГОДА – див. *Угода конверсійна.*

КОНВЕРСІЯ ВАЛЮТИ – див. *Конвертування валюти*.

КОНВЕРСІЯ ЗОВНІШНЬОГО БОРГУ – скорочення зовнішньої заборгованості держави за допомогою зміни умов отримання кредиту, форм і термінів його повернення, процентних ставок.

КОНВЕРТОВАНІСТЬ ВАЛЮТИ (від лат. *convertere* – обергати, перетворювати, міняти) – валютно-фінансовий режим, що дає змогу під час зовнішньоекономічних операцій здійснювати більш чи менш вільний обмін (конверсію) національних грошових одиниць на чужоземні. На практиці конвертованість національної валюти сприяє повномасштабному підключенню економіки країни до світової економіки й активній участі в ній. К.в. позитивно впливає на загальноекономічний розвиток країни, бо, пов'язуючи внутрішній ринок зі світовим, дає змогу оперативно реагувати на зміни міжнародної господарської кон'юнктури. В економіці, що зазнає систематичного впливу світового ринку, відбувається постійне пристосовування національних умов виробництва до світових, їх вирівнювання за всіма найважливішими параметрами, включаючи витрати, ціни, якісні характеристики продукції. Для забезпечення К.в. потрібна наявність певних умов: реальний та єдиний курс валюти; свобода доступу до чужоземної валюти (відміна валютної монополії); офіційний або вільний валютний ринок; зняття обмежень на використання національної грошової одиниці в зовнішньоекономічній діяльності; виконання грошовою одиницею всіх функцій грошей усередині країни. Залежно від того, наскільки широке коло осіб та організацій допущено до вільного використання валюти, її конвертованість може бути повною або частковою.

КОНВЕРТОВАНІСТЬ ЗОВНІШНЯ – валютний режим, відповідно до якого обмінювати національну валюту на чужоземну дозволено лише чужоземним фізичним та юридичним особам (нерезидентам).

КОНВЕРТУВАННЯ ВАЛЮТИ – обмін однієї валюти на іншу за чинним валютним курсом.

КОНКУРЕНТОСПРОМОЖНІСТЬ ТОВАРУ – сукупність якісних і вартісних характеристик товару, які забезпечують його відповідність вимогам ринку в певний період часу. К.т. визначає можливість збуту конкретного товару на ринку і характеризується сукупністю техніко-економічних показників, що виявляють його конкретну суспільну корисність, та низкою чинників (форми і методи торгівлі та реклами, відповідність вимогам ринку, умови й терміни постачання і транспортування, види та форми розрахунків тощо). Аналіз К.т. обов'язково передбачає ціновий аспект.

КОНКУРЕНТОСПРОМОЖНІСТЬ УГОДИ – сукупність основних техніко-економічних показників та валютно-фінансових умов угоди: ціни контракту, валюти контракту, валюти оплати, пільг у наданні кредитних коштів тощо.

КОНКУРЕНЦІЯ (лат. *concurrentia* – змагання, суперництво) – суперництво між виробниками (продавцями) товарів за кращі, економічно вигідніші умови виробництва та реалізації продукції, за отримання найвищого прибутку чи інших переваг. К. є цивілізованою, легалізованою формою боротьби суб'єктів підприємництва за існування, дієвим механізмом відбору та регулювання в ринковій економіці.

КОНОСАМЕНТ (франц. *connaissance*, від *connaitre* – знати, розумітися) – поширений у зовнішній торгівлі документ, що містить умови договору морського перевезення вантажу. Його видає перевізник (зазвичай власник судна) власникові вантажу, засвідчуючи у такий спосіб факт прийняття вантажу до перевезення і підтверджуючи зобов'язання передати його вантажоодержувачу в порту призначення. К. виконує одночасно три функції: він є розпискою про одержання вантажу перевізником, товаророзпорядчим документом, а також доказом наявності й змісту договору про перевезення, визначаючи правові відносини між перевізником вантажу та його одержувачем. Застрахований К. є водночас і страховим полісом.

КОНОСАМЕНТ БОРТОВИЙ – документ, що підтверджує факт завантаження товару на корабель.

КОНОСАМЕНТ ЗАСТРАХОВАНИЙ – різновид коносаменту, використовуваний при перевезенні вантажів у контейнерах. Через те, що К.з. є поєднанням транспортного документа зі страховим полісом, він служить доказом приймання вантажу до перевезення і водночас засвідчує його страхування.

КОНОСАМЕНТ ІМЕННИЙ – коносамент із зазначенням імені одержувача вантажу, що перевозиться.

КОНОСАМЕНТ ІНДОСОВАНИЙ – коносамент із позначкою про передавання права власності на вантаж, що перевозиться.

КОНОСАМЕНТ НА ПРЕД'ЯВНИКА – коносамент, згідно з яким вантаж видають пред'явникові коносаменту.

КОНОСАМЕНТ НАСКРІЗНИЙ – коносамент, що засвідчує перевезення вантажу з перевантажуванням, тобто коли вантаж доставляють до місця призначення кількома транспортними засобами, перевантажуючи з одного засобу на інший.

КОНОСАМЕНТ ОРДЕРНИЙ – документ, що дає право за наказом банку одержати вантаж його відправникові або отримувачу, а за наявності

передавальних відомостей – право передавати вантаж особі, зазначеній в останній (з неперервного ряду) передавальній відомості, або пред'явникові коносаменту з останнім бланковим записом.

КОНСАЛТИНГ (англ. *consulting* – консультивання, від лат. *consulto* – раджує) – надання консультацій товаровиробникам, продавцям і покупцям з питань діяльності підприємств, фірм, організацій, зокрема в зовнішньоекономічній сфері. Консалтингові фірми надають послуги щодо дослідження і прогнозування ринку, оцінки торговельно-політичних умов експортно-імпорتنих операцій, техніко-економічних обґрунтувань на об'єкти міжнародного співробітництва і створення спільних підприємств, формування експортної стратегії, проведення маркетингових досліджень, аналізу фінансово-господарської діяльності підприємства, а також складають характеристики конкретних ринків.

КОНСАЛТИНГОВА ФІРМА – див. *Фірма консалтингова*.

КОНСИГНАНТ (від лат. *consignas* – той, що засвідчує) – власник експортованого товару, призначеного до реалізації через посередника (консигнатора).

КОНСИГНАТОР – посередник, який реалізує товари консигнанта зі своїх складів і від свого імені за винагороду, виплачувану йому за консигнаційною угодою.

КОНСИГНАЦІЙНА УГОДА – див. *Угода консигнаційна*.

КОНСИГНАЦІЙНИЙ СКЛАД – див. *Склад консигнаційний*.

КОНСИГНАЦІЯ (від лат. *consignatio* – письмовий доказ, документ) – форма комісійного продажу експортованих товарів, за якої їх власник (консигнант) передає комісіонеру (консигнатору) товар для продажу зі складу комісіонера. При цьому право власності на товар, що надійшов на склад посередника, залишається за консигнантом. Його коштом здійснюється і зберігання товарів на складі та їх передпродажна підготовка. Розрахунки з консигнантом проводять лише після реалізації поставленого товару. К. розглядають як один з видів товарного (комерційного) кредиту, який з огляду на фінансовий ризик є для підприємства-консигнатора найбезпечнішим.

КОНСУЛЬСЬКИЙ ЗБІР – див. *Збір консульський*.

КОНТИНГЕНТ – у зовнішній торгівлі – встановлювана в офіційному порядку гранична норма вивезення, ввезення або транзиту деяких товарів у певні країни, виражена в кількісних чи вартісних одиницях (див. *Квота*).

КОНТИНГЕНТУВАННЯ – форма державного регулювання зовнішньої торгівлі за допомогою встановлення експортних та імпор-

них квот (контингентів). Шляхом К. за кількістю чи вартістю обмежують ввезення чи дозволяють вивезення певних товарів. К. встановлюють здебільшого на певний час.

КОНТРАБАНДА (від італ. *contra* – проти і *bando* – урядовий указ) –

1) таємне (незаконне) перевезення через кордон товарів, валюти та інших цінностей з порушенням митного законодавства;

2) товар, незаконно переміщений через кордон. К. є одним зі способів ухилення від оподаткування, зокрема сплати мита.

КОНТРАГЕНТ (від лат. *contrahens, contrahentis* – той, що домовляється) – кожна зі сторін у договорі; кожен із суб'єктів, що взаємодіють між собою, беручи участь у спільній роботі, в реалізації угоди тощо.

КОНТРАГЕНТ ЧУЖОЗЕМНИЙ – чужоземна особа, підприємство чи організація, що є протилежною стороною в комерційній угоді. Контрагентом продавця (експортера) є покупець (імпортер), підрядника – замовник, орендодавця – орендар, кредитора – позичальник тощо.

КОНТРАКТ (від лат. *contractus* – угода) – 1) офіційний комерційний документ, що становить угоду сторін (контрагентів) зі взаємними зобов'язаннями щодо постачання та придбання товару, виконання певної роботи, будівництва конкретного об'єкта тощо. У К. чітко узгоджують договірні умови, порядок їх виконання та відповідальність за виконання, ціну і загальну суму угоди. К., як правило, містить декілька розділів, розташованих у певній логічній послідовності: визначення сторін; предмет договору; ціна і загальна сума К.; терміни постачання товарів, виконання робіт чи надання послуг; штрафні санкції та інші. К. є синонімом договору;

2) особлива форма трудового договору, за яким здійснюється наймання на роботу працівників підприємств, фірм, організацій.

КОНТРАКТ ДЕРЖАВНИЙ – договір, укладений від імені держави державним замовником із виконавцем замовлення, в якому визначено економічні та правові зобов'язання сторін щодо цього замовлення і регулюються взаємини замовника і виконавця.

КОНТРАКТ ЗОВНІШНЬОЕКОНОМІЧНИЙ – див. *Договір зовнішньоекономічний*.

КОНТРАКТ ЗОВНІШНЬОТОРГОВЕЛЬНИЙ – договір купівлі-продажу, постачання, виконання робіт чи надання послуг, укладений, як здебільшого, двома сторонами, одна з яких перебуває за кордоном. Однією з основних складових частин К.з. є валютно-фінансові та платіжні умови, що містять такі елементи: валюту ціни і спосіб визначення ціни; валюту оплати; курс перерахунку валюти ціни у валюту оплати (якщо вони не збігаються); захисні валютні застереження; умови і форми розрахунків.

КОНТРАКТ ФОРВАРДНИЙ (ФОРВАРД-КОНТРАКТ) — документ встановленої форми, який засвідчує зобов'язання особи придбати (продати) цінні папери, товари чи валюту в певний час і на певних умовах у майбутньому з фіксацією цін такого продажу під час укладання контракту. При цьому кожна сторона К.ф. має право відмовитися від його виконання лише за згодою іншої сторони контракту або у випадках, визначених цивільним законодавством. Продавець К.ф. не може передати (продати) зобов'язання за цим контрактом іншим особам без згоди покупця К.ф. Покупець К.ф. має право без погодження з продавцем у будь-який момент до закінчення терміну чинності (ліквідації) К.ф. продати такий контракт будь-якій іншій особі, включаючи продавця К.ф.

КОНТРАКТ Ф'ЮЧЕРСНИЙ — документ встановленої форми, який засвідчує зобов'язання придбати (продати) цінні папери, товари чи валюту в майбутньому з фіксацією цін на момент виконання зобов'язань сторонами контракту. При цьому кожна сторона К.ф. має право відмовитися від його виконання лише за наявності згоди іншої сторони контракту або у випадках, визначених цивільним законодавством. Покупець К.ф. має право продати такий контракт протягом терміну його чинності іншим особам без погодження умов такого продажу з продавцем контракту. Протягом терміну чинності К.ф. ціна на нього змінюється залежно від кон'юнктури ринку. Під час спаду цін виграють продавці, під час зростання — покупці.

КОНТРАКТАНТ — юридична або фізична особа, котра бере на себе певні зобов'язання згідно з контрактом.

КОНТРАКТАЦІЯ — 1) підписання контракту, договору, угоди;
2) використання підприємством на договірних засадах товарних знаків інших підприємств, які себе добре зарекомендували на ринку.

КОНТРАКТНА ЦІНА — див. *Ціна контрактна*.

КОНТРОЛЬ ВАЛЮТНИЙ — 1) державне регулювання обсягу готівки в чужоземній валюті та її обмінного курсу щодо інших валют;

2) одна з функцій митниці щодо контролю за переміщенням валюти через кордон.

КОНТРОЛЬ ЕКОЛОГІЧНИЙ — контроль, який проводять безпосередньо на кордоні інспектори з охорони навколишнього природного середовища Державної екологічної інспекції. Підконтрольними об'єктами є: транспортні засоби, у т.ч. літаки, судна, військові кораблі; вантажі, що містять промислову сировину, відходи виробництва, хімічні сполуки, токсичні, хімічні, радіоактивні та інші небезпечні для довкілля і здоров'я людей речовини, засоби захисту рослин, стимулятори їх росту, добрива;

усі види риб, диких тварин та рослин, зоологічні, ботанічні, мінеральні колекції тощо.

КОНТРОЛЬ ЕКСПОРТНИЙ — система організаційно-правових і економічних заходів щодо обмеження чи заборони експорту певних товарів та контролю за ним.

КОНТРОЛЬ МИТНИЙ — перевірка відповідно до митних правил дотримання вимог щодо переміщення через державний кордон вантажів, товарів, валюти, валютних цінностей, коштових металів та виробів із них, творів мистецтва тощо, їх митного оформлення, нарахування та стягнення мита. Формами К.м. є: перевірка документів та відомостей, необхідних для митного контролю; митний огляд та облік товарів, транспортних засобів і громадян; усне опитування громадян і посадових осіб підприємств; перевірка звітності та обліку товарів, що переміщуються через митний кордон, своєчасності, достовірності, повноти нарахування та сплати податків; огляд територій, приміщень, складів тимчасового зберігання, митних ліцензійних складів, спеціальних митних зон, магазинів безмитної торгівлі, інших місць, де перебувають або можуть перебувати товари й транспортні засоби, що підлягають митному контролю, чи провадиться діяльність, що контролюється митними органами; інші форми К.м.

КОНТРОЛЬ ФІТОСАНІТАРНИЙ — контроль експорту та імпорту товарів рослинного походження.

КОНТРОФЕРТА (від лат. contra — проти і offertus — запропонований) — зустрічна оферта, відповідь на пропозицію укласти договір, що містить умови, які є додатковими або відрізняються від умов, зазначених у пропозиції (оферті).

КОРДОН МИТНИЙ — межа митної території, перевезення товарів через яку вимагає заповнення митної декларації і сплати мита. Митна територія країни може не збігатися з географічною територією у таких випадках: у разі утворення митного союзу двох або кількох держав; за наявності у країні вільних (спеціальних) економічних зон; внаслідок вирівнювання за згодою межуючих держав митних кордонів (коли географічні кордони роблять неможливим встановлення митного контролю на прикордонній території).

КОРЗИНА ВАЛЮТНА — див. *Кошик валютний*.

КОРИДОР ВАЛЮТНИЙ — встановлювані державою межі коливання валютного курсу національної грошової одиниці до твердих валют провідних країн. Є способом державного регулювання курсу національної валюти. Підтримується центральним банком шляхом купівлі чи продажу чужоземних валют.

КОРПОРАЦІЯ (англ. *corporation*, від лат. *corporatio* — об'єднання, спітовариство) — господарська організація (компанія).

КОРПОРАЦІЯ БАНКІВСЬКА — юридична особа (банк), засновниками та акціонерами якої можуть бути виключно банки. К.б. створюють з метою конкуренції капіталів банків-учасників корпорації, підвищення їх загальної ліквідності та платоспроможності, а також забезпечення координації та нагляду за їх діяльністю. Банки, що увійшли до К.б., зберігаючи свою юридичну самостійність у межах, обумовлених їхнім статутом та статутом К.б., передають їй повноваження на здійснення окремих операцій та забезпечують централізацію виконання окремих функцій. К.б. виконує функцію розрахункового центру для банків-членів корпорації.

КОТИРУВАЛЬНА КОМІСІЯ — див. *Комісія котирувальна*.

КОТИРУВАЛЬНА ЦІНА — див. *Ціна котирувальна*.

КОТИРУВАЛЬНИЙ ЛИСТОК — див. *Листок котирувальний (біржовий)*.

КОТИРУВАННЯ (від франц. *coter*, букв. — оцінювати, нумерувати, розмічати) — встановлення (розцінювання) курсів чужоземних валют, цінних паперів на підставі валютного паритету або цін товарів на біржах чи неорганізованих ринках. Розрізняють два види К. — фіксингове і мультифіксингове. Фіксингове К. — це зіставлення в робочий час біржі (один чи декілька разів на тиждень, але не частіше як раз на день) реального попиту на цінні папери та їх пропозиції. При фіксинговому К. протягом усього терміну К. встановлюють тільки одну ціну. Мультифіксингове К. — постійне порівняння попиту і пропозиції, через те протягом одного біржового дня може існувати багато курсів. Перевагою мультифіксингу над фіксингом є те, що курс у будь-який момент повністю відповідає попиту і пропозиції на цей час, тоді як у фіксинговому К. курс відбиває лише загальну тенденцію стану ринку певного біржового дня.

КОТИРУВАННЯ ВАЛЮТИ БІРЖОВЕ — встановлення курсів чужоземних валют на валютних біржах. Реєструється і публікується котирувальними біржовими комісіями у спеціальних біржових бюлетенях, а також подається на дисплейні пристрої. Біржі, як правило, публікують котирування на початок і кінець ранкових та вечірніх торгів, котирування продавців і покупців за різними видами угод, а також середні котирування за день, тиждень і т.д. При укладанні біржових угод замість котирування публікують довідкову ціну, тобто ціну, за якою в цей день імовірно можна було б продати (купити) валюту. К.в.б. враховує всі здійснені біржові угоди і відбиває співвідношення попиту і пропозицій на валюту.

КОТИРУВАННЯ ЧУЖОЗЕМНИХ ВАЛЮТ – встановлення курсів обміну чужоземних валют на національну. Розрізняють пряме й непряме К.ч.в. Пряме котирування здійснюють шляхом вираження чужоземної валюти певною кількістю одиниць національної. За непрямого котирування національну валюту прирівнюють до певної кількості одиниць чужоземної валюти. Числове значення валютного курсу визначають, як правило, з точністю до 1/10000, тобто до четвертого знака після коми. Офіційне К.ч.в. публікують у періодичних виданнях і використовують як довідкову інформацію. За ринкового К.ч.в., що здійснюється комерційними банками, звичайно вказують курси покупця і продавця для угод з різними умовами і термінами (готівкові – спот, строкові – форвард).

КОТИРУВАТИСЯ – 1) розцінюватися, мати певну оцінку (валюти, цінних паперів, товарів);

2) бути в обігу, обертатися на біржі.

КОШИК ВАЛЮТНИЙ – набір валют, що використовуються для котирування чужоземних валют з метою встановлення курсу національної або міжнародної (регіональної) валюти. Дозволяє більш обґрунтовано врахувати зміни загальноекономічних умов обміну, купівельну спроможність валют. Тепер до К.в. здебільшого включають: долар США, євро, японську єну та англійський фунт стерлінгів. За ваги для визначення К.в. використовують показники питомої ваги певної країни в сукупному валовому національному продукті й зовнішньоторговельному обороті відповідної групи країн.

КРЕДИТ (від лат. *creditum* – позика, від *credo* – вірю) – 1) позичка в грошовій або товарній формі на умовах повернення, що надається банком чи юридичною (або фізичною) особою, кредитором, іншій особі – позичальникові. Позичальники за користування К. сплачують процент. Розрізняють фінансовий кредит, який надають банки (банківський К.) чи небанківські установи, а також товарний (комерційний) К., який надають господарські партнери, та інші види кредиту. К. є формою вияву кредитних відносин і формою руху позикового капіталу;

2) включена до кошторису сума, в межах якої дозволено витрати на певні потреби.

КРЕДИТ АВАЛЬНИЙ – кредит, призначений для сплати за зобов'язаннями клієнта банку в тому разі, коли сам клієнт не зможе цього зробити. Здійснюється у формі авалю векселя. Банківська гарантія має компенсувати ризик господарських партнерів клієнта. За К.а. нараховують комісію, величина якої залежить від виду вимоги, що впливає з гарантій,

а також від терміну дії гарантії. Крім того, за наданий кредит сплачують процент відповідно до чинних ставок.

КРЕДИТ АКЦЕПТНИЙ – один з видів кредитів комерційних банків, пов'язаний з вексельним обігом. На відміну від облікового кредиту, що надається векселедержавцеві (одержувачу коштів за векселем), К.а. надається векселедавець (платникові за векселем) і виступає як гарантійна послуга. Кредитну угоду оформляють із використанням переказного векселя. Загальний порядок здійснення акцептної операції показано на рисунку.

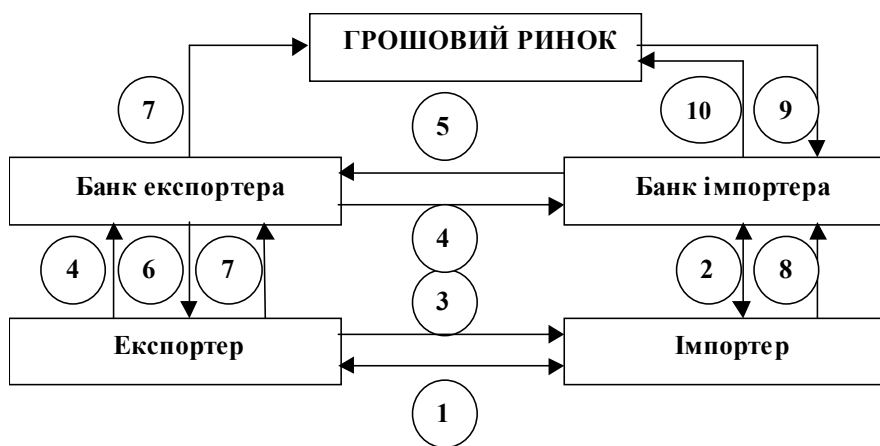

Клієнт банку (імпортер) укладає зовнішньоекономічну угоду з чужоземним контрагентом (експортером) на купівлю продукції, умовою якої є оплата контракту за допомогою банківського акцепту (1). Імпортер (сам або через посередника) домовляється з банком про акцептування ним тратти (2) й очікує на поставку. Експортер відвантажує продукцію (3), виписує тратту на банк імпортера і передає її разом із комерційними документами (безпосередньо або через інший банк) банкові, котрий погодився акцептувати тратту (4). Банк імпортера акцептує вексель (5) і повертає його експортерові (або його банкові) (6).

Експортер може дочекатись терміну оплати й отримати платіж за векселем або переврахувати акцептований вексель на грошовому ринку. Більш поширеною є саме реалізація банківського акцепту (7). Напередодні терміну оплати векселя імпортер передає у свій банк відповідну суму платежу (8) і після пред'явлення власником векселя банківського акцепту (9) оплачує його, отримуючи при цьому товарні документи (10).

Щоб експортер мав упевненість у тому, що банк імпортера акцептує трату, у контракті передбачають відкриття імпортером безвідкличного акредитива на користь постачальника. Банк імпортера в акредитивному листі зобов'язується акцептувати трату після її пред'явлення. Отже, ризики експортера, який формально надає комерційний кредит імпортерові, перекладаються на банк-акцептанта. У певних випадках, здійснюючи зовнішньоекономічні операції з використанням банківського акцепту, експортер може, не відсилаючи тратти для акцептування, відразу врахувати її у своєму банку, а вже останній передає вексель у банк-акцептанта. Витрати експортера на таке врахування звичайно компенсуються імпортером.

КРЕДИТ АКЦЕПТНО-РАМБУРСНИЙ – вид банківського кредиту в розрахунках за експортно-імпортні операції. Базується на поєднанні акцепту та відшкодування (рамбурсування) імпортером коштів банку-акцептанта. Суть К.а.-р. полягає в тому, що банк імпортера в межах узгоджених лімітів кредитування виставляє безвідкличні акредитиви на банк експортера, котрий бере на себе зобов'язання акцептувати переказні векселі (тратти) й оплатити їх з настанням терміну оплати. Після відвантаження товару експортер скеровує платіжні й товарні документи до свого банку. Останній акцептує переказний вексель, здійснює його облік і виплачує експортерові вартість товару (за відрахуванням облікової ставки та акцептної комісії). Потрібні для цього кошти банк експортера отримує через переоблік тратти на світовому грошовому ринку. Після настання терміну останній тримач тратти пред'являє її до оплати банкові експортера, який здійснює платіж за рахунок відшкодування, отриманого від банку імпортера. Як банк-акцептанта може виступати і банк третьої країни.

КРЕДИТ БУФЕРНИЙ – кредит, що надається міжнародними фінансовими організаціями з метою створення буферних (мінімально необхідних) товарних запасів, потрібних для стабілізації цін на ці товари на світових ринках.

КРЕДИТ ВАЛЮТНИЙ – 1) різновид міжнародного кредиту, що надається у грошовій формі;

2) в Україні – внутрішній кредит у чужоземній валюті, що його надає банк, уповноважений здійснювати валютні операції.

КРЕДИТ ДЕРЖАВНИЙ – сукупність кредитних відносин, у яких однією зі сторін є держава, а кредиторами чи позичальниками – юридичні або фізичні особи. У сфері міжнародного кредиту держава може виступати одночасно і кредитором, і позичальником.

КРЕДИТ ЕКСПОРТНИЙ – кредит, що надається чужоземному покупцеві чи його банкові з метою фінансування продажу товарів (робіт, послуг). Є засобом стимулювання експорту. Залежно від того, хто безпосередньо кредитує чужоземного покупця, К.е. поділяються на фірмові (комерційні) і банківські. Фірмові К.е. надаються від особи експортера, але, як правило, рефінансуються банками. Банківські К.е. надаються чужоземним покупцям безпосередньо банками.

КРЕДИТ З УМОВОЮ – кредит (здебільшого надається міжнародними кредитними організаціями в чужоземній валюті), надання якого супроводжується вимогами кредитора щодо певного курсу економічної політики позичальника, виконання ним рекомендованих заходів у сфері економічного регулювання, реформування економіки.

КРЕДИТ ЗА ВІДКРИТИМ РАХУНКОМ – комерційний кредит, заборгованість за яким не оформляють борговими зобов'язаннями (векселями), а зараховують на відкритий рахунок. Порядок погашення заборгованості узгоджується кредитором і позичальником і, як правило, передбачає періодичні платежі боржника кредиторів (раз на місяць, квартал тощо). Такий кредит передбачає високий ступінь довіри кредитора до позичальника, оскільки повернення кредиту практично не гарантоване.

КРЕДИТ ЗАБЕЗПЕЧЕНИЙ – кредит, що надається під заставу або під передавання кредиторів якихось цінностей. Може бути забезпечений нерухомим майном (будівлями, земельними ділянками), товарами, товаророзпорядчими документами (коносаментами, варантами), цінними паперами, гарантіями банків чи фірм. У разі своєчасного непогашення боржником наданого йому кредиту кредитор отримує перевагу перед іншими кредиторами в задоволенні своїх грошових претензій із суми, отриманої від реалізації заставлених цінностей.

КРЕДИТ ЗМІЩАНИЙ – 1) кредит для фінансування експортної операції, наданий спільно державною кредитно-фінансовою установою і комерційним банком;

2) метод кредитування, що охоплює як експортні кредити на звичайних комерційних умовах, так і пільгові довготермінові державні кредити з фондів допомоги країні, що її кредитують. Участь державного капіталу дозволяє знизити вартість кредитування та продовжити його термін. К.з. є способом боротьби за ринки збуту, оскільки надається з метою гарантування збуту продукції країни-кредитора.

КРЕДИТ КОМЕРЦІЙНИЙ – короткотерміновий кредит, що його надає продавець (виробник) покупцеві у формі відтермінування оплати за продані товари (виконані роботи чи надані послуги). Звичайно його

оформляють переказним векселем. Призначенням К.к. є прискорення реалізації товарів та одержання прибутку. Процент за К.к. входить до ціни товару та суми векселя і переважно є нижчим, ніж за банківським кредитом. Погашення К.к. може здійснюватися: через оплату боржником векселя; передаванням векселя відповідно до чинного законодавства іншій юридичній особі; переоформленням К.к. на банківський. Якщо К.к. оформляють не за допомогою векселя, такий кредит погашають на умовах, передбачених договором сторін. К.к. обмежений термінами і сумами угод, він обслуговує лише обіг товарів. Цей вид кредиту ще називають фірмовим.

КРЕДИТ МИТНИЙ – відтермінування сплати мита, яке надає митна установа за умови гарантування оплати та сплати процентів на суму мита за час відтермінування.

КРЕДИТ МІЖНАРОДНИЙ – кредит, що надається державою, банком, іншою юридичною або фізичною особою однієї країни іншій країні, а також банкові, юридичній або фізичній особі іншої країни на певний термін на умовах повернення та сплати процентів. Кредиторами і позичальниками можуть також виступати міжнародні організації, регіональні об'єднання держав, асоціації виробників та експортерів товарів.

Залежно від термінів користування кредитом К.м. поділяються на короткотермінові (до одного року), середньотермінові (1–5, а в деяких країнах і більше років) та довготермінові (понад терміни користування середньотерміновими кредитами). За призначенням К.м. поділяються на комерційні (безпосередньо пов'язані із зовнішньою торгівлею та послугами), фінансові (валюту можна використовувати на будь-які потреби, зокрема – на погашення заборгованості, купівлю цінних паперів, інвестиції) та проміжні (призначені для змішаних форм вивезення капіталу, товарів, послуг). Залежно від техніки надання розрізняють кредити наявними грошми (їх часто називають готівковими, хоч валюту з одного банківського рахунку на інший перераховують безготівковим способом), акцептні (у формі акцепту векселя імпортером чи банком), а також консорціумні кредити у формі депозитних сертифікатів, облігаційних позик тощо.

КРЕДИТ МУЛЬТИВАЛЮТНИЙ – міжнародний кредит, що його надають і погашають у декількох валютах (не менш як у двох). Суму кредиту перераховують залежно від зміни курсового співвідношення між валютою оплати і кошиком валют, який вибирають за згодою сторін.

КРЕДИТ-НОТА – повідомлення, яке одна сторона договірних відносин надсилає іншій, про запис у її кредит певної суми коштів у зв'язку з

виникненням відповідних обставин, що дають право першій стороні вимагати ці кошти.

КРЕДИТ ОБЛІКОВИЙ – кредит, який надають банки для обслуговування платіжного обороту клієнтів. Пов'язаний із вексельним обігом. Під час обліку векселів банк купує в клієнта вексель (зобов'язання третьої особи), одержувачем коштів за яким є цей клієнт. Таким чином, клієнт, що є кредитором для третьої особи, повертає собі надані у кредит кошти до закінчення терміну, вказаного у векселі, шляхом рефінансування в банку. Після цієї операції одержувачем коштів за векселем стає банк, який може зберегти облікований вексель до терміну його погашення (пред'явлення до оплати боржникові) або в разі потреби переоблікувати вексель у центральному банку. Оскільки векселі звичайно виписують на термін, що не перевищує 90 днів, К.о. є короткотерміновим.

КРЕДИТ ПОДАТКОВИЙ – 1) одна з податкових пільг, що полягає у відтермінуванні стягнення податку. Ця пільга є дещо умовною, оскільки передбачає лише відтермінування виконання податкового зобов'язання, а не його відміну чи зменшення;

2) сума, на яку згідно з законодавством платник податку має право зменшувати податкове зобов'язання звітного періоду.

КРЕДИТ ПОДАТКОВИЙ ЧУЖОЗЕМНИЙ – одностороннє скасування державного подвійного оподаткування прибутковим податком доходів, отриманих із зарубіжних джерел.

КРЕДИТ ПОКУПЦЕВІ – форма банківського кредиту, яка передбачає надання банком експортера кредиту безпосередньо імпортерів чи банкові, що його обслуговує.

КРЕДИТ РАМБУРСНИЙ – короткотермінове банківське кредитування торговельних операцій, здійснюване шляхом виставлення продавцем переказного векселя на вказаний покупцем банк та обліку цього векселя в банку до його акцепту. Банк, на який виставлено вексель, акцептує його і отримує від покупця товаросупровідні документи, даючи натомість зобов'язання сплатити суму, вказану в векселі.

КРЕДИТ «СТЕНД-БАЙ» – 1) кредит, що надається країнам-членам Міжнародного валютного фонду для певних, погоджених з МВФ потреб на підставі угод «стенд-бай» терміном до дванадцяти місяців, а в окремих випадках до трьох років. За угодою «стенд-бай» країна-член МВФ отримує право придбати у МВФ чужоземну валюту в обмін на національну в межах наперед домовленої суми упродовж погодженого періоду. Такий кредит дає змогу кредитувати стабілізаційні програми частинами (траншами). Кожну наступну кредитну частку видають лише за умови вико-

нання країною відповідного етапу програми, що дозволяє здійснювати певний економічний тиск на країну-позичальницю. Із закінченням терміну угоди невикористану суму кредиту повертають кредиторів;

2) короткотерміновий кредит, одержаний через посередника, якому виплачують комісійні.

КРЕДИТ ТЕХНІЧНИЙ – грошовий міждержавний кредит, що його надають для закупівлі певних товарів. Може бути погашений або зворотними поставками товарів, або оформленням державної заборгованості.

КРЕДИТ ТОВАРНІЙ – форма комерційного кредиту, за якої резидент або нерезидент передає товари у власність юридичній або фізичній особі за угодою, що передбачає відтермінування на певний час кінцевого розрахунку, та під процент. К.т. передбачає передавання права власності на товари (результати робіт, послуг) покупцеві (замовникові) у момент підписання договору чи під час фізичного отримання товарів (робіт, послуг) покупцем (замовником) незалежно від терміну погашення заборгованості.

КРЕДИТ ФІРМОВИЙ – див. *Кредит комерційний*.

КРЕДИТНА БЛОКАДА – див. *Блокада кредитна*.

КРЕДИТНА ЕКСПАНСІЯ – див. *Експансія кредитна*.

КРЕДИТНИЙ РЕЙТИНГ – див. *Рейтинг кредитний*.

КРЕДИТНА СИСТЕМА – див. *Система кредитна*.

КРЕДИТОР (лат. *creditor* – **позикодавець**) – один з учасників кредитних стосунків, котрий надає кредит і має право вимагати від боржника (дебітора) сплати боргу. К. може бути держава, банк, підприємство, громадянин.

КРЕДИТУВАННЯ АКЦЕПТНЕ – див. *Кредит акцептний*.

КРЕДИТУВАННЯ ЗОВНІШНЬОЇ ТОРГІВЛІ – надання позикових коштів для здійснення зовнішньоторговельних угод, експортних та імпорتنих товарних операцій.

КРОС-ДЕФОЛТ – пред'явлення до негайної оплати всіх міжнародних зобов'язань держави, як тих, термін погашення яких вже настав, так і тих, термін погашення яких ще не настав. Може бути зумовлений невиконанням країною поточних платежів щодо обслуговування її боргу без попереднього узгодження з кредиторами. Після пред'явлення державі усіх боргових зобов'язань до оплати формується клуб кредиторів певної країни, який у переговорах з її керівництвом вирішує подальшу долю боргу. Борг може бути реструктуризований або замінений якимись іншими майновими чи корпоративними правами, якщо кредитори погодяться прийняти їх на погашення боргу. До закінчення переговорів усі активи уряду

та центрального банку, а також банків-резидентів цієї держави за кордоном блокуються і фактично надходять у розпорядження клубу кредиторів. Зовнішньоекономічна діяльність країни на цей час завмирає через неможливість здійснення міжнародних розрахунків.

КРОС-КУРС (англ. cross-course, від cross – перехрещення і course – курс, хід, рух) – курсове співвідношення між двома валютами, розраховане за їх курсами до однієї і тієї самої третьої валюти (наприклад, курс фунта стерлінгів до євро через курси: фунт стерлінгів–долар США; євро–долар США). Проміжною валютою в цій операції може бути будь-яка національна валюта, але на практиці цю роль здебільшого виконує долар США. Використання К.-к. зумовлено тим, що часто для валют, обсяги використання яких у міжнародних торговельних та фінансових операціях незначні, існують курси тільки щодо долара США, а практика потребує зіставлення саме цих конкретних валют і визначення співвідношення між ними.

КУМУЛЯТИВНИЙ АКРЕДИТИВ – див. *Акредитив револьверний*.

КУРС ВАЛЮТНИЙ – 1) вартісне співвідношення двох валют; «ціна» грошової одиниці однієї країни, виражена в грошових одиницях іншої країни або в міжнародних платіжних засобах. В основі К.в. лежить співвідношення купівельних спроможностей валют. Залежить від багатьох чинників, основними з яких є: стан платіжного балансу держави, рівень інфляції, різниця між процентними ставками в різних країнах, ступінь довіри до валюти на світових валютних ринках, міждержавна міграція капіталів. На зміну К.в. впливає співвідношення попиту і пропозиції кожної з валют.

Потреба встановлення К.в. зумовлена тим, що національні гроші за межами внутрішнього ринку не можуть виступати законним платіжним засобом. На території іншої держави вони мають бути обмінені на ті гроші, котрі є законним платіжним засобом для цієї держави. Правильне визначення К.в. має вирішальне значення для забезпечення еквівалентності, взаємної вигоди в стосунках економічних суб'єктів різних країн. Розрізняють фіксований (офіційно встановлений) та ринковий (гнучкий) К.в.;

2) встановлений Національним банком України курс грошової одиниці України (гривні) до грошової одиниці іншої країни.

КУРС ВАЛЮТНИЙ ГНУЧКИЙ (РИНКОВИЙ) – валютний курс, що формується на валютному ринку під впливом попиту і пропозиції.

Розрізняють:

- плаваючий валютний курс – режим вільного коливання валютного курсу, що базується на ринковому механізмі валютного регулювання.

Плаваючі курси характерні для провідних твердих валют — долара США, євро, англійського фунта стерлінгів, японської єни тощо. Вони самостійно формуються на ринку під впливом попиту і пропозиції;

- **коливний валютний курс** — курс, що змінюється залежно від попиту і пропозиції на валютному ринку, але коригується валютними інтервенціями центральних банків з метою вирівнювання тимчасових різких коливань.

КУРС ВАЛЮТНИЙ ЕФЕКТИВНИЙ — індекс валютного курсу, обчислений як середньозважена арифметична величина кошика валют країн-торгових партнерів держави та їхньої частки в загальному обсязі товарообороту.

КУРС ВАЛЮТНИЙ КОЛИВНИЙ — див. *Курс валютний гнучкий (ринковий)*.

КУРС ВАЛЮТНИЙ МНОЖИННИЙ — метод валютного регулювання, за якого для обліку та здійснення окремих видів трансакцій в чужоземній валюті центральний банк держави встановлює різні курси національної валюти щодо чужоземної. Введення в дію К.в.м. здійснюється з метою стабілізації курсу національної валюти і є примусовим заходом держави. Різновидом К.в.м. є подвійний валютний курс.

КУРС ВАЛЮТНИЙ ПЛАВАЮЧИЙ — див. *Курс валютний гнучкий (ринковий)*.

КУРС ВАЛЮТНИЙ ПОДВІЙНИЙ — метод державного валютного регулювання, що передбачає подвійне котирування курсу національної валюти — окремо для комерційних і фінансових операцій.

КУРС ВАЛЮТНИЙ ПРИМУСОВИЙ — офіційно встановлений державою курс національної валюти, обов'язковий для здійснення всіх або частини валютних операцій на території цієї країни. Запроваджується в умовах валютних обмежень і неконвертованості національної валюти. Зумовлює появу курсів «чорного» (неофіційного) валютного ринку, які суттєво відрізняються від примусового.

КУРС ВАЛЮТНИЙ ТОВАРНИЙ — валютний курс, обчислюваний через співвідношення цін на певні товари. Наприклад, якщо 1 т нафти на світовому ринку коштує 80 фунтів стерлінгів, а на вітчизняному — 400 гривень, то товарний курс фунта стерлінгів, розрахований за товаром «нафта», становитиме 5 гривень (400 : 80). Інша назва — реальний валютний курс.

КУРС ВАЛЮТНИЙ ФІКСОВАНИЙ (ОФІЦІЙНИЙ) — офіційно встановлене співвідношення між валютами, яке базується на зареєстрованих валютних паритетах. Передбачає закріплення золотого вмісту гро-

шових одиниць або фіксацію у твердій валюті, наприклад у доларах США, і суворе обмеження коливань ринкового курсу валюти (звичайно в межах одного відсотка).

КУРС ВАЛЮТНИЙ ЦЕНТРАЛЬНИЙ – офіційно фіксоване співвідношення між валютами, навколо якого коливаються в погоджених межах ринкові валютні курси. В умовах європейської валютної системи країни-учасниці визначають К.в.п. національних валют як одна до однієї, так і щодо європейської валютної одиниці – євро.

КУРС ГРИВНІ – курс національної валюти України щодо чужоземних валют. Його встановлює Національний банк України за результатами валютних аукціонів.

КУРС ОБМІННИЙ – курс, за яким одну валюту обмінюють на іншу (див. *Курс валютний*). Має два значення: курс купівлі та курс продажу.

КУРС ОЧІКУВАНИЙ – обмінний курс на певну дату в майбутньому, прогнозований більшістю учасників ринку.

КУРС ПАРИТЕТНИЙ – розрахунковий курс у міжнародному платіжному обороті, що базується на паритеті валют.

КУРС ПЕРЕРАХУНКУ – співвідношення грошових одиниць двох країн, яке встановлюється в зовнішньоторговельному контракті для перерахунку валюти ціни у валюту платежу в тих випадках, коли вони не збігаються.

КУРС ПРИМУСОВИЙ – див. *Курс валютний примусовий*.

КУРС СПОТ – курс валюти, встановлений на момент укладання угоди за умови обміну валюти банками-контрагентами на другий робочий день від дня укладання угоди. Див. *Курс форвард (форвардний)*.

КУРС ФОРВАРД (ФОРВАРДНИЙ) – курс валюти, за яким її продають чи купують у разі строкової валютної (форвардної) угоди щодо постачання валюти на певну дату в майбутньому. Теоретично К.ф.(ф.) може відповідати курсу спот, однак на практиці він завжди відрізняється від останнього. Якщо К.ф.(ф.) вищий від курсу спот, він є сумою курсу спот і форвардної маржі, яку називають премією. В іншому разі К.ф.(ф.) є різницею курсу спот і форвардної маржі, яку при цьому називають дисконтом.

КУРСИ ВАЛЮТ ОБМІННІ – ціна кожної з валют певного їх набору, виражена одна через іншу; числові співвідношення обміну певної валюти на інші валюти. Загальну кількість К.в.о. вибраного набору обчислюють за формулою

$$Q = n^2 - n,$$

де Q – кількість обчислюваних курсів; n – число валют.

Так, якщо, наприклад, К.в.о. розраховують для п'яти валют, то їх кількість буде: $Q = 5^2 - 5 = 20$; для дванадцять валют – $Q = 12^2 - 12 = 132$. К.в.о. регулярно публікують у вигляді квадратних матриць, на діагоналях яких розміщені одиниці, а над і під діагоналями – власне курси.

ДАТА, БАНК (БІРЖА)	1	2	3	4	5	ДАТА, БАНК (БІРЖА)	5	4	3	2	1
1	1	1,534	K_{51}	1	921,9	K_{41}	K_{31}	...	1
2	0,652	1	K_{52}	2	K_{52}	2277	...	1	...
3	1	1,610	...	3	K_{53}	...	1	...	K_{13}
4	0,621	1	K_{54}	4	...	1	...	0,439	K_{14}
5	K_{15}	K_{25}	...	K_{45}	1	5	1	...	K_{35}	K_{25}	1,085

У лівій та правій матрицях в заголовному рядку та в лівому стовпці числами 1–5 позначено назви валют (долар, євро, рубль тощо). У правій матриці чергування валют в заголовному рядку протилежне їхньому порядку в лівій матриці. Одиначна діагональ при цьому змінює напрямок. Добуток взаємообернених курсів дає одиницю. Наприклад, у лівій матриці $K_{21} \times K_{12} = 1,534 \times 0,652 = 1$. Якщо курс беремо як 1:100, то добуток взаємообернених курсів дає 1000. Наприклад, у правій матриці $K_{42} \times K_{24} = 2277 \times 0,439 = 1000$.

КУРС «ЧОРНИЙ» – неофіційний курс обміну валюти; курс обміну валюти на «чорному» ринку.

КУРСОВА ВТРАТА – див. *Втрата курсова*.

КУРСОВА ЦІНА – див. *Ціна курсова*.

КУРСОВИЙ МАКЛЕР – див. *Маклер курсовий*.

КУРСОВИЙ ПЕРЕКІС – див. *Перекіс курсовий*.

КУРСОВИЙ ПРИБУТОК – див. *Прибуток курсовий*.

КУРСОВИЙ РИЗИК – див. *Ризик курсовий*.

Л

ЛАЖ (від італ. *L'aggio* – **прибуток**) – 1) різниця між курсами валют або комісійний збір, що стягується за обмін паперових грошей на монети чи за обмін слабких валют на сильні;

2) зростання ринкового курсу валюти чи цінних паперів щодо їх номінальної вартості;

3) підвищення ринкової ціни золота у грошовому еквіваленті;

4) те саме, що й ажіо.

ЛЕВЕРИДЖЛІЗ – форма міжнародного лізингу, котра полягає у тому, що орендар та лізингова фірма створюють довірчу компанію, яка купує обладнання у виробника і надає його в довготермінову оренду орендареві. Останній при цьому може скористатися податковими й амортизаційними пільгами для скорочення витрат оренди.

ЛЕНД-ЛІЗ (англ. *lend-lease*, від *lend* – **давати в борг**, *lease* – **здавати в оренду**) – система надання однією державою іншій озброєння, боєприпасів, стратегічної сировини, продовольства тощо у вигляді позики або оренди. Поставки за Л.-л. здійснювали США до країн-союзниць по антигітлерівській коаліції під час Другої світової війни 1939–1945 рр.

ЛИСТ АКРЕДИТИВНИЙ КОМЕРЦІЙНИЙ – документ, що, на відміну від документарного акредитива (див. *Акредитив документарний*), скеровується не певному банкові у країні продавця, а безпосередньо бенефіціарові. У цьому випадку банк у країні продавця використовується лише як проміжна інстанція. Бенефіціар після відправлення товару та отримання всіх необхідних документів, передбачених у Л.а.к., може або передати їх банкові, вибраному на свій розсуд, або скерувати для оплати безпосередньо банкові, котрий виписав акредитивний лист.

ЛІБЕРАЛІЗАЦІЯ (від лат. *liberalis* – **вільний**) – форма зовнішньоекономічної політики, що є комплексом заходів, спрямованих на сприяння зовнішньоекономічній діяльності, поступове скасування наявних обмежень у зовнішній торгівлі, зниження ставок ввізного та вивізного мит, надання тарифних пільг під час здійснення зовнішньоекономічних операцій.

ЛІБОР (від англ. *LIBOR* – **London Interbank Offered Rate**) – міжбанківська процентна ставка за короткотерміновими кредитами (звичайно на 3–6 місяців), що надаються лондонськими банками іншим банкам. Її

фіксують щоденно об 11-й годині за Гринвічем, і вона є основним орієнтиром, базовою ставкою для встановлення іншими банками своїх кредитних процентних ставок. Коли хочуть позначити процентну ставку за кредит з використанням ставки Л., то записують, наприклад, так: ЛІБОР + 21/2 (чи LIBOR + 21/2). Це означає, що процентна ставка на 2,5% більша за ставку Л.

ЛІДЗ ЕНД ЛЕГЗ (англ. leads and lags – випередження та відставання) – вид валютних операцій, що передбачає маніпуляції термінами розрахунків за угодами (прискорення чи сповільнення) з метою отримання зиску на різниці курсів валют. Використовується за різних змін валютного курсу, особливо під час девальвації чи ревальвації, у разі значних коливань процентних ставок, а також в умовах послаблення валютних позицій сторін, можливого використання валютних обмежень, фіскального режиму. Є одним зі способів захисту від валютного, процентного та інших видів підприємницьких ризиків.

ЛІЗ-БЕК (англ. lease-back – зворотна оренда) – форма міжнародного лізингу, суть якої полягає в тому, що згідно з умовами контракту лізингова фірма купує за готівку комплект машин, обладнання тощо у фірми-виробника в іншій країні, а потім продає його назад цій же фірмі на виплат.

ЛІЗИНГ (англ. leasing, від lease – здавати в оренду, в найми; орендувати, наймати) – довготермінова оренда машин, обладнання, споруд виробничого призначення; є способом фінансування інвестицій і активізації збуту. Л. передбачає збереження прав власності на товар за орендодавцем. Здійснюючи лізингові операції, орендодавець купує машини, обладнання, транспортні засоби, виробничі споруди, ЕОМ, інші основні фонди і передає їх за угодою орендареві для використання з виробничою метою, зберігаючи при цьому право власності на них до кінця угоди.

Л. є специфічною формою фінансування капітальних вкладень, альтернативною традиційному банківському кредитуванню чи використанню для придбання основних фондів власних фінансових ресурсів. Він дає змогу підприємствам та організаціям отримати необхідні виробничі фонди без значних одноразових витрат, а також уникнути витрат, пов'язаних із моральним старінням засобів виробництва.

У лізингових операціях, як правило, беруть участь три сторони: виробник (постачальник) машин і обладнання, організація, що фінансує лізингову угоду (орендодавець), і організація, яка використовує орендоване майно у своїх інтересах (орендар). Організаціями, що фінансують лізингові операції, виступають комерційні банки.

У межах довготермінової оренди розрізняють дві основні форми лізингових операцій – фінансовий і оперативний Л. Фінансовий Л. поля-

гає в тому, що за час дії лізингової угоди орендар виплачує орендодавцеві всю суму амортизації орендованого майна. Після закінчення такої угоди орендар може повернути об'єкт оренди орендодавцю, викупити його за залишковою вартістю або укласти нову угоду на оренду. Об'єктами фінансового Л. є переважно виробничі будівлі та споруди. Оперативний Л. є таким видом орендних операцій, за якого лізингова угода укладається на термін, менший, ніж період амортизації орендованого майна (здебільшого на 2–5 років). Як і за фінансового Л., після закінчення угоди вона може бути поновлена на нових умовах. В інакшому разі майно повертається власникові або викупується орендарем за договірною ціною.

Ознаки, які характерні для фінансового та оперативного Л., наведено в таблиці.

Ознаки	Види лізингу	
	фінансовий	оперативний
1. Термін лізингу	наближається до терміну повної амортизації	переважно коротший від терміну повної амортизації
2. Рівень окупності вкладень в об'єкти лізингу	виплата всієї чи більшої частини вартості майна	часткова виплата вартості майна
3. Сукупність обов'язків лізингодавця на період лізингу (страхування, технічне обслуговування, ремонт)	здебільшого не передбачається	передбачається
4. Наявність заявки лізингоодержувача на придбання майна	переважно майно купують на замовлення конкретного лізингоодержувача	здебільшого конкретний лізингоодержувач не відомий
5. Особа, відповідальна за технічний стан (якість) майна, що передається в лізинг	продавець	лізингодавець
6. Відповідальність за майновим ризиком	лізингоодержувач – після підписання акта приймання-передачі	лізингодавець – протягом усього терміну лізингу
7. Право власності після закінчення терміну лізингу	а) об'єкт лізингу передають лізингоодержувачу; б) об'єкт лізингу продають за залишковою вартістю; в) укладають нову угоду на менший термін і на пільгових умовах; г) рідше об'єкт лізингу повертають лізингоодержувачу	а) переважно повертається лізингодавцеві; б) термін угоди продовжують на нових умовах; в) продається за залишковою чи ринковою вартістю лізингоодержувачу за наявності опціону
8. Можливість розривання договору лізингу	протягом основного терміну договір не можна розірвати	договір можна розірвати в будь-який момент

Розрізняють внутрішній і міжнародний лізинг. Угода, за якою орендодавець купує майно в національній фірми, а потім передає його закордонному орендареві, має назву експортного лізингу. У разі закупівлі обладнання в закордонній фірми і надання його вітчизняному орендареві угода називається імпортом лізингом.

У загальному вигляді схема організації багатосторонньої лізингової угоди має такий вигляд (див. рис.):

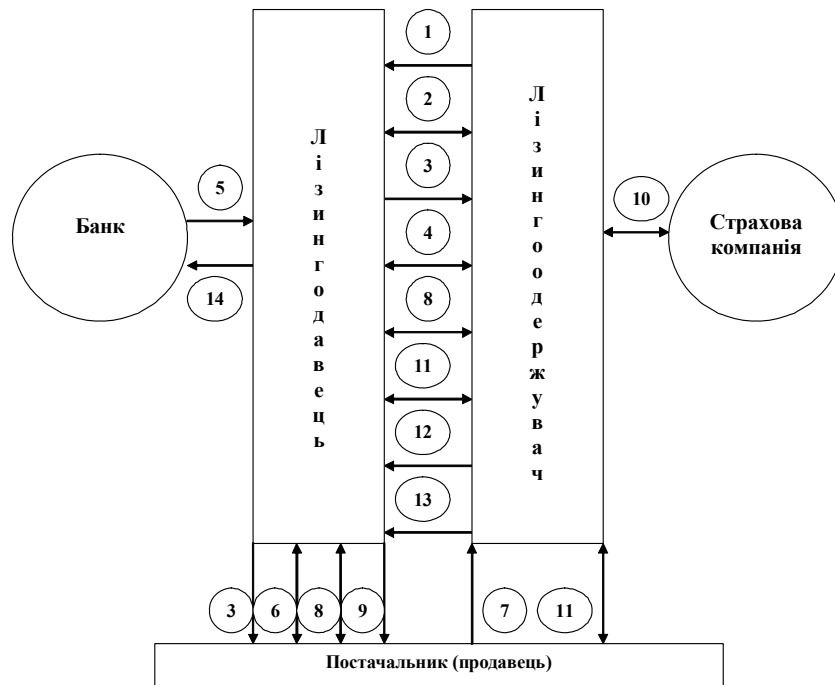

Майбутній лізингоодержувач складає заявку, в якій зазначає об'єкт лізингу, його технічні характеристики, назву постачальника (виробника), термін лізингу, його вид, дані про господарсько-фінансовий стан лізингоодержувача тощо, та надає її лізингодавцю (1). Після одержання заявки та інших необхідних документів лізингодавець перевіряє їх і всебічно аналізує лізинговий проект, одночасно з'ясовуючи кредитоспроможність потенційного лізингоодержувача (2). Приймавши позитивне рішення про участь у лізинговому договорі, а також про кредитоспро-

можність потенційного лізингоодержувача, лізингодавець сповіщає про це останнього і скеровує постачальникові замовлення-наряд та інші документи, що визначають умови виконання лізингової угоди (3). Лізингодавець і лізингоодержувач укладають між собою договір лізингу (4). Якщо джерелом фінансування лізингової угоди є кредит, лізингодавець одержує його в банку (5). Між постачальником і лізингодавцем укладається договір купівлі-продажу об'єкта лізингу, який, зокрема, регулює їхні відносини в процесі виготовлення, доставляння й оплати об'єкта лізингу (6). Постачальник відвантажує об'єкт лізингу лізингоодержувачу, який бере на себе обов'язки його прийняти. Постачальник, як правило, здійснює монтаж і введення в експлуатацію об'єкта лізингу (7). Після закінчення цих робіт складають акт прийняття в експлуатацію об'єкта лізингу, який підписують усі сторони лізингової угоди (8). Підписання акта дає право постачальникові на одержання грошових коштів від лізингодавця (9). Лізингова угода підлягає страхуванню за домовленістю сторін відповідно до чинного законодавства (10). Право лізингоодержувача на ремонт і технічне обслуговування об'єкта лізингу визначається договором лізингу або окремим договором, укладеним з продавцем (11). Лізингоодержувач за користування об'єктом лізингу вносить періодичні лізингові платежі (12). Після закінчення терміну чинності договору об'єкт лізингу повертають лізингодавцю, якщо інше не передбачено договором лізингу (13). Періодично лізингодавець здійснює погашення кредиту та виплату процентів банкові (14).

ЛІЗИНГ ЕКСПОРТНИЙ – див. *Лізинг*.

ЛІЗИНГ ІМПОРТНИЙ – див. *Лізинг*.

ЛІКВІДНІСТЬ ВАЛЮТНА МІЖНАРОДНА – спроможність переміщення валютних ресурсів, що забезпечує безперебійність вчасної оплати зобов'язань у міжнародній сфері. Оцінюється співвідношенням між валютними резервами та сумою зовнішньої заборгованості.

ЛІЦЕНЗІЙНА СИСТЕМА – див. *Система ліцензійна*.

ЛІЦЕНЗІЙНА ТОРГІВЛЯ – див. *Торгівля ліцензійна*.

ЛІЦЕНЗІЙНИЙ ЗБІР – див. *Збір ліцензійний*.

ЛІЦЕНЗІЯ (лат. *licentia* – свобода, право, від *licet* – можна, дозволено) – 1) дозвіл державного органу на право здійснення тієї чи іншої господарської, зокрема зовнішньоекономічної, діяльності;

2) документ, який дозволяє окремим особам чи організаціям використовувати винаходи, захищені патентами, технічні знання, досвід, виробничі секрети, торгову марку тощо. Продаж Л. як комерційної угоди оформляють ліцензійним договором, що містить умови продажу Л. та її

оплати, права й обов'язки ліцензіара (власника винаходу, патенту, технології тощо) і ліцензіата (покупця Л.). Продаж Л. є вельми вигідною економічною операцією, оскільки дає змогу продавцеві без суттєвих додаткових видатків отримувати доходи і значною мірою відшкодовує витрати на наукові дослідження, що передували відкриттям;

3) знижка з тарифного мита.

ЛІЦЕНЗІЯ ВАЛЮТНА – документ на право кредитно-розрахункового обслуговування зовнішньоекономічної діяльності юридичних і фізичних осіб та на інші операції з чужоземною валютою, що його Національний банк України видає комерційному банку.

ЛІЦЕНЗІЯ ЕКСПОРТНА – належно оформлений документ, який дає право на експорт упродовж визначеного терміну певних товарів чи окремого товару.

ЛІЦЕНЗІЯ ЗОВНІШНЬОЕКОНОМІЧНА – належно оформлений спеціальний дозвіл на ввезення, вивезення або транзит певного виду чи відповідної кількості товарів, національної або чужоземної валюти, щодо яких не дозволено вільного імпорту, експорту і транзиту. Видається компетентним державним органом і є однією з форм державного контролю за експортом та імпортом товарів, витрачанням валютних коштів. Розрізняють такі види Л. з.: генеральна – відкритий дозвіл на експортні (імпортні) операції щодо певних товарів та (або) з певною країною (групою країн) протягом терміну чинності ліцензування цих товарів; разова (індивідуальна) – одноразовий дозвіл, що має іменний характер і який видають конкретним суб'єктам для здійснення зовнішньоекономічної діяльності на час, необхідний для проведення експортної (імпортної) операції; відкрита (індивідуальна) – дозвіл на експорт (імпорт) товару упродовж певного часу (але не менше як один місяць) з визначенням його загального обсягу.

ЛІЦЕНЗІЯ НА ЗДІЙСНЕННЯ ОПЕРАЦІЙ З ВАЛЮТНИМИ ЦІННОСТЯМИ – документ, що дає право на здійснення валютних операцій. Її видає Національний банк України. Ліцензії бувають двох видів – генеральні та індивідуальні. Генеральні ліцензії – на здійснення валютних операцій протягом усього періоду дії режиму валютного регулювання – видають комерційним банкам та іншим кредитно-фінансовим установам. Індивідуальні ліцензії – на здійснення разових валютних операцій – видають резидентам і нерезидентам.

ЛІЦЕНЗУВАННЯ – 1) видавання дозволів (ліцензій) на право проведення певних операцій (наприклад, імпорту чи експорту товарів, здійснення певних видів діяльності, певних видів страхування тощо). Є методом державного регулювання господарських відносин;

2) договір на передачу однією особою (ліцензіаром) іншій (ліцензіатові) права використання імені, продукції, технології чи послуг ліцензіара в межах чітко визначеного ринку. Ліцензіари отримують доходи, збираючи ліцензійні платежі, а також розширюючи ринок. Ліцензіат забезпечує собі стабільні доходи, отримуючи потрібну йому технологію або набуваючи іміджу, пов'язаного з ліцензованим товаром чи послугою.

ЛЩЕНТ – мито з товарів, що їх вивозять з країни чи ввозять до неї.

ЛОКО (від лат. (in) loco – на своєму місці) – 1) операція купівлі-продажу чужоземної валюти або цінних паперів, розраховуються за якою на тій же біржі, де було укладено угоду;

2) умова угоди, за якою ціна, визначена продавцем за товар, не включає витрат, пов'язаних із подальшим транспортуванням (доставлянням) товару.

М

МАКЛЕР (нім. Makler, від голл. makelaar – бути посередником в угоді) – окрема особа чи фірма, що здійснює посередницьку діяльність на фондових, товарних і валютних біржах та отримує винагороду в розмірі певного процента із суми укладених угод. Як правило, діє на доручення і за рахунок клієнтів бірж, проте в окремих випадках, коли це передбачено статутом біржі, має право укладати торговельні угоди власним коштом і від свого імені.

МАКЛЕР КУРСОВИЙ – біржовий маклер, що відає котируванням курсів цінних паперів чи валюти.

МАРКА АКЦИЗНОГО ЗБОРУ – спеціальний знак, яким маркують алкогольні напої та тютюнові вироби і наявність якого підтверджує сплату акцизного збору, легальність увезення та реалізації цих виробів на території держави.

«МАСТЕРКАРД ІНТЕРНЕСНЛ» («Master Card International») – одна з найвідоміших міжнародних платіжних компаній, метою діяльності якої є забезпечення швидких, зручних та безпечних розрахунків у глобальному масштабі. Її частка на світовому ринку платіжних карток становить близько 30 %. «М.І.» – асоціація, членами та співвласниками якої є близько 23 тис. фінансових інституцій з 220 країн і територій світу. Штаб-квартира компанії міститься в Перчейзі, штат Нью-Йорк (США), європейський офіс – у Ватерлоо (Бельгія). Компанія пропонує декілька категорій карток, серед яких є картки для споживачів, студентів, для малого бізнесу, корпоративні та урядові картки.

МЕЖА МИТНА – межа території держави, де діє єдине митне законодавство і ведуть єдиний статистичний облік операцій із зовнішньої торгівлі. Якщо в країні відсутні вільні економічні зони чи порто-франко, М.м. збігається з державним кордоном.

МИТНА БАНДЕРОЛЬ – див. *Бандероль митна*.

МИТНА БЛОКАДА – див. *Блокада митна*.

МИТНА ВАНТАЖНА ДЕКЛАРАЦІЯ – див. *Декларація вантажна митна*.

МИТНА ВАРТІСТЬ ТОВАРУ – див. *Вартість товару митна*.

МИТНА ВІЙНА – див. *Війна митна*.

МИТНА ДЕКЛАРАЦІЯ – див. *Декларація митна*.

МИТНА ЗАСТАВНА – див. *Заставна митна*.

МИТНА КОНВЕНЦІЯ – див. *Конвенція митна*.

МИТНА МЕЖА – *Межа митна*.

МИТНА ПОЛІТИКА – див. *Політика митна*.

МИТНА СЛУЖБА – див. *Державна митна служба України*.

МИТНА СПРАВА – див. *Справа митна*.

МИТНА ТЕРИТОРІЯ – див. *Територія митна*.

МИТНЕ ЗАКОНОДАВСТВО – див. *Законодавство митне*.

МИТНЕ ОФОРМЛЕННЯ – див. *Оформлення митне*.

МИТНЕ РЕГУЛЮВАННЯ – див. *Регулювання митне*.

МИТНИЙ БАР'ЄР – див. *Бар'єр митний*.

МИТНИЙ БРОКЕР – див. *Брокер митний*.

МИТНИЙ ЗБІР – див. *Збір митний*.

МИТНИЙ КОДЕКС – див. *Кодекс митний*.

МИТНИЙ КОДЕКС УКРАЇНИ – кодифікований законодавчий акт, який визначає засади організації та здійснення митної справи в Україні, регулює економічні, організаційні, правові, кадрові та соціальні аспекти діяльності митної служби України. Кодекс спрямований на забезпечення захисту економічних інтересів України, створення сприятливих умов для розвитку її економіки, захисту прав та інтересів суб'єктів підприємницької діяльності та громадян, а також на дотримання законодавства України з питань митної справи.

Кодекс регламентує: принципи митної справи і митного регулювання; структуру й організацію діяльності митної служби України, механізми її взаємин з органами державної влади і місцевого самоврядування, підприємствами та громадянами; організацію митного контролю та його реалізацію; митне оформлення товарів і предметів, транспортних засобів, що перетинають митний кордон України, процедури їх декларування;

переміщення та пропуск товарів і транспортних засобів через митний контроль та режими їх тимчасового зберігання; митні процедури при переміщенні товарів через митний кордон України; розпорядження товарами, які перебувають під митним контролем; митний режим щодо товарів і транспортних засобів, які перетинають митний кордон України; норми щодо діяльності митних складів, спеціальних митних зон, магазинів безмитної торгівлі; особливості пропуску та оподаткування товарів, що їх переміщують через митний кордон України громадяни; особливості контролю за переміщенням товарів, які є об'єктами інтелектуальної власності; митну вартість товарів, методи її визначення; порядок і критерії визначення країн походження (виготовлення) товару, умови видачі сертифікатів про походження товарів; митні пільги; митну статистику; структуру та порядок ведення і застосування Української класифікації товарів зовнішньоекономічної діяльності (УКТЗЕД); організаційні та правові процедури перевірки і підтвердження достовірності (верифікації) сертифікатів про походження товарів з України; відносини щодо запобігання контрабанді тощо.

МИТНИЙ КОНТРОЛЬ – див. *Контроль митний*.

МИТНИЙ КОРДОН – див. *Кордон митний*.

МИТНИЙ КРЕДИТ – див. *Кредит митний*.

МИТНИЙ ОГЛЯД – див. *Огляд митний*.

МИТНИЙ ПОСТ – див. *Пост митний*.

МИТНИЙ ПРОТЕКЦІОНІЗМ – див. *Політика митна*.

МИТНИЙ РЕЖИМ – див. *Режим митний*.

МИТНИЙ СКЛАД – див. *Склад митний*.

МИТНИЙ СОЮЗ – див. *Союз митний*.

МИТНИЙ ТАРИФ – див. *Тариф митний*.

МИТНИЙ ТАРИФ УКРАЇНИ – систематизований згідно з українською класифікацією товарів зовнішньоекономічної діяльності перелік ставок ввізного мита, що його справляють із товарів, котрі ввозять на митну територію України. В основу класифікаційної схеми М.т.У. (товарної номенклатури) покладено зазначену вище класифікацію, яка базується на Гармонізованій системі опису та кодування товарів.

МИТНИЦЯ – державна установа, яка контролює провіз вантажів (серед них багажу й поштових відправлень) через кордон, стягує мито та інші збори з товарів, котрі перетинають кордон. Основними функціями М. є: дотримання законодавства щодо імпорту, експорту і транзиту товарів та справляння мита чи зборів (марочний збір, збір за цілість і складування, збір за пломбування, санітарний збір тощо), пов'язаних із цими операціями, стягування штрафів за порушенням митного законодавства;

затримання товарів, заборонених до ввезення чи вивезення; тимчасове зберігання товарів, котрі перетинають митний кордон тощо. М. є юридичною особою.

МИТНИЦЯ РЕГІОНАЛЬНА – митний орган, який на території закріпленого за ним регіону в межах своєї компетенції забезпечує митний контроль та додержання законодавства з питань митної справи, керівництво підпорядкованими йому митницями, спеціалізованими митними установами, й організаціями та координує цю діяльність. М.р. є юридичною особою.

МИТНІ ДОХОДИ – див. *Доходи митні*.

МИТНІ ЗБОРИ – див. *Збори митні*.

МИТНІ ОПЕРАЦІЇ – див. *Операції митні*.

МИТНІ ПІЛЬГИ – див. *Пільги митні*.

МИТНІ ПРАВИЛА – див. *Правила митні*.

МИТНІ ПРОЦЕДУРИ – див. *Процедури митні*.

МИТНІ ТАРИФИ – див. *Тарифи митні*.

МИТНІ ФОРМАЛЬНОСТІ – див. *Формальності митні*.

МИТО (від давньонім. *muta* – податок, збір) – 1) державний грошовий збір (непрямий податок), що його справляють з юридичних і фізичних осіб у разі здійснення між ними або між ними та державою певних дій (перелік їх визначає законодавство). М. справляють у разі виникнення спеціальних відносин (укладання орендних договорів, передавання цінних паперів, оформлення в державних органах доручень тощо) або за здійснення комерційних операцій, у тому числі пов'язаних із перевезенням товарів через державний кордон – ввізне (імпортне) та вивізне (експортне) М;

2) обов'язковий грошовий внесок, що його справляють митні органи держави з юридичних осіб і громадян під час перетину її митного кордону. М. виконує декілька функцій:

протекціоністську – захищає національних товаровиробників від чужоземної конкуренції (стосується імпортних мит);

фіскальну – є джерелом надходжень коштів до бюджету держави (стосується як імпортних, так і експортних мит);

балансувальну – є засобом полегшення доступу національних товарів на зарубіжні ринки та запобігання небажаному експорту певних товарів (стосується експортних мит);

регулювальну – регулює товарну структуру та підтримує оптимальне співвідношення валютних доходів і витрат держави (стосується як експортних, так і імпортних мит).

Класифікацію М. за різними ознаками наведено в таблиці.

Ознака класифікації	Види М.
1. За об'єктом оподаткування	1.1. Імпортне (ввізне) 1.2. Експортне (вивізне) 1.3. Транзитне
2. За способом стягнення	2.1. Адвалорне 2.2. Специфічне 2.3. Комбіноване
3. За характером оподаткування	3.1. Сезонне 3.2. Антидемпінгове 3.3. Компенсаційне 3.4. Каральне
4. За суб'єктами встановлення мита	4.1. Автономне 4.2. Конвенційне 4.3. Преференційне
5. За типом ставок	5.1. Постійне 5.2. Змінне
6. За способом нарахування	6.1. Номінальне 6.2. Ефективне

МИТО АВТОНОМНЕ – мито, встановлюване законодавчими документами конкретної країни без урахування наявності двосторонніх чи багатосторонніх договорів щодо зовнішньоторговельних відносин з іншими країнами. Ставки цього мита можуть бути змінені без узгодження з країнами-торговельними партнерами.

МИТО АДВАЛОРНЕ – мито, що справляється на митниці у формі відсотка від вартості товару.

МИТО АНТИДЕМПІНГОВЕ – додаткове мито на експортовані товари, яке вводять тоді, коли ціна цих товарів нижча за середні світові ціни і значно нижча за внутрішні ціни аналогічних товарів у країні-імпортері. Сприяє захистові внутрішнього ринку від коливання цін і підтримці вітчизняних виробників. Використання М.а. дозволяється, якщо демпінг завдає матеріальної шкоди національній економіці. Методику розрахунку М.а. містить Генеральна угода про тарифи і торгівлю (ГАТТ).

МИТО ВВІЗНЕ (ІМПОРТНЕ) – мито, яке стягує держава з імпортованих товарів з метою поповнення державного бюджету та захисту внутрішнього ринку. Залежно від способу обкладання М.в.(і.) поділяється на адвалорне (від вартості товару) та специфічне (у вигляді твердої ставки зі штуки чи одиниці виміру – ваги, площі, об'єму – товару).

МИТО ВИВІЗНЕ (ЕКСПОРТНЕ) – мито, яке стягує держава з експортованих товарів. Є інструментом регулювання зовнішньоекономічної

діяльності підприємств. У розвинутих країнах М.в.(є.) зараз використовується рідко, здебільшого для регулювання платіжного балансу; у країнах, що розвиваються, М.в.(є.) зберігається переважно як джерело державних доходів.

МИТО ВНУТРІШНЬОКВОТНЕ – ставка імпортного митного тарифу, яку застосовують до товару, імпортованого в межах тарифної квоти.

МИТО ДОГОВІРНЕ (КОНВЕНЦІЙНЕ) – мито, встановлюване згідно з міжнародними договорами. Його стягують за ставками, нижчими за звичайні.

МИТО ЗРІВНЮВАЛЬНЕ – мито, встановлюване з метою вирівнювання цін на імпортні та вітчизняні товари для уникнення цінової конкуренції між ними.

МИТО КОМБІНОВАНЕ – мито, що поєднує ознаки як адвалорного, так і специфічного мита, коли одночасно справляють мито, нараховане, з одного боку, як відсоток від митної вартості товару, а з іншого – з одиниці фізичної міри товару (наприклад, 20 % вартості автомобіля, але не більше 2 доларів США з 1 см³ об'єму циліндрів двигуна цього автомобіля).

МИТО КОМПЕНСАЦІЙНЕ – різновид митного збору, що характеризується підвищеними ставками і покликаний поставити у рівні умови внутрішні та імпортні товари шляхом компенсації різниці в цінах, зокрема для компенсації субсидій, наданих експортерів державою з метою підвищення конкурентоспроможності товарів на ринках збуту. М.к. є однією з форм захисту внутрішнього ринку та національного товаровиробника.

МИТО КОНВЕНЦІЙНЕ – спеціальне мито на окремі види товарів, яке стягують за пільговими ставками для стимулювання їх експорту чи імпорту. Таке мито встановлюється через проведення дво- або багатосторонніх міждержавних переговорів і не може бути змінене будь-якою державою в односторонньому порядку.

МИТО ПОВОРОТНЕ – сума імпортного мита, яка підлягає поверненню платникові при вивезенні готової продукції, отриманої в результаті обробки або переробки раніше завезених товарів. Є одним зі способів підвищення конкурентоспроможності експортних товарів.

МИТО ПОНАДКВОТНЕ – ставка митного тарифу, яку застосовують до товару, імпортованого понад обсяги тарифної квоти. Ця ставка призначена для обмеження імпорту, що перевищує обсяги тарифної квоти. Вона, як правило, значно вища, ніж ставка, що її застосовують до товарів, імпортованих у межах тарифної квоти.

МИТО ПРЕФЕРЕНЦІЙНЕ – мито, яке справляють за пільговими ставками з метою стимулювання розвитку міжнародної торгівлі.

МИТО ПРОТЕКЦІОНІСТСЬКЕ – мито, яке впроваджують з метою захисту внутрішнього ринку від конкуренції з боку імпортованих товарів.

МИТО СЕЗОННЕ – мито, яким регулюють зовнішньоторговельні відносини щодо товарів сезонного характеру, насамперед сільськогосподарської продукції. Застосування сезонних ставок мита захищає в певні періоди року ринок вітчизняних товарів через підвищення вартості імпортованих товарів.

МИТО СПЕЦИФІЧНЕ – мито, яке нараховують і стягують у твердій сумі на одиницю (кілограм, штуку, літр тощо) оподатковуваних товарів.

МИТО СТАТИСТИЧНЕ – мито, встановлюване з метою обліку експорту й імпорту в умовах вільної зовнішньої торгівлі та для компенсації витрат на цей облік.

МИТО ТРАНЗИТНЕ – мито, що справляється з вантажів, які перевозять транзитом через територію певної країни в третю країну.

МИТО ФІСКАЛЬНЕ – мито, встановлюване суто з метою збільшити надходження до державного бюджету.

МІГРАЦІЯ КАПІТАЛУ – переміщення капіталу в межах однієї країни, а також з однієї країни до іншої (міжнародна міграція) з метою більш прибуткового його вкладання. М.к. всередині країни зумовлена нерівномірним розміщенням корисних копалин, неоднаковою родючістю ґрунтів, регіональними відмінностями у вартості робочої сили, розвитку економічної інфраструктури тощо. М.к. між окремими державами та регіонами світового господарства (міжнародна М.к.) спричинюється як названими вище чинниками (із певними особливостями їх дії), так і процесами міжнародної концентрації виробництва, поглибленням міжнародного поділу праці, виникненням і розвитком монополістичних об'єднань, нерівномірністю економічного та соціального розвитку, відмінностями у податковій, митній та фінансово-кредитній сферах.

МІЖАМЕРИКАНСЬКИЙ БАНК РОЗВИТКУ (МаБР) – InterAmerican Development Bank (IADB) – регіональний міжнародний фінансовий інститут, метою діяльності якого є фінансування програм економічного розвитку країн Латинської Америки. Проект угоди про створення МаБР було підготовлено спеціальною комісією Міжамериканської соціально-економічної ради Організації Американських Держав у січні-квітні 1959 р. за активної участі США. МаБР розпочав операції 1 жовтня 1960 р. Членами банку є 28 країн регіону, серед них США і Канада, а також 18 нерегіональних країн, розташованих у Європі та Азії, зокрема і Японія, Великобританія, Німеччина, Франція, Швейцарія,

Швеція та інші. Штаб-квартира банку розташована у Вашингтоні. Найвищий орган банку – Рада керуючих, виконавчий орган – Рада директорів.

Для надання кредитів банк безпосередньо використовує оплачений капітал, кошти фонду для спеціальних операцій і довірчих фондів, резервний капітал та заохочувальні кошти. Із фонду для спеціальних операцій фінансування здійснюється на пільгових умовах. Довірчі фонди в межах МаБР засновано окремими країнами чи організаціями. Найбільшу частину наданих банком кредитів було спрямовано на розвиток ключових галузей економіки Латиноамериканського континенту – сільського господарства (23 %) та енергетики (25 %), а також на розвиток інфраструктури портів цих країн.

МаБР надає кредити на таких умовах:

зі звичайних ресурсів і міжрегіонального капіталу – на термін від 15 до 30 років за ставками: за кредити у вільно конвертованій валюті 7,9%; за кредити в національних валютах країн-позичальниць 4% річних;

із фонду для спеціальних операцій – на термін від 20 до 40 років за ставкою від 1 до 4% річних залежно від рівня економічного розвитку країни-позичальниці і характеру кредитованого проекту.

МІЖНАРОДНА АСОЦІАЦІЯ РОЗВИТКУ (МАР) – International Development Association (IDA) – міжурядова організація, спеціалізована кредитна установа ООН. Створена 1960 р. як філія Міжнародного банку реконструкції і розвитку (МБРР) для сприяння економічному розвитку слаборозвинених країн шляхом надання їм пільгових кредитів. МАР надає урядам цих країн безпроцентні кредити на 35–40 років, стягуючи тільки комісію в розмірі 0,75 % річних. Кредити мають цільове призначення і спрямовуються на розвиток сільського господарства, виробничої та соціальної інфраструктури. Місцеперебування органів МАР – Вашингтон. Членами МАР є 160 країн.

МІЖНАРОДНА АСОЦІАЦІЯ СТРАХУВАННЯ КРЕДИТІВ (МАСК) – International Credit Insurance Association (ICIA) – міжнародна організація, метою діяльності якої є: визначення актуальних питань кредитного страхування; захист інтересів членів асоціації і розвиток взаємин між ними; обмін досвідом та інформацією; встановлення зв'язків між компаніями, що здійснюють страхування короткотермінових експортних кредитів. Заснована 1946 р. в Цюриху. Є правонаступницею однойменної організації, заснованої 1928 р. у Парижі (існувала до 1939 р.). Тому в офіційних документах МАСК називають Другою міжнародною асоціацією страхування кредитів.

МІЖНАРОДНА ВАЛЮТНА ЛІКВІДНІСТЬ — див. *Ліквідність валютна міжнародна*.

МІЖНАРОДНА ВАЛЮТНА СИСТЕМА — див. *Система валютна міжнародна (регіональна)*.

МІЖНАРОДНА КОМЕРЦІЙНА ОПЕРАЦІЯ — див. *Операція комерційна зовнішньоекономічна*.

МІЖНАРОДНА ПЛАТІЖНА СИСТЕМА — див. *Система платіжна міжнародна*.

МІЖНАРОДНА ПОДАТКОВА АСОЦІАЦІЯ — організація, що вивчає податкове право, фінансові та економічні аспекти оподаткування в різних країнах світу, а також питання регулювання міждержавних податкових відносин. Заснована 1938 р. Місцеперебування Генерального секретаріату асоціації — Роттердам (Нідерланди).

МІЖНАРОДНА ПОДАТКОВА УГОДА — див. *Угода податкова міжнародна*.

МІЖНАРОДНА ТОРГОВА ПАЛАТА — міжнародна організація, що об'єднує національні торгові палати, торгові та банківські асоціації понад 100 країн світу. Розробляє загальні стандартні умови платежів у торговельних операціях, умови інкасо, міжнародні торговельні умови. Заснована 1919 р. Штаб-квартира міститься в Парижі.

МІЖНАРОДНА ФЕДЕРАЦІЯ БУХГАЛТЕРІВ (МФБ) — International Federation of Accountants (IFAC) — міжнародна організація, метою діяльності якої є розвиток і вдосконалення бухгалтерської справи, гармонізація на міжнародному рівні національних стандартів бухгалтерського обліку та аудиту. Вона є неприбутковим, недержавним, неполітичним міжнародним об'єднанням бухгалтерських організацій. Ініціативи щодо створення МФБ офіційно схвалено на Міжнародному конгресі бухгалтерів у Мюнхені 1977 р. Членство у МФБ є відкритим для національних бухгалтерських організацій. Керівними органами МФБ є Рада та правління. Рада, у складі якої по одному представникові від кожної країни-члена МФБ, обирає членів правління, встановлює основні положення щодо членських внесків і ухвалює зміни до Конституції МФБ. До складу правління входять президент, заступник президента та представники від 15 країн, обрані Радою на трирічний термін. Вибори правління відбуваються щорічно із заміною кожного року однієї третини членів правління. Правління наглядає за загальною робочою програмою МФБ, бюджетом та у разі потреби за конкретними проектами комітетів. Робочу програму Ради реалізують, як правило, невеликі робочі групи або такі постійні технічні комітети: з питань відповідності вимогам МФБ, з питань освіти,

з питань етики, з фінансового та управлінського обліку, з інформаційних технологій, з міжнародної практики аудиту, з державного сектора.

МІЖНАРОДНА ФЕДЕРАЦІЯ ФОНДОВИХ БІРЖ – організація, метою діяльності якої є забезпечення рівних прав для всіх акціонерів та координація роботи організованих ринків цінних паперів. Міститься в Парижі. Основні завдання федерації: регулювання торгівлі цінними паперами, розвиток техніки і технології біржової справи, формування політики впливу на фондовий ринок.

МІЖНАРОДНА ФІНАНСОВА КОРПОРАЦІЯ (МФК) – International Finance Corporation (IFC) – незалежна міжнародна організація, спеціалізована кредитна установа ООН. Заснована 1956 р. як філія Світового банку. Членами МФК є понад 160 країн. Україна членом корпорації стала 18 жовтня 1993 р. Членство в МФК передбачає обов'язкове членство в Міжнародному банку реконструкції і розвитку. Метою діяльності МФК є сприяння економічному розвитку країн-членів корпорації шляхом заохочення інвестицій приватного капіталу переважно у країнах, що розвиваються. Надає кредити без вимоги урядових гарантій, але за умови високої рентабельності та фінансової ефективності проектів. Має право на самостійну інвестиційну діяльність з подальшим перепродажем набутих активів приватному бізнесові. Термін кредитів – до 15 років, відсоткова ставка не перевищує ставок світових кредитних ринків. Погашення кредитів здійснюється у валюті, в якій їх було надано. Статутний капітал МФК – 650 млн. доларів США. Місцеперебування керівних органів МФК – Вашингтон, відділення – у Франкфурті-на-Майні, Лондоні, Парижі й Токіо, представництва – в окремих країнах Азії, Африки, Європи та Латинської Америки.

МІЖНАРОДНИЙ БАНК РЕКОНСТРУКЦІЇ І РОЗВИТКУ (МБРР) – International Bank of Reconstruction and Development (IBRD) – фінансово-кредитна установа з групи Світового банку. Створений 1945 р. Сьогодні перебуває у власності урядів більш як 180 країн світу. Членами МБРР можуть стати лише країни, котрі вже є членами Міжнародного валютного фонду. Вступ у члени МБРР передбачає передплату на його акціонерний капітал. Кількість акцій, які розподіляються між країнами-членами, пропорційна їх квоті в МВФ, що своєю чергою відповідає місцю кожної країни у світовій економіці. Члени МБРР вносять лише незначну суму від своєї частки; решта суми статутного капіталу вважається «гарантійною» і має бути сплачена тільки у разі неспроможності банку виконувати свої зобов'язання. МБРР надає позики лише кредитоспроможним позичальникам – урядам, державним відомствам та приватним підприємствам під

державні гарантії і тільки під перспективні проекти, котрі можуть забезпечити високу реальну норму прибутку для економіки країни. Діяльність банку здійснюється не з метою максимізації прибутку, а для надання кредитів за найнижчими процентними ставками. Штаб-квартира МБРР знаходиться у Вашингтоні.

МІЖНАРОДНИЙ ВАЛЮТНИЙ ФОНД (МВФ) – International Monetary Fund (IMF) – міжнародна фінансова організація, що регулює міждержавні відносини у валютно-кредитній сфері; спеціалізована установа ООН. Заснований у липні 1944 р. рішенням Бреттон-Вудської конференції Об'єднаних Націй з валютних та фінансових питань (Нью-Гемпшир, США). Діяльність МВФ розпочалася 27 грудня 1945 р. (після того, як документи конференції ратифікували 28 країн із 44 учасників конференції в Бреттон-Вудсі). Штаб-квартира МВФ міститься у Вашингтоні. Основні завдання МВФ: сприяння міжнародному співробітництву у валютній сфері, розширенню і збалансованому зростанню міжнародної торгівлі шляхом стабілізації валютних курсів; запобігання конкурентному знеціненню валют; встановлення багатосторонньої системи платежів щодо поточних угод між країнами-членами Фонду; усунення валютних обмежень і надання кредитів для врегулювання платіжних балансів. Членство у МВФ є передумовою для вступу країни до Міжнародного банку реконструкції та розвитку. Членами МВФ є понад 180 країн, його статутний капітал становить 288 млрд. доларів. Кошти МВФ формуються за рахунок внесків країн-членів згідно з установленою для кожної з них квотою. Позиція держав-членів МВФ визначається розмірами їхніх квот, тобто відповідним чином розрахованих внесків. Від розміру квоти залежить як кількість голосів держави, так і обсяг фінансового сприяння з боку МВФ, на яке вона може розраховувати. Цим зумовлена зацікавленість країн у вищій квоті та дотриманні об'єктивності при її встановленні.

Україна членом МВФ стала у вересні 1992 р.

МІЖНАРОДНИЙ КЛІРИНГ – див. *Кліринг*.

МІЖНАРОДНИЙ КОМІТЕТ ЗІ СТАНДАРТІВ ОБЛІКУ (Accounting Standards Committee, ASC) – міжнародна організація, яка розробляє рекомендації щодо стандартизації бухгалтерського обліку в різних країнах. Рекомендації не є обов'язковими до виконання, але кожна країна, що розробляє власні стандарти, орієнтується на пропозиції комітету. Розташований комітет у Лондоні.

МІЖНАРОДНИЙ КРЕДИТ – див. *Кредит міжнародний*.

МІЖНАРОДНИЙ ЛІЗИНГ – див. *Лізинг*.

МІЖНАРОДНИЙ РИНОК ПОЗИКОВИХ КАПІТАЛІВ – див. *Ринок позикових капіталів міжнародний*.

МІЖНАРОДНИЙ СОЮЗ АВІАЦІЙНИХ СТРАХОВИКІВ (International Union of Aviation Insurers) – об'єднання компаній для страхування літаків, вантажів, екіпажів та пасажирів, а також страхування від збитків, яких можуть зазнати треті особи під час аварії. Створений у Лондоні 1934 р. з метою сприяння встановленню контактів між страховими компаніями окремих країн. Найвищий орган – щорічні загальні збори. Доходи союзу формуються із членських внесків.

МІЖНАРОДНИЙ СОЮЗ МОРСЬКОГО СТРАХУВАННЯ (International Union of Marine Insurance) – об'єднання асоціацій компаній для страхування суден, вантажів і фрахту. Організований 1847 р. в Берліні. Керівний орган союзу – рада, в період між засіданнями ради – виконавчий комітет. Кошти союзу формуються із членських внесків.

МІЖНАРОДНИЙ СОЮЗ СТРАХОВИКІВ КРЕДИТІВ (Union d'assureurs des credits internationaux) – союз, створений для встановлення контактів, обміну досвідом та інформацією між організаціями, що здійснюють страхування довготермінових (від 1 до 5 років) експортних кредитів. Заснований 1934 р. під назвою «Міжнародний союз страховиків для регулювання кредитів». Місцеперебування – Париж. Доходи союзу формуються за рахунок вступних і членських внесків.

МІЖНАРОДНИЙ СТРАХОВИЙ РИНОК – див. *Ринок страховий міжнародний*.

МІЖНАРОДНИЙ ТОРГОВИЙ СЕРТИФІКАТ – див. *Сертифікат торговий міжнародний*.

МІЖНАРОДНИЙ ФІНАНСОВИЙ РИНОК – див. *Ринок фінансовий міжнародний (світовий)*.

МІЖНАРОДНИЙ ФОНД «ВІДРОДЖЕННЯ» – міжнародний добродійний громадський фонд, який фінансує проекти та програми, що сприяють національному відродженню й демократизації освіти, розбудові громадянського суспільства, культури. Заснований у квітні 1990 р. Фонд є частиною мережі фундації Дж. Сороса (31 національна організація, що діє в різних країнах світу, зокрема й в Україні). Співпрацюючи з неурядовими організаціями, приватними та державними установами в Україні, фонд підтримує різноманітні програми, фінансуючи їх через надання грантів.

МІЖНАРОДНИЙ ФОНД СІЛЬСЬКОГОСПОДАРСЬКОГО РОЗВИТКУ – міжурядова організація, метою якої є сприяння розвитку сільського господарства країн, що розвиваються, й поліпшення харчу-

вання населення цих країн. Є спеціалізованою установою ООН. Заснований 1974 р. з метою надання технічної та фінансової допомоги найменш розвинутим країнам передусім у формі пільгових кредитів на тривалий період (зокрема кредитів терміном на 50 років під 1% річних із початком погашення через 10 років, кредитів на 20 років під 4% річних із початком погашення через 5 років, кредитів на 18 років під 8% річних із початком погашення через 3 роки). Кредити надають насамперед таким підгалузям сільського господарства, як рослинництво, тваринництво, меліорація, рибальство, переробка сільгосппродукції тощо.

МІЖНАРОДНИЙ ЦЕНТР УРЕГУЛЮВАННЯ ІНВЕСТИЦІЙНИХ СУПЕРЕЧОК (МЦВІС) – самостійна установа з групи Світового банку, заснована 1966 р. з метою сприяння міжнародній інвестиційній діяльності через створення механізмів урегулювання, узгодження та арбітражного розгляду суперечок, які виникають між чужоземними інвесторами та країнами, що приймають інвестиції. Положення, що передбачають арбітраж у рамках МЦВІС, стали стандартним елементом міжнародних інвестиційних угод, законів про інвестиції, двосторонніх та багатосторонніх інвестиційних договорів. У складі МЦВІС 129 членів. МЦВІС веде дослідницьку роботу, пропонує консультації з питань арбітражного та інвестиційного права. Серед публікацій центру – багатотомні збірники «Investment Laws of the World and Investment Treaties» (Інвестиційне законодавство країн світу й інвестиційні договори) та «Investment Treaties» (Інвестиційні договори), а також юридичний журнал «ICSID Review-Foreign Investment Law Journal», що виходить два рази на рік.

МІЖНАРОДНІ ВАЛЮТНІ РЕСУРСИ – див. *Ресурси валютні міжнародні*.

МІЖНАРОДНІ ВАЛЮТНО-КРЕДИТНІ ОРГАНІЗАЦІЇ – див. *Організації валютно-кредитні міжнародні*.

МІЖНАРОДНІ ЛІЧИЛЬНІ ГРОШОВІ ОДИНИЦІ – див. *Грошові одиниці лічильні міжнародні*.

МІЖНАРОДНІ ПЛАТІЖНІ ЗАСОБИ – див. *Засоби платіжні міжнародні*.

МІЖНАРОДНІ ПОЗИКИ – див. *Позики зовнішні (міжнародні)*.

МІЖНАРОДНІ ПРАВИЛА ІНТЕРПРЕТАЦІЇ КОМЕРЦІЙНИХ ТЕРМІНІВ – див. *ІНКОТЕРМС*.

МІЖНАРОДНІ РЕЗЕРВИ – див. *Резерви міжнародні*.

МІЖНАРОДНІ РЕЗЕРВНІ АКТИВИ – див. *Активи резервні міжнародні*.

МІЖНАРОДНІ РОЗРАХУНКИ – див. *Розрахунки міжнародні*.

МІЖНАРОДНІ СТАНДАРТИ ЯКОСТІ КОШТОВНИХ МЕТАЛІВ

– див. *Стандарти якості коштовних металів міжнародні.*

МІЖНАРОДНІ ЦІННІ ПАПЕРИ – див. *Папери цінні міжнародні.*

МІЖУРЯДОВА ПОЗИКА – див. *Позика міжурядова.*

МНОЖИННИЙ ВАЛЮТНИЙ КУРС – див. *Курс валютний множинний.*

МОРАТОРІЙ (від лат. *moratorius* – який затримує, сповільнює) – відтермінування сплати внутрішніх або зовнішніх боргових зобов'язань, оголошене спеціальними актами державної влади на певний термін чи до закінчення якихось надзвичайних подій.

МОРСЬКА ЕКОНОМІЧНА ЗОНА – див. *Зона морська економічна.*

МУЛЬТИВАЛЮТНЕ ЗАСТЕРЕЖЕННЯ – див. *Застереження мультивалютне.*

МУЛЬТИВАЛЮТНИЙ КРЕДИТ – див. *Кредит мультивалютний.*

МУЛЬТИЛАТЕРИЗМ – див. *Білатеризм.*

М'ЯКА ВАЛЮТА – див. *Валюта м'яка.*

Н

НАВМИСНИЙ ДЕМПІНГ – див. *Демпінг навмисний.*

НАСКРІЗНИЙ КОНОСАМЕНТ – див. *Коносамент наскрізний.*

НАЦІОНАЛЬНА ВАЛЮТА – див. *Валюта національна.*

НАЦІОНАЛЬНА ВАЛЮТНА СИСТЕМА – див. *Система валютна національна.*

НАЦІОНАЛЬНЕ АГЕНТСТВО УКРАЇНИ З ПИТАНЬ РОЗВИТКУ ТА ЄВРОПЕЙСЬКОЇ ІНТЕГРАЦІЇ – підпорядкований Кабінетові Міністрів України орган виконавчої влади, метою діяльності якого є міжвідомча координація з питань міжгалузевого економічного та соціального співробітництва. Забезпечує проведення єдиної державної політики у сфері фінансово-економічної співпраці з міжнародними, міждержавними і регіональними фінансовими організаціями чи їх об'єднаннями щодо залучення кредитів, чужоземних інвестицій, міжнародної технологічної та гуманітарної допомоги. Засноване у квітні 1998 р.

НАЦІОНАЛЬНИЙ ВАЛЮТНИЙ ЕКВІВАЛЕНТ – див. *Еквівалент національний валютний.*

«НЕВИДИМІ» ОПЕРАЦІЇ – див. *Операції «невидимі».*

НЕГОЦІАНТ (від лат. *negotians, negotiantis* – торгівець) – гуртовий крамар, який торгує великими партіями товарів переважно за межами своєї країни; комерсант.

НЕГОЦІАЦІЯ ТРАТТ – купівля переказних векселів (тратт) у міжнародних розрахунках.

НЕГОЦІЯ – комерційна угода; торгівля.

НЕЕКВІВАЛЕНТНИЙ ОБМІН – див. *Обмін нееквівалентний*.

НЕКУМУЛЯТИВНИЙ АКРЕДИТИВ – див. *Акредитив револьверний*.

НЕПЕРЕКАЗНИЙ АКРЕДИТИВ – див. *Акредитив непереказний*.

НЕПІДТВЕРДЖЕНИЙ АКРЕДИТИВ – див. *Акредитив документарний*.

НЕПОДІЛЬНИЙ АКРЕДИТИВ – див. *Акредитив неподільний*.

НЕПОКРИТИЙ АКРЕДИТИВ – див. *Акредитив непокритий*.

НЕРЕЗИДЕНТ (від *не...* – префікс, що означає заперечення, і *франц. resident, лат. residens (residentis)* – той, що залишається на місці) – чужоземна фізична або юридична особа, а також особа-громадянин певної країни чи особа без громадянства, яка постійно проживає за кордоном і діє на підставі законодавства країни перебування; чужоземне дипломатичне, торговельне чи інше офіційне представництво, а також представництво підприємства чи організації, що розташоване на території цієї країни, але не здійснює господарської та іншої комерційної діяльності. Н. є суб'єктом зовнішньоекономічної діяльності, має відповідні права та обов'язки. Режим оподаткування та регулювання для Н. може відрізнятися від режиму для резидентів і часто визначається міждержавними угодами.

НЕТАРИФНІ ОБМЕЖЕННЯ – див. *Обмеження нетарифні*.

НОРМА ВИКОРИСТАННЯ ГОТІВКИ З ВИТОРГУ – гранична величина використання підприємствами та організаціями, які мають готівковий виторг, частини цього виторгу для забезпечення своїх нагальних господарських потреб. Встановлюється установами банків для своїх клієнтів.

О

«ОБВАЛ» ГРОШОВОЇ ОДИНИЦІ – різке неочікуване зниження курсу грошової одиниці щодо курсів вільно конвертованих («твердих») валют. Спричинюється фінансовою кризою в державі.

ОБІГ ВІЛЬНИЙ – режим руху товарів, який передбачає розпорядження товарами, пропущеними через митний кордон України без митного контролю.

ОБЛІГАЦІЙНА ПОЗИКА – див. *Позика облігаційна*.

ОБЛІГАЦІЯ (від лат. *obligatio* – зобов’язання) – цінний папір, що засвідчує внесення його власником певних коштів і підтверджує зобов’язання емітента відшкодувати власникові номінальну вартість цього цінного папера в передбачений у ньому термін із виплатою фіксованого процента (якщо інше не передбачено умовами випуску). Можуть випускатися державою (державна позика), підприємствами чи їх об’єднаннями. О. випускають з метою залучення коштів; вони є формою кредитування емітентів особами, котрі придбали О. Основними умовами емісії О. є: номінал О.; вид О.; термін оборотності О.; середньорічний рівень доходності О. (середньорічна ставка процента); порядок виплати процентного доходу; порядок погашення О.; умови дострокового викупу О.; інші спеціальні умови емісії О., зокрема пільги щодо придбання О. персоналом підприємства-емітента, можливі переваги власників О. в придбанні продукції підприємства тощо. Сукупність усіх умов емісії О. містить емісійний проспект (проспект емісії О.), зміст якого регламентований відповідними правовими нормами.

ОБЛІГАЦІЯ ДЕРЖАВНА – облігація, емітентом якої є безпосередньо держава.

ОБЛІКОВА ЦІНА ВЕКСЕЛЯ – див. *Ціна векселя облікова (дисконтна)*.

ОБМЕЖЕННЯ ВАЛЮТНІ – сукупність законодавчих і нормативних актів, а також відповідних заходів, що регулюють операції юридичних і фізичних осіб з валютою, цінними паперами, вираженими у валюті, та іншими валютними цінностями. Використовуються з метою концентрації валютних ресурсів у руках держави, зрівноваження балансу країни, підтримання валютного курсу. О.в. можуть передбачити заборону вільної купівлі-продажу чужоземної валюти, обов’язковий продаж державі частини або всієї суми валютного виторгу, зосередження валютних операцій у центральному чи спеціальних банках, ліцензування валютних операцій, лімітування процентних ставок валютних рахунків і вкладів тощо. Ступінь О.в. (валютного регулювання і контролю) залежить від загального валютно-економічного стану країни.

ОБМЕЖЕННЯ ЕКСПОРТУ ДОБРОВІЛЬНЕ – зобов’язання одного з торгових партнерів обмежити або не розширювати обсяги експорту. Зобов’язання може бути прийнято офіційною чи неофіційною угодою про встановлення квот на експорт товару. Використовується для державного регулювання зовнішньоекономічної діяльності.

ОБМЕЖЕННЯ КІЛЬКІСНІ – див. *Регулювання зовнішньоекономічної діяльності держави*.

ОБМЕЖЕННЯ НЕТАРИФНІ – система економічних та адміністративних заходів держави з метою регулювання експорту чи імпорту (ліцензування, імпортні збори, субсидування експорту тощо).

ОБМЕЖЕННЯ ТАРИФНІ – система митних тарифів, яка ускладнює ввезення або вивезення певних товарів з метою захисту вітчизняного товаровиробника чи споживача.

ОБМІН БЕЗВАЛЮТНИЙ – міжнародний обмін товарами і послугами, не опосередкований платежами в чужоземній валюті. О.б. зумовлюється різними чинниками: неконвертованістю валют, наявністю валютних обмежень, відсутністю резервів конвертованих валют, нестійкістю валютних курсів, що призводить до підвищення валютного ризику. О.б. може набувати форми бартерних або компенсаційних угод, валютних клірингів, постачання чужоземним підприємствам обладнання, сировини, продажу технологій в обмін на акції цих підприємств.

ОБМІН НЕЕКВІВАЛЕНТНИЙ – 1) обмін товарами (продукцією, роботами, послугами), за якого один з учасників систематично продає свої товари іншому за цінами, що перевищують їх вартість, а купує в нього – за цінами, нижчими від вартості;

2) стійке порушення пропорцій між витратами на виробництво товарів (надання послуг) і відшкодуванням їх у разі експорту чи імпорту.

ОБМІННИЙ КУРС – див. *Курс обмінний*.

ОБМІННИЙ ПУНКТ – див. *Пункт обміну чужоземної валюти (обмінний пункт)*.

ОБМІННІ КУРСИ ВАЛЮТ – див. *Курси валют обмінні*.

ОБОВ'ЯЗКОВИЙ ПРОДАЖ ВАЛЮТИ – див. *Продаж валюти обов'язковий*.

ОБОРОТ ЗОВНІШНЬОТОРГОВЕЛЬНИЙ – сумарна величина експорту й імпорту країни за певний період у грошовому обчисленні.

ОБОРОТНА ВАЛЮТА – див. *Валюта конвертована (конвертовна)*.

ОБСЛУГОВУВАННЯ БОРГУ – погашення основної суми кредиту та виплата відсотків за нього відповідно до графіка, узгодженого кредитором і позичальником.

ОВЕРДРАФТ (від англ. overdraft – перевищення кредиту) – форма короткотермінового кредиту, суть якого полягає у списанні коштів із розрахункового рахунку клієнта понад їх залишок на рахунку, тобто в утворенні на рахунку клієнта дебетового сальдо. Для банківських кореспондентських розрахунків з використанням О. застосовують бланкові кредити. Кредит за О. визначається під час відкриття рахунку і не може перевищувати наперед визначеної суми. О. надають особливо надійним

клієнтам. Із від'ємного залишку на рахунку стягують процент, як і звичайні кредити.

ОВЕРДРАФТ ПІД КУПІВЛЮ ВАЛЮТИ – форма короткотермінового кредиту, що дає змогу клієнтові (підприємству) придбати на валютній біржі чужоземну валюту під імпорнтний контракт у разі, коли цьому підприємству бракує власних коштів (у національній валюті). Умовою надання такого кредиту є здебільшого відсутність картотеки на розрахунковому рахунку та наявність на поточному рахунку клієнта не менш як 10% необхідних для придбання валюти коштів. Термін кредитування 5–7 днів. Придбавши валюту, банк зараховує її на валютний рахунок позичальника. Позичальник може розпоряджатися валютою з цього рахунку тільки після того, як із коштів, отриманих від поточної діяльності, повністю погасить кредит і проценти за ним.

ОГЛЯД МИТНИЙ – огляд і перевірка товарів, транспортних засобів, коштовностей, грошей, особистих речей та інших предметів під час їх переміщення через державний кордон. Є одним з видів митних процедур, що їх здійснює митниця з метою встановлення законності ввезення, вивезення чи транзиту товарів і грошей, визначення характеристик предметів для стягнення з них мита (назва товарів, його кількість, якість тощо), виявлення предметів контрабанди.

ОПЕРАЦІЇ ВАЛЮТНІ – вид діяльності підприємств, банківських і фінансово-кредитних установ, юридичних і фізичних осіб щодо купівлі-продажу, розрахунків та надання в позику чужоземної валюти. О.в. поділяються на: готівкові (спот) з використанням валюти у готівці в момент оформлення угоди чи протягом доби; термінові – форвардні або ф'ючерсні, за яких платежі здійснюються в узгоджений термін (від тижня до 5 років) за курсом, що мав місце на момент укладання угоди. Можливі міжбанківські та біржові термінові О.в. через розрахункову палату. У першому випадку має місце реальна поставка валюти, в другому – виплата курсової різниці (маржі). Різновидами термінових О.в. є операції з валютним опціоном, аутрайт, лідз енд легз і своп.

ОПЕРАЦІЇ ВАЛЮТНІ ДЕПОЗИТНІ – банківські операції щодо розміщення коштів (вкладів) у чужоземній валюті на рахунках клієнтів банку.

ОПЕРАЦІЇ ВАЛЮТНІ КОНВЕРСІЙНІ – валютні операції щодо купівлі на валютному ринку однієї валюти за іншу; обмін однієї валюти на іншу через торговельні операції.

ОПЕРАЦІЇ ВАЛЮТНІ СТРОКОВІ – банківські трансакції з валютою, коли банк наперед фіксує курс, за яким він купуватиме в експортера

чужоземну валюту, отриману від покупця, або продає імпортеріві ту чужоземну валюту, яка потрібна для розрахунків з постачальником. захищають клієнтів банку від валютних ризиків.

ОПЕРАЦІЇ МИТНІ – дії митної служби, пов’язані з проведенням митного контролю щодо правомірності переміщення транспортних засобів і товарів через митний кордон, митного оформлення цих товарів, а також стягнення мита, митних зборів та інших митних платежів.

ОПЕРАЦІЇ «НЕВИДИМІ» – операції, що їх відображають на статтях платіжного балансу, які не належать ні до експорту, ні до імпорту товарів, зокрема: фрахт, страхування, відсотки, дивіденди, цінні папери, кредити, репарації, ліцензії, патенти, приватні та державні перекази тощо.

ОПЕРАЦІЯ АГЕНТСЬКА – здійснювана агентом операція, пов’язана з виконанням агентських послуг, найчастіше з продажем чи купівлею товарів і послуг на доручення клієнта, якого представляє агент.

ОПЕРАЦІЯ ЗОВНІШНЬОТОРГОВА – зовнішньоекономічна комерційна операція, суть якої полягає в міжнародному обміні (торгівлі) продукцією в матеріально-речовій формі. До О.з. належать експортно-імпортні операції, реекспортні та реімпортні операції, а також операції зустрічної торгівлі.

ОПЕРАЦІЯ КОМЕРЦІЙНА ЗОВНІШНЬОЕКОНОМІЧНА – комплекс дій контрагентів різної державної належності щодо підготовки, укладання і виконання міжнародної торгової, науково-виробничої, інвестиційної чи іншої угоди економічного характеру. Об’єктами таких операцій є продукція, роботи, послуги, а також результати виробничої та науково-технічної співпраці, такі як знання, досвід, технології тощо. О.к.з. поділяються на основні та забезпечувальні (допоміжні, або операції з товаропросування). Якщо основні операції здійснюють безпосередні їхні учасники, то допоміжні операції, пов’язані з переміщенням товару до покупця, можуть здійснювати або безпосередньо самі продавці (експортери) та покупці (імпортери), або інші підприємства чи організації на підставі окремих угод за відповідну винагороду (*див. рис*).

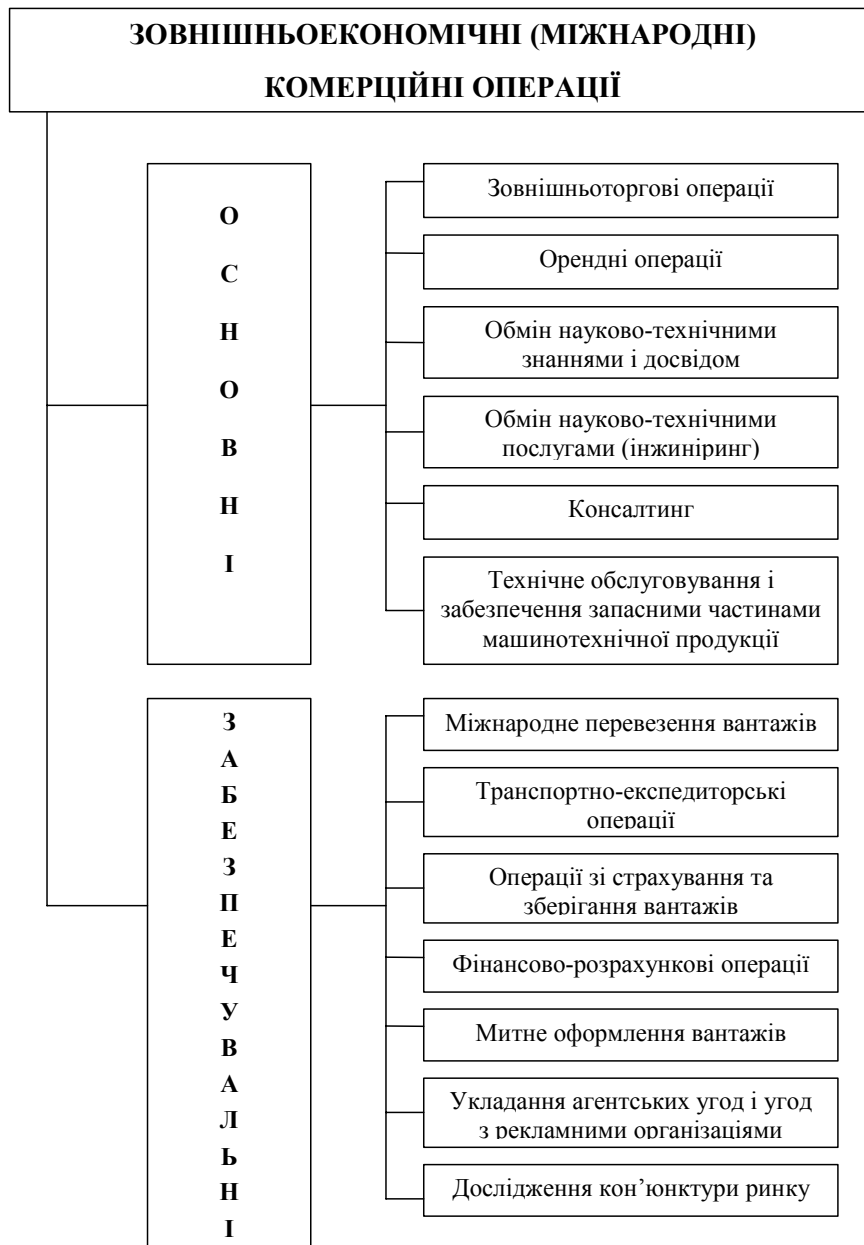

ОПЕРАЦІЯ КОМІСІЙНА – торгово-посередницька операція, здійснювана однією стороною (комісіонером) на доручення іншої сторони (комітента) від свого імені, але за рахунок комітента. Взаємини між сторонами регулює договір комісії. Комісіонер, уклавши договір, отримує від комітента комісійну винагороду, величина якої встановлюється як певний відсоток від суми угоди або як різниця між ціною, визначеною комітентом, і ціною реалізації товару комісіонером.

ОПЕРАЦІЯ КОМПЕНСАЦІЙНА – див. *Угода компенсаційна*.

ОПЕРАЦІЯ КОНСИГНАЦІЙНА – див. *Угода консигнаційна*.

ОПЕРАЦІЯ РЕЕКСПОРТНА – див. *Реекспорт*.

ОПЕРАЦІЯ РЕІМПОРТНА – див. *Реімпорт*.

ОПОДАТКУВАННЯ ПОДВІЙНЕ – 1) одночасне оподаткування доходів на різних стадіях їх формування, але в межах однієї виробничої діяльності. Наприклад, оподаткування заробітної плати окремого працівника і доходу підприємства загалом;

2) одночасне стягнення аналогічних податків у різних країнах у зв'язку з підпорядкуванням платника податку і об'єкта оподаткування юрисдикції цих (різних) країн.

О.п., збільшуючи сумарний податковий тиск на платників податків, призводить до порушення принципу податкової справедливості.

ОПТИМАЛЬНА ВАЛЮТНА ЗОНА – див. *Зона валютна оптимальна*.

ОПЦІОН (від лат. optio, optionis – вільний вибір) – 1) зафіксоване біржовою угодою (контрактом) право (але не зобов'язання) купувати або продавати цінні папери, товари чи валюту на певних умовах у майбутньому з фіксацією ціни на час укладання угоди або на час придбання цінних паперів, товарів чи валюти (за рішенням сторін угоди). Перший продавець О. (емітент) несе безумовне та безвідкличне зобов'язання щодо виконання умов опційного контракту. Кожний покупець О. має право відмовитися у будь-який момент від придбання цінних паперів (товарів, валюти). Претензії щодо неналежного виконання чи невиконання зобов'язань опційного контракту можуть пред'являтися лише емітентові. О. може бути проданий без обмежень іншим особам протягом усього часу його чинності. Набувається за певну плату;

2) одна з умов строкових біржових угод, за якою одній зі сторін надається право вибору між альтернативними умовами угоди чи право зміни її початкових умов;

3) право придбання акцій за твердою, нижчою від ринкової ціни, яке підприємство надає своїм працівникам.

ОПЦІОН ВАЛЮТНИЙ – 1) право вибору альтернативних валютних умов контракту. О.в. визначається в договорах і надається за плату відповідній стороні на певний термін або за певних обставин. Створює можливість для валютного арбітражу. О.в. впливає з валютних умов угоди, пов'язаних із формою, способами і місцем платежу. Під час підготовки контрактів формулювання умов О.в. є одним з необхідних практичних завдань, оскільки допускає можливість платежів у будь-яку з дат домовленого терміну і навіть відмову від оплати, що пов'язано з відповідним зиском або витратами;

2) контракт на право купівлі чи продажу лота валюти протягом договірного періоду і за договірною ціною.

ОРГАНІЗАЦІЇ ВАЛЮТНО-КРЕДИТНІ МІЖНАРОДНІ – організації, створені на підставі міждержавних угод з метою регулювання валютних та фінансово-кредитних відносин. До них належать: Банк міжнародних розрахунків (БМР); Міжнародний валютний фонд (МВФ); Світовий банк (СБ); Міжнародна асоціація розвитку (МАР); Міжнародна фінансова корпорація (МФК); регіональні банки розвитку; Європейський банк реконструкції і розвитку – Євробанк (ЄБРР); Європейський інвестиційний банк та інші. Координаторами міжнародних валютно-кредитних відносин є МВФ і СБ.

ОРДЕРНИЙ КОНОСАМЕНТ – див. *Коносамент ордерний*.

ОФЕРЕНТ – фізична або юридична особа, котра пропонує оферту.

ОФЕРТА (від лат. offertus – запропонований) – формальна пропозиція однієї особи іншій укласти угоду із зазначенням усіх необхідних для її укладання умов. Зокрема в О. вказують назву, кількість, ціну товару, умови постачання, термін поставки, умови оплати тощо. Відповіддю на О. можуть бути контроферта з умовами покупця, тверда О. (акцепт) чи беззастережний акцепт. Особа, котра першою робить пропозицію (оферент), може відмовитися від неї, але доти, доки друга сторона (акцептант) не прийняла пропозиції. О. має містити точні вказівки, відколи її можна вважати прийнятою.

ОФІЦІЙНЕ КОТИРУВАННЯ ВАЛЮТ – див. *Котирування чужоземних валют*.

ОФІЦІЙНИЙ ВАЛЮТНИЙ КУРС – див. *Курс валютний фіксований (офіційний)*.

ОФІЦІЙНИЙ РЕЗЕРВ – див. *Резерв офіційний*.

ОФОРМЛЕННЯ МИТНЕ – сукупність дій (відповідних митних процедур), пов'язаних з пропуском у країну чи за її межі товарів, переміщуваних через митний кордон цієї країни. Метою здійснення О.м. є

забезпечення митного контролю, а також застосування засобів державного регулювання при переміщенні товарів через митний кордон держави, захист національного ринку від неякісних імпортованих товарів і забезпечення підтримки національного товаровиробника.

ОФШОР (від англ. *off-shore*, букв. — що розташований на відстані від берега, поза берегом; у відкритому морі) — центр спільного підприємництва, в якому існує пільговий режим для фінансово-кредитних операцій з чужоземними резидентами і в чужоземній валюті.

ОФШОРНА ЗОНА — див. *Зона офшорна*.

ОФШОРНА ЮРИСДИКЦІЯ — див. *Юрисдикція офшорна*.

ОЧІКУВАНИЙ КУРС — див. *Курс очікуваний*.

П

ПАЛАТА НЕЗАЛЕЖНИХ ЕКСПЕРТІВ З ПИТАНЬ ІНОЗЕМНИХ ІНВЕСТИЦІЙ — постійно діючий консультативно-дорадчий орган при Президентові України. Створена Указом Президента України 14 травня 1997 р. з метою запобігання суперечкам між чужоземними інвесторами та органами виконавчої влади й місцевого самоврядування, а також для сприяння позасудовому врегулюванню таких суперечок.

ПАЛАТА ТОРГОВО-ПРОМИСЛОВА — інституція інфраструктури ринку, головним завданням якої є сприяння розвитку економічних і торговельних зв'язків з партнерами зарубіжних країн через надання цільових інформаційних послуг. П.т.-п., як комерційна організація, є юридичною особою, що діє на принципах повного господарського розрахунку і самофінансування. В Україні такі палати функціонують у кожному обласному центрі.

ПАПЕРИ ЦІННІ — грошові документи, що засвідчують право власності чи відносини позики, визначають взаємини між особою, яка їх випустила, та їх власником і передбачають, як правило, виплату доходу у вигляді дивідендів або процентів, а також можливість передавати грошові та інші права, що випливають із цих документів, іншим особам. Можуть бути іменними чи на пред'явника. Іменні П.ц. передають звичайно передавальним записом (шляхом повного індосаменту), який засвідчує перехід прав щодо П.ц. до іншої особи. П.ц. на пред'явника обертаються вільно. Згідно з чинним законодавством України можна випускати такі різновиди

П.ц.: акції, облігації, скарбничі зобов'язання держави, ощадні сертифікати, векселі, приватизаційні папери, інвестиційні сертифікати. Види П.ц. зображено на рисунку.

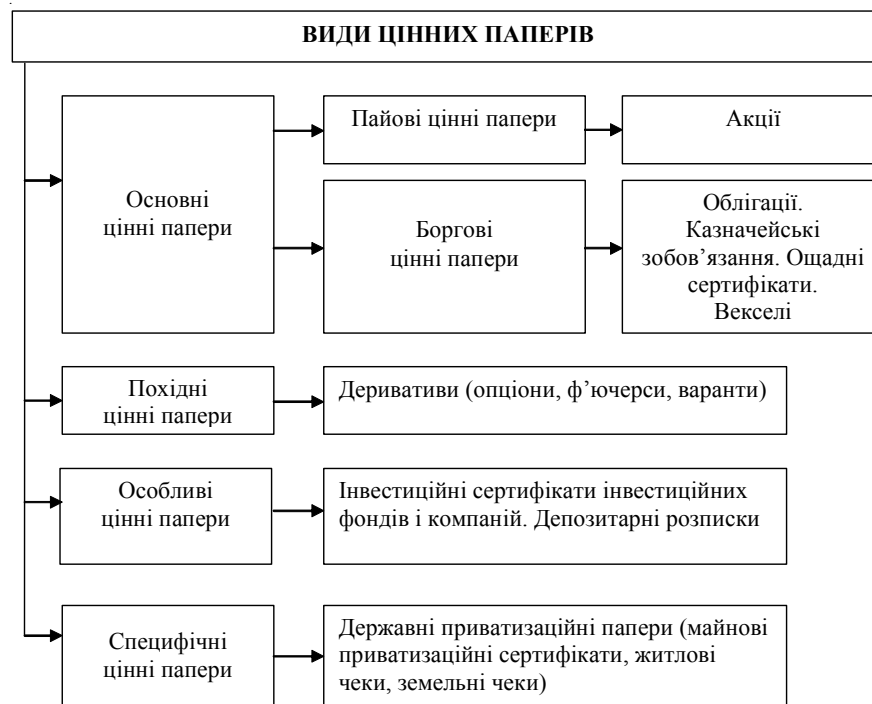

ПАПЕРИ ЦІННІ ДЕРЖАВНІ – документи, що засвідчують право на власність або належність до державної позики, зокрема акції державних підприємств, облігації державної позики, скарбничі векселі та інші державні зобов'язання. Їх випускають центральний уряд, місцеві органи влади або державні підприємства з метою розміщення позик та мобілізації грошових ресурсів. Емісія цінних паперів дає державі змогу: профінансувати дефіцит державного бюджету, забезпечити його касове виконання, профінансувати цільові програми, погасити розміщені раніше боргові зобов'язання, упорядкувати надходження податкових платежів. П.ц.д. можуть бути як ринковими, котрі вільно продаються і купуються на фондовій біржі (скарбничі векселі, бони, ноти), так і неринковими – випускаються здебільшого з метою залучення до державного бюджету

заощаджень населення і можуть бути в будь-який момент пред'явлені до оплати (ощадні бони, ощадні сертифікати, сертифікати заборгованості тощо). За терміном П.ц.д. поділяють на: короткотермінові облігації – скарбничі векселі на термін від одного тижня до одного року; середньотермінові – ноти на термін від одного до п'яти років, довготермінові – бони на термін понад п'ять років.

ПАПЕРИ ЦІННІ МІЖНАРОДНІ – цінні папери, торгівлю якими здійснюють на фондових біржах багатьох країн.

ПАПЕРИ ЦІННІ УРЯДОВІ – цінні папери, емітовані урядом держави.

ПАРАЛЕЛЬНА ВАЛЮТА – див. *Валюта паралельна*.

ПАРИЗЬКИЙ КЛУБ – назва неформальних засідань країн-кредиторів, під час яких із 1956 р. обговорюються питання перегляду умов кредитів, наданих чи гарантованих офіційними кредиторами.

ПАРИТЕТ ВАЛЮТНИЙ – законодавчо встановлене співвідношення між двома валютами, яке є основою валютного курсу. Під час існування золотого і грошового стандартів поняття П.в. збігалось з поняттям золотого паритету, що визначається золотим вмістом валют. За сучасних умов П.в. встановлюється на підставі спеціальних прав запозичення (СПЗ) та за купівельною спроможністю валют. Змінюється у процесі девальвації та ревальвації валюти.

ПАРИТЕТ КУПІВЕЛЬНОЇ СПРОМОЖНОСТІ – співвідношення між двома валютами за їх купівельною спроможністю відносно певного набору (кошика) товарів і послуг. Наприклад, якщо один і той же набір споживчих товарів коштує 100 гривень або 50 доларів США, то П.к.с. становить 2 гривні на 1 долар. Здебільшого не збігається з ринковим валютним курсом.

ПАРИТЕТНИЙ КУРС – див. *Курс паритетний*.

ПЕРЕКАЗНИЙ АКРЕДИТИВ – див. *Акредитив переказний*.

«ПЕРЕКАЧУВАННЯ» ВАЛЮТИ (ГРОШЕЙ) – напівлегальне чи нелегальне цілеспрямоване переміщення валюти (грошей) з однієї галузі, сфери в іншу.

ПЕРЕКИС КУРСОВИЙ – розбіжність офіційного та ринкового курсів валюти.

«ПЕРЕЛИВАННЯ» КАПІТАЛУ – переміщення капіталу з однієї галузі, сфери в іншу.

ПІДАКЦИЗНІ ТОВАРИ – див. *Товари підакцизні*.

ПІДПРИЄМСТВО З ЧУЖОЗЕМНИМИ ІНВЕСТИЦІЯМИ – створене відповідно до законодавства України підприємство будь-якої

організаційно-правової форми, чужоземна інвестиція в статутному фонді якого становить не менш як 10 %.

ПІДПРИЄМСТВО СПІЛЬНЕ – підприємство, статутний капітал якого формується шляхом об'єднання майна його засновників (серед них можуть бути й чужоземні юридичні особи та громадяни). Засновники спільно провадять господарську діяльність, керують виробництвом, розподіляють прибутки.

ПІДТВЕРДЖЕНИЙ АКРЕДИТИВ – див. *Акредитив документарний*.

ПІЛЬГИ – надання якій-небудь фізичній або юридичній особі (чи групі осіб) переваг порівняно з іншими особами; часткове звільнення від виконання встановлених обов'язків чи правил або полегшення умов їх виконання.

ПІЛЬГИ МИТНІ – повне чи часткове звільнення від сплати мита і митних зборів, застосування спрощеної процедури пропуску через кордон товарів для юридичних осіб, які ввозять або вивозять товари чи перевозять їх транзитом.

ПІЛЬГОВИЙ МИТНИЙ ТАРИФ – див. *Тариф митний*.

ПЛАВАЮЧИЙ ВАЛЮТНИЙ КУРС – див. *Курс валютний гнучкий (ринковий)*.

ПЛАТА ЗА МАРКИ АКЦИЗНОГО ЗБОРУ – плата, яку вносять вітчизняні виробники та імпортери підакцизних товарів, маркованих марками акцизного збору, для покриття витрат держави на виробництво, зберігання та реалізацію цих марок.

ПЛАТІЖНИЙ БАЛАНС – див. *Баланс платіжний*.

«ПЛАТІЖНИЙ БАЛАНС УКРАЇНИ» – офіційне шоквартальне видання Національного банку України. Засноване і видається з квітня 1996 р. українською та англійською мовами. Тематична спрямованість – розвиток зовнішнього сектора економіки, статистика платіжного балансу та його аналіз, методологічний коментар щодо платіжного балансу.

ПЛАТІЖНІ МІЖНАРОДНІ ЗАСОБИ – див. *Засоби платіжні міжнародні*.

ПОВНОВАЖЕННЯ РАМБУРСНЕ – інструкція та (або) повноваження, видані банком, емітентом акредитива, рамбурсувальному банкові для надання відшкодування іншому банкові, який виставляє вимогу на оплату, або для акцепту та оплати строкових тратт, виписаних на рамбурсувальний банк на прохання банку-емітента. П.р. відокремлене від акредитива, якого воно стосується.

ПОВОРОТНЕ МИТО – див. *Мито поворотне*.

ПОДАТКОВА ГАВАНЬ – див. *Гавань податкова*.

ПОДАТКОВА ЮРИСДИКЦІЯ – див. *Юрисдикція податкова*.

ПОДАТКОВЕ СХОВИЩЕ – див. *Зона офшорна*.

ПОДАТКОВИЙ ЕМІГРАНТ (УТІКАЧ) – див. *Емігрант податковий*.

ПОДАТКОВИЙ КРЕДИТ – див. *Кредит податковий*.

ПОДАТКОВИЙ «РАЙ» – див. *«Рай» податковий*.

ПОДАТКОВИЙ ЧУЖОЗЕМНИЙ КРЕДИТ – див. *Кредит податковий чужоземний*.

ПОДАТОК АДВАЛОРНИЙ – податок, який справляють за фіксованою процентною ставкою від вартості товару. Фіскальність такого податку не залежить від рівня інфляції. До П.а. належать торговельні податки, податки на власність, більшість податків на імпорт та експорт.

ПОДАТОК ВАЛЮТНИЙ – податок на операції щодо обміну валюти; збір, який держава накладає на трансакції з чужоземною валютою.

ПОДВІЙНЕ ОПОДАТКУВАННЯ – див. *Оподаткування подвійне*.

ПОДВІЙНИЙ ВАЛЮТНИЙ КУРС – див. *Курс валютний подвійний*.

ПОДВІЙНИЙ МИТНИЙ ТАРИФ – див. *Тариф митний подвійний*.

ПОДІЛЬНИЙ АКРЕДИТИВ – див. *Акредитив подільний*.

ПОЗИКА МІЖУРЯДОВА – позика, що її одна країна (чи група країн) надає іншій країні з метою економічної підтримки у вигляді коштів або поставок товарів з домовленістю щодо термінів і гарантій її повернення під певні проценти.

ПОЗИКА ОБЛІГАЦІЙНА – метод мобілізації фінансових ресурсів на національному чи міжнародному ринку позикових капіталів шляхом випуску позичальником боргових зобов'язань у формі облігацій.

ПОЗИКИ ЗОВНІШНІ (МІЖНАРОДНІ) – позики, отримані від закордонних кредиторів чи надані чужоземними позичальниками. П.з.(м.) можуть бути надані в грошовій формі для придбання певних товарів (експортні кредити), для придбання товарів у країні-кредиторі (фінансові кредити), для регулювання платіжного балансу і підтримки валютних курсів (валютні позики) та з іншою метою. П.з.(м.) видають на конкретний термін із зобов'язанням позичальника повернути кошти з відсотками (іноді без відсотків). За термінами позики поділяються на короткотермінові (1–2 роки), середньотермінові (5–7 років), довготермінові (15–20 років і більше). Рівень відсоткової ставки залежить від терміну, на який надають позичку, темпів інфляції й інших чинників, і складається на світовому ринку капіталів. Позики країнам, що розвиваються, по лінії «офіційної допомоги розвитку» надають на пільгових умовах (на термін до 50-и років з низькою відсотковою ставкою 0,5–2 % річних і порівняно

тривалим пільговим періодом – до 15-и років). Однією з форм П.з.(м.) є випуск облігацій, зокрема й державними банками, і їхнє розміщення на світовому ринку капіталів. П.з.(м.) видають приватні фірми і банки, державні банківські установи, а також міжнародні фінансові організації. Короткотермінові кредити надають фірми (фірмові кредити) і депозитні банки (банківські кредити), а також інші банки короткотермінового кредитування. Середньотермінові й особливо довготермінові позики – фінансові установи довготермінового кредитування (інвестиційні компанії і трести, банкірські доми, страхові компанії тощо). Великі фінансові організації видають кредити і позики на різні терміни, у тому числі позики як допомогу країнам, що розвиваються, на пільгових умовах. У США і Японії позики надають експортно-імпортні банки. В інших країнах також існують державні фінансові установи, що надають П.з.(м.). Приватні і державні П.з.(м.) і кредити є формами вивозу позичкового капіталу і не лише служать джерелом прибутків для країн-кредиторів, а й стимулюють їхній експорт. В умовах, коли роль, яку відіграють у зовнішній торгівлі машини й устаткування, дедалі збільшується, кредитування експорту стало одним з основних видів нецінової конкуренції. Основні міжнародні фінансові установи – Міжнародний валютний фонд (МВФ), що видає валютні кредити, і Міжнародний банк реконструкції і розвитку (МБРР, Світовий банк) з пов'язаними з ним Міжнародною асоціацією розвитку (МАР) і Міжнародною фінансовою корпорацією (МФК). МБРР, як правило, надає позики країнам, що розвиваються, на фінансування конкретних проектів, головним чином у галузі сільського господарства й інфраструктури. МАР надає такого ж виду позики на більш пільгових умовах. Істотну роль у міжнародному кредитуванні відіграють і регіональні фінансові установи. Так, у Європейському Союзі (ЄС) існує Європейський фонд валютного співробітництва, що надає країнам-членам кредити на врегулювання платіжних балансів і підтримку валютних курсів, Європейський інвестиційний банк, що кредитує заходи з метою сприяння розвитку відсталих районів і модернізації окремих галузей виробництва, а також Європейський фонд розвитку, що здійснює пільгове кредитування асоційованих з ЄС країн, що розвиваються.

ПОЗИКОДАВЕЦЬ (ПОЗИЧКОДАВЕЦЬ) – особа, що надала позику й набула права на її повернення та отримання процентів чи іншої форми оплати за користування позикою.

ПОЗИЦІЯ ІНВЕСТИЦІЙНА – співвідношення активів (прямих інвестицій та цінних паперів), якими певна країна володіє за кордоном, і активів, якими в цій країні володіють чужоземці.

ПОЗИЧАЛЬНИК – одержувач позики; сторона в кредитній угоді, від якої інша сторона (кредитор) має право вимагати повернення грошей (майна) і сплати процента. П. може бути держава, юридична особа, громадянин.

ПОКРИТИЙ АКРЕДИТИВ – див. *Акредитив покритий*.

ПОКРИТТЯ ДИВІДЕНДНЕ – показник, що характеризує забезпеченість виплати дивідендів акціонерним товариством. Розраховують як відношення суми чистого прибутку до суми виплачених дивідендів.

ПОЛІТИКА ВАЛЮТНА – сукупність економічних, правових та організаційних заходів, здійснюваних державними органами, центральними банківськими і фінансовими установами, а також міжнародними валютно-фінансовими установами в галузі валютних відносин. Розрізняють поточну і довготермінову П.в.

Поточна П.в. здійснюється з метою забезпечення нормального функціонування національних і міжнародних валютних систем, підтримування рівноваги платіжних балансів. Оперативне регулювання валютно-ринкової кон'юнктури при цьому провадиться з допомогою дисконтної та девізної політики (зокрема валютної інтервенції, валютних обмежень та інших заходів).

Довготермінова П.в. охоплює досить тривалий період і передбачає заходи структурного характеру для послідовної зміни валютного механізму. Здійснюється шляхом міждержавних переговорів та угод у межах МВФ та на регіональному рівні, а також за допомогою валютних реформ і передбачає зміну основних елементів валютної системи – порядку міжнародних розрахунків, режимів валютних курсів і паритетів, використання золотовалютних резервів тощо.

ПОЛІТИКА ВАЛЮТНА ДЕВІЗНА – система регулювання валютного курсу купівлею і продажем чужоземної валюти за допомогою валютної інтервенції та валютних обмежень.

ПОЛІТИКА ВАЛЮТНА ДИСКОНТНА – регулювання (підвищення або зниження) облікових (дисконтних) ставок, здійснюване центральними емісійними банками з метою впливу на попит і пропозицію позикових капіталів, на валютнообмінні курси, а також на стан платіжного балансу країни. Підвищення облікової ставки спрямоване на зменшення суми кредитів, що надаються центральним банком комерційним банкам (кредитна рестрикція), а відтак – на скорочення грошової маси в обігу, збереження валютних резервів та підтримку курсу національної валюти, стимулювання припливу чужоземних капіталів. Навпаки, зниження облікової ставки заохочує надання кредитів (кредитну експансію). Це зу-

мовлює розширення обсягів виробництва, вплив чужоземного капіталу, а також збільшення грошової маси в обігу, що може спричинити інфляційні процеси. Є складовим елементом поточної валютної політики.

ПОЛІТИКА ДЕВІЗНА – див. *Політика валютна девізна*.

ПОЛІТИКА ДИСКОНТНА – див. *Політика валютна дисконтна*.

ПОЛІТИКА ЗОВНІШНЬОЕКОНОМІЧНА – система здійснюваних країною заходів, спрямованих на досягнення економікою цієї країни певних переваг на світовому ринку та одночасно на захист внутрішнього ринку. Фактично П.з. регулює економічні відносини країни з іншими державами й відіграє важливу роль у забезпеченні ефективного використання зовнішнього чинника в національній економіці. Завданнями П.з. є регулювання (стимулювання чи обмеження) експорту та імпорту товарів, а основними формами її реалізації – лібералізація та протекціонізм.

ПОЛІТИКА ЗОВНІШНЬОТОРГОВЕЛЬНА – складова частина зовнішньоекономічної політики держави, спрямована на регулювання його зовнішньої торгівлі. Історично відомі два основні напрями П.з.: протекціонізм і фритредерство (політика вільної торгівлі). Протекціонізм спрямований на захист власної промисловості чи сільського господарства від чужоземної конкуренції на внутрішньому ринку, для чого використовуються митні тарифи й інші бар'єри, покликані не допустити іноземні товари на внутрішній ринок чи послабити їхню конкурентоспроможність. Протекціонізм був характерний для періоду формування капіталізму. На противагу цьому, фритредерство передбачає скасування обмежень на шляху чужоземних товарів. Для політики вільної торгівлі характерні низькі мита чи повне їх скасування, ліквідація різних обмежень імпорту тощо.

ПОЛІТИКА МИТНА – сукупність розроблених державою економічних і адміністративних заходів, митних правил, методів і засобів їх застосування у процесі регулювання руху товарів, послуг, капіталів, інтелектуальних і трудових ресурсів на зовнішній і внутрішній ринки в інтересах розвитку національної економіки, поповнення державного бюджету, розширення і зміцнення зовнішніх зв'язків. П.м. має за мету захист вітчизняного ринку від недобросовісної чужоземної конкуренції, від імпорту недоброякісних і небезпечних товарів. П.м., яка спрямована на підтримку вітчизняних товаровиробників, називається митним протекціонізмом.

ПОНАДКВОТНЕ МИТО – див. *Мито понадквотне*.

ПОРТО ФРАНКО (італ. *porto franco*, *букв.* – *вільний порт*) – частина державної території (порт, місто чи приморська область), у межах якої дозволено перевезення товарів без сплати мита.

ПОРТФЕЛЬНІ ЧУЖОЗЕМНІ ІНВЕСТИЦІЇ – див. *Інвестиції чужоземні*.

ПОСТ МИТНИЙ – структурний підрозділ митниці або регіональної митниці, який безпосередньо здійснює митний контроль та митне оформлення товарів і транспортних засобів, що переміщуються через митний кордон. П.м. створюють у населених пунктах, на залізничних станціях, в аеропортах, морських і річкових портах та на інших об'єктах, розташованих у зоні діяльності митниці або регіональної митниці.

ПОТОЧНИЙ РАХУНОК У ЧУЖОЗЕМНІЙ ВАЛЮТІ – див. *Рахунок валютний*.

ПРАВИЛА МИТНІ – законодавчо встановлений порядок переміщення товарів і транспортних засобів через митний кордон держави.

ПРЕМІЯ ЕКСПОРТНА – заохочувальна винагорода експортерів за вивезення певних товарів і послуг, здобуття зовнішніх ринків, фінансовий і ціновий інструмент державного стимулювання експорту. П.е. здебільшого практикується у формі часткового або повного звільнення від сплати окремих зборів чи імпортного мита у разі використання імпоротної сировини і матеріалів для виготовлення експортної продукції. Проте П.е. може бути й у формі прямого субсидування.

ПРЕФЕРЕНЦІЇ (від лат. *praefero* – перевага, привілей, пільга) – 1) особливі пільги, які надає одна держава іншій в одно- або двосторонньому порядку. Застосовуються у вигляді митних знижок на окремі товари, що ввозяться. Іншими формами П. є знижки транспортних тарифів, пільгове кредитування і страхування зовнішньоторговельних операцій, спеціальний валютний режим, привілейовані умови видачі ліцензій на ввезення товарів тощо. П. є засобом боротьби за ринки збуту, сфери вкладення капіталу;

2) надання державою пільг та пріоритетів певним підприємствам (організаціям, установам) з метою створення сприятливих умов для їх діяльності.

ПРЕФЕРЕНЦІЙНЕ МИТО – див. *Мито преференційне*.

ПРЕФЕРЕНЦІЙНИЙ РЕЖИМ – див. *Режим преференційний*.

ПРИВАБЛИВІСТЬ ІНВЕСТИЦІЙНА – узагальнювальна характеристика переваг і недоліків інвестування окремих об'єктів чи напрямів з позиції конкретного інвестора. Розрізняють П.і.:

окремих галузей економіки (характеризується рівнем перспективності розвитку галузі, середньогалузевою рентабельністю та її зміною в динаміці, галузевими інвестиційними ризиками);

окремих регіонів (характеризується рівнем загальноекономічного розвитку регіону та розвитку інвестиційної інфраструктури, демографіч-

ними параметрами, розвитком ринкових відносин та комерційною інфраструктурою регіону, безпекою інвестиційної діяльності в регіоні);

окремих реальних проектів (характеризується показниками їх бізнес-планів);

окремих фінансових (фондових) інструментів інвестування (характеризується ймовірним доходом від їх придбання).

ПРИМУСОВИЙ ВАЛЮТНИЙ КУРС – див. *Курс валютний примусовий*.

ПРИНЦИПАЛ (від лат. *principalis* – перший, головний) – 1) основна особа (боржник) у борговому зобов'язанні;

2) юридична особа, від імені і за рахунок якої діє комерційний агент (посередник).

ПРОДАЖ ВАЛЮТИ ОBOB'ЯЗКОВИЙ – встановлений законодавством примусовий продаж на національному валютному ринку суб'єктами зовнішньоекономічної діяльності їхнього валютного виторгу. Має на меті досягнення оптимального співвідношення валют на валютному ринку, рівноваги між пропозицією чужоземної валюти та попитом на неї. П.в.о. практикується тоді, коли не спрацьовують (або не досить ефективно спрацьовують) ринкові економічні важелі.

ПРОСТИЙ МИТНИЙ ТАРИФ – див. *Тариф митний простий*.

ПРОТЕКЦІОНІЗМ (від лат. *protectio, protectionis* – прикриття, захист) – форма зовнішньоекономічної державної політики щодо захисту національної економіки від банкрутства чи скорочення виробництва через неспроможність конкурувати з імпортерами. П. здійснюється звичайно з ініціативи і під тиском керівництва підприємств – національних товаровиробників як через підвищення ставок ввізного мита, так і через застосування технічних бар'єрів на шляху переміщення товарів. Див. *Політика митна; Мито протекціоністське*.

ПРОТЕКЦІОНІЗМ МИТНИЙ – див. *Політика митна*.

ПРОТЕКЦІОНІСТСЬКЕ МИТО – див. *Мито протекціоністське*.

ПРОЦЕДУРИ МИТНІ – здійснення контролю за дотриманням порядку переміщення товарів, їх огляд, оформлення документів, накладання митного забезпечення, перевірка правильності заповнення вантажних митних декларацій, нарахування сум, що підлягають сплаті, підготовка статистичних даних та інші дії, виконувані митними органами відповідно до законодавства у галузі митної справи.

ПРЯМІ ЧУЖОЗЕМНІ ІНВЕСТИЦІЇ – див. *Інвестиції чужоземні*.

ПРЯМО АВІЗОВАНИЙ АКРЕДИТИВ – див. *Акредитив авізований прямо*.

ПУНКТ ОБМІНУ ЧУЖОЗЕМНОЇ ВАЛЮТИ (ОБМІННИЙ ПУНКТ) – структурний підрозділ кредитної установи, котра має ліцензію Національного банку України на цей вид банківських операцій, чи іншої юридичної особи-резидента, що уклала агентську угоду з уповноваженим банком, у якому відкрито її гривневий чи валютний рахунок. Обслуговує фізичних осіб-резидентів і нерезидентів. Національний банк України встановлює обмеження між курсами купівлі та продажу чужоземної валюти (не більше 5 %) та щодо відхилення курсу гривні від офіційного курсу (не більше 5 % включно з комісійними винагородами). Обмінні пункти щоденно самостійно визначають курси валют і впродовж дня не можуть їх змінювати. На початок робочого дня банк забезпечує обмінні пункти авансом у національній та чужоземній валютах. Залишки гривні понад ліміт наприкінці дня мусять бути здані на власний рахунок обмінного пункту в банку, а чужоземної валюти – мають бути продані банкові. Усі операції обмінного пункту підлягають суворому облікові. В обмінному пункті ведеться два реєстри-журнали звітності: для обліку операцій купівлі та операцій продажу чужоземної валюти. Фізичним особам про проведення обмінних операцій видають довідку усталеної форми.

ПУНКТ ПРОПУСКУ ЧЕРЕЗ ДЕРЖАВНИЙ КОРДОН – територія прикордонної залізничної чи автомобільної станції, аеропорту, морського, річкового порту (або частина цієї території) з комплексом будівель, споруд та інженерно-технічних засобів, де здійснюють визначені законодавством види контролю з метою пропуску через державний кордон осіб, вантажів, транспортних засобів та іншого майна. Пункти пропуску поділяють:

- за видами транспортного сполучення – на залізничні, автомобільні, морські, річкові, повітряні, пішохідні;
- за категоріями поїздок – на міжнародні (пропуск через кордон громадян, вантажів і транспортних засобів усіх держав), міждержавні (пропуск через кордон громадян, вантажів і транспортних засобів сусідніх держав), місцеві (спрощений пропуск через кордон громадян, вантажів і транспортних засобів сусідніх держав, які проживають у прикордонних місцевостях);
- за режимом функціонування – на постійні, тимчасові, цілодобові й такі, що працюють у визначений на підставі двосторонніх договорів час.

Р

РАДА МИТНОГО СПІВРОБІТНИЦТВА – міжнародна неурядова організація, завданнями якої є узгодження та уніфікація митних вимог,

удосконалення митного контролю та міжнародної співпраці щодо митних процедур.

РАЗОВА ЛІЦЕНЗІЯ – див. *Ліцензія зовнішньоекономічна*.

«РАЙ» БАНКІВСЬКИЙ – держава чи економічна зона з гнучким або практично невідчутним податковим та валютним регулюванням банківської діяльності (наприклад, Швейцарія, Люксембург, Панама та ін.).

«РАЙ» ПОДАТКОВИЙ – країна, до якої прагнуть перевести капітал з метою зменшення податкових виплат.

РАМБУРС (від франц. rembourser – відшкодувати збитки) – 1) у міжнародній торгівлі – оплата купленого товару, як правило, через кредитні установи;

2) у практиці акредитивних розрахунків – отримання банком, який виконав платіж на користь бенефіціара, відшкодування від банку-емітента або від третього (рамбурсувального) банку.

РАМБУРСНА ГАРАНТІЯ – див. *Гарантія рамбурсна*.

РАМБУРСНА УГОДА – див. *Угода рамбурсна*.

РАМБУРСНЕ ПОВНОВАЖЕННЯ – див. *Повноваження рамбурсне*.

РАМБУРСНИЙ КРЕДИТ – див. *Кредит рамбурсний*.

РАМБУРСУВАТИ – 1) повертати борг;

2) оплачувати вексель замість векселедавця;

3) сплачувати борг через третю особу.

РАХУНОК ВАЛЮТНИЙ – банківський рахунок юридичної або фізичної особи в чужоземній валюті, на який надходять кошти від чужоземних або вітчизняних контрагентів, отримані валютні кредити, кошти, придбані на валютній біржі, а також з якого здійснюють валютні платежі. Облік коштів на Р.в. ведуть у відповідній чужоземній валюті та в національній валюті за поточним курсом центрального банку.

РАХУНОК НОСТРО – (наш рахунок) – кореспондентський рахунок даної кредитної установи у банку-кореспондентові. Умови ведення Р.н. визначають під час встановлення кореспондентських відносин між двома кредитними установами.

РАХУНОК НОСТРО ДВОВАЛЮТНИЙ – рахунок ностро банку-кореспондента в чужоземному банку, облік за яким ведуть як у чужоземній валюті, так і в еквівалентному виразі – в національній валюті.

РАХУНОК – ПЛАТІЖНА ВИМОГА – розрахунковий документ, який поєднує в собі рахунок-фактуру та платіжну вимогу. Використовується для розрахунків в експортно-імпортних операціях.

РАХУНОК-ПРОФОРМА – попередній рахунок на оплату імпортованої продукції. Містить звичайно ту ж інформацію, що й

кінцевий (остаточний) рахунок, але не може використовуватися для оплати поставок.

РАХУНОК-ФАКТУРА – документ, що його виписує продавець на ім'я покупця для оплати останнім вартості товарів, які реалізуються, або виконаних робіт чи наданих послуг. Р.-ф. містить опис та вартість товарів (робіт, послуг). У ньому можуть також фіксувати й інші дані про товар та способи постачання (вагу товару, маркування тощо). Є підставою для оплати, розрахунків.

РЕВАЛОРИЗАЦІЯ – те саме, що й ревальвація.

РЕВАЛЬВАЦІЯ (від лат. revalvo – збільшую вартість) – збільшення золотого вмісту або підвищення курсу національної чи міжнародної регіональної валютно-грошової одиниці щодо валют інших країн, міжнародних валютно-грошових одиниць. Р. – процес, протилежний девальвації; здійснюється державою (міжурядовою установою) в офіційному порядку. Р. застосовується для регулювання валютного курсу. Вона спричинює підвищення цін експортованих товарів.

РЕГІОНАЛЬНА ВАЛЮТНА СИСТЕМА – див. *Система валютна міжнародна (регіональна)*.

РЕГІОНАЛЬНА МИТНИЦЯ – див. *Митниця регіональна*.

РЕГУЛЮВАННЯ АНТИДЕМПІНГОВЕ – сукупність заходів держави, спрямованих проти продажу експортних товарів на світових ринках за цінами суттєво нижчими, ніж внутрішні ціни країни-виробника. Антидемпінговим законодавством визначаються критерії демпінгової ціни, а також відповідальність за наслідки завданих країні-імпортерів демпінгових збитків.

РЕГУЛЮВАННЯ ВАЛЮТНЕ – одна з форм державного регулювання міжнародних економічних відносин. Суть її полягає в регулюванні міжнародних розрахунків та порядку здійснення операцій з валютою і валютними цінностями. Р.в. використовують з метою узгодження платіжних балансів, зміни структури імпорту чи його обмеження, концентрації валютних ресурсів у руках держави, впливу на курс національної валюти, обмеження обігу чужоземної валюти тощо.

РЕГУЛЮВАННЯ ЗОВНІШНЬОЕКОНОМІЧНОЇ ДІЯЛЬНОСТІ ДЕРЖАВНЕ – сукупність методів тарифного й нетарифного впливу держави на основні форми міжнародних економічних відносин – міжнародну торгівлю, переміщення капіталу, міжнародні кредитні відносини, міжнародні валютні (розрахункові) відносини, міжнародну виробничу та науково-технічну співпрацю, міжнародну міграцію робочої сили. Тарифні методи регулювання ґрунтуються на використанні митних тарифів і мит-

них зборів. Нетарифні методи регулювання передбачають установлення певних вимог та обмежень щодо суб'єктів господарської діяльності при їх виході на зовнішній ринок. Нетарифне регулювання полягає в установленні державою кількісних обмежень і технічних бар'єрів. Кількісні обмеження є адміністративною формою нетарифного державного регулювання торговельного обороту, яка визначає товари, дозволені до експорту або імпорту. Ці обмеження застосовуються за рішенням уряду однієї країни чи на підставі міжнародних угод, що координують торгівлю певними групами товарів. До кількісних обмежень належать квотування (контингентування) і ліцензування, які являють собою обмеження на певний термін кількості, обсягу або вартості товарів та полягають в отриманні відповідного документа (ліцензії). До бар'єрів технічного характеру відносять ті, що утруднюють вільну торгівлю між державами, зокрема: національні стандарти й вимоги, системи сертифікації продукції; вимоги, встановлені органами охорони здоров'я, санітарними та ветеринарними органами; вимоги екологічного характеру; специфічні вимоги до упаковки та маркування товарів тощо. Головною метою застосування бар'єрів технічного характеру є захист споживачів від увезення в країну недоброякісних товарів і продукції, а при вивезенні — дотримання міжнародних норм і стандартів.

РЕГУЛЮВАННЯ ІНВЕСТИЦІЙНОЇ ДІЯЛЬНОСТІ ДЕРЖАВНЕ

— одна з умов реалізації державної інвестиційної політики, що полягає у прийнятті законів та інших нормативних актів, які регулюють інвестиційну діяльність у державі. Основними формами Р.і.д.д. є: визначення пріоритетних сфер та об'єктів інвестування; податкове регулювання інвестиційної діяльності; регулювання інвестиційної діяльності через надання фінансової допомоги інвесторам, проведення відповідної кредитної та амортизаційної політики; регулювання участі інвесторів у приватизації; регулювання форм та умов фінансового інвестування; експертиза інвестиційних проектів у процесі розроблення державних інвестиційних програм; забезпечення захисту інвестицій; регламентування умов вивезення капіталу для здійснення інвестицій за кордоном.

РЕГУЛЮВАННЯ КАПІТАЛУ — офіційні обмеження на зберігання чужоземних активів чи зобов'язань резидентами або на зберігання національних активів чи зобов'язань певної країни нерезидентами.

РЕГУЛЮВАННЯ МИТНЕ — регулювання питань, пов'язаних зі встановленням мит і митних зборів, з процедурами митного контролю, організацією діяльності органів митної служби.

РЕЕКСПОРТ — перепродаж з вивезенням за кордон раніше імпортованого товару, який не піддавали переробці.

РЕЖИМ МИТНИЙ – сукупність установлених митним законодавством правових положень, що визначають порядок переміщення через митний кордон держави товарів та інших предметів і порядок застосування до них митних процедур залежно від мети переміщення. Класифікацію Р.м. подано на рисунку.

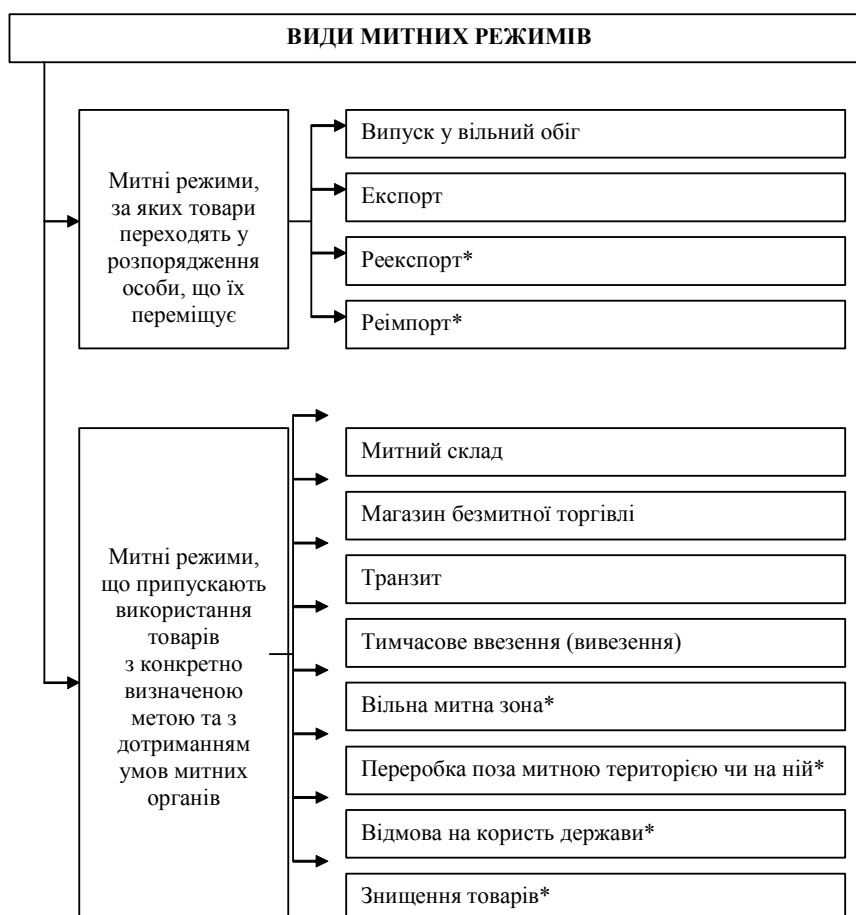

* Р.м., за якого митного оформлення вантажів не проводять.

Випуск товарів у вільний обіг – Р.м., за якого товари, ввезені на митну територію, залишаються постійно на цій території без зобов'язання про їх

вивіз. За цього режиму стягують мито, податки і збори, а також вживають заходів, передбачених економічною політикою держави (ліцензування і квотування).

Експорт товарів — Р.м., за якого товари вивозять за межі митної території країни без зобов'язання повернути їх на цю територію.

Реекспорт товарів — Р.м., за якого чужоземні товари вивозять з митної території країни без стягнення або з поверненням ввізних мит і податків і без вжиття заходів, передбачених економічною політикою держави (ліцензування і квотування).

Реімпорт товарів — Р.м., за якого вітчизняні товари, вивезені раніше з митної території країни відповідно до режиму експорту, зворотно ввозять у встановлені терміни без стягнення мит і податків, а також без застосування заходів, передбачених економічною політикою держави.

Митний склад — Р.м., за якого завезені товари зберігають під митним контролем без стягування мит і податків і без вжиття до товарів заходів, передбачених економічною політикою держави, в період їх зберігання.

Магазин безмитної торгівлі — Р.м., за якого товари перебувають і реалізуються вроздріб під митним контролем на митній території країни без стягнення мит, податків і без вжиття заходів, передбачених економічною політикою держави.

Транзит товарів — Р.м., за якого товари переміщують під митним контролем між двома митними органами, у тому числі через територію чужоземної держави, без стягування мит, податків, а також без вжиття щодо товарів заходів економічної політики.

Тимчасове ввезення (вивезення) товарів — Р.м., за якого користування товарами на митній території країни або за її межами допускається з повним або частковим звільненням від мит, податків і без вжиття заходів, передбачених економічною політикою держави.

Вільна митна зона — Р.м., за якого чужоземні товари розміщують і використовують у певних територіальних межах або приміщеннях (місцях) без стягування мит, податків, а також без вжиття до зазначених товарів заходів, передбачених економічною політикою держави. Вітчизняні ж товари розміщують і використовують на умовах експортованих товарів у порядку, визначеному митним законодавством.

Переробка товарів:

а) на митній території — Р.м., за якого чужоземні товари використовують у встановленому порядку для переробки на митній території країни без вжиття заходів, передбачених економічною політикою держави, і з поверненням ввізного мита та податків за умови вивезення продуктів пере-

робки за межі митної території країни відповідно до митного режиму експорту;

б) поза митною територією – Р.м., за якого вітчизняні товари вивозять без вжиття щодо них заходів, передбачених економічною політикою держави, і використовують поза митною територією країни з метою їх переробки і подальшого випуску продуктів переробки у вільний обіг на митній території країни з повним або частковим звільненням від мита і податків, а також без вжиття до них заходів, передбачених економічною політикою держави.

Відмова від товару на користь держави – Р.м., за якого особа відмовляється від товару без стягнення мит, податків, а також без вжиття заходів, передбачених економічною політикою держави.

Знищення товарів – Р.м., за якого чужоземні товари знищують під митним контролем без стягування мита, податків, а також без вжиття заходів, передбачених економічною політикою держави.

РЕЖИМ НАЙБІЛЬШОГО СПРИЯННЯ – закріплення в міжнародній торговельній угоді умови, згідно з якою передбачено надання державами одна одній усіх прав, переваг та пільг щодо податків, мита, митних зборів, якими користується і (чи) буде користуватися будь-яка третя країна. Р.н.с. є одним з основних принципів, покладених в основу Генеральної угоди про тарифи і торгівлю (ГАТТ).

РЕЖИМ ПРЕФЕРЕНЦІЙНИЙ – особливий пільговий режим, що надається однією державою іншій без поширення на треті країни. Може здійснюватися шляхом митних знижок на імпортовані товари, пільгового кредитування і страхування зовнішньоторговельних операцій, спеціального валютного режиму, а також надання фінансової чи технічної допомоги.

РЕЗЕРВ ВАЛЮТНИЙ (ЗОЛОТОВАЛЮТНИЙ) – запаси чужоземної валюти, а також золота, які є в розпорядженні урядового органу або центрального банку держави, транснаціональних чи міжнародних компаній і використовуються для міжнародних розрахунків та платежів.

РЕЗЕРВ ОФІЦІЙНИЙ – офіційні запаси чужоземної валюти, призначені для забезпечення потреб уряду щодо оплати поточних і короткотермінових зовнішньоекономічних зобов'язань. Є активом у платіжному балансі країни.

РЕЗЕРВИ ЗОЛОТОВАЛЮТНІ – офіційні запаси чужоземної валюти і золота в центральному банку країни, фінансових органах і міжнародних валютно-кредитних організаціях.

РЕЗЕРВИ МІЖНАРОДНІ – зовнішні активи держави, які контролюються органами грошово-кредитного регулювання і можуть бути

використані для фінансування дефіциту платіжного балансу, для проведення інтервенцій на валютних ринках тощо. До Р.м. належать: монетарне золото; СПЗ, що є власністю України (у доларовому еквіваленті); резервна позиція України в МВФ; валютні активи.

РЕЗЕРВНА ВАЛЮТА – див. *Валюта резервна*.

РЕЗЕРВНА ПОЗИЦІЯ В МІЖНАРОДНОМУ ВАЛЮТНОМУ ФОНДІ – вимога держави-члена МВФ до МВФ, що визначається як різниця між квотою й авуарами МВФ в її (держави) валюті та грошовими авуарами МВФ, отриманими державою у вигляді кредитів МВФ, і залишків на рахунку МВФ № 2 (що не перевищують однієї десятої процента від квоти держави-члена).

РЕЗЕРВНИЙ АКРЕДИТИВ – див. *Акредитив резервний*.

РЕЗИДЕНТ (франц. resident, від лат. residens, residentis – той, що залишається на місці) – фізична або юридична особа цієї країни чи інших країн, а також особа без громадянства, яка постійно проживає у цій країні; дипломатичне, торговельне чи інше офіційне представництво цієї країни за кордоном, а також інше представництво підприємства, компанії, фірми чи організації, що не здійснює господарської або комерційної діяльності. На Р. повністю поширюється режим оподаткування та податкового регулювання.

РЕІМПОРТ – придбання з увезенням із-за кордону раніше експортованого товару, який там не піддавали переробці.

РЕЙТИНГ КРЕДИТНИЙ – характеристика кредитоспроможності держави, тобто її спроможності своєчасно та в повному обсязі виконувати платежі з обслуговування державного боргу і його погашення. Від Р.к. залежить як здатність залучати чужоземні позики урядом та окремими суб'єктами господарювання, так і загальна інвестиційна привабливість країни. Оцінку Р.к. проводять рейтингові агенції, світовими лідерами серед яких є авторитетні американські агенції «Мудис» («Moody's») – близько 600 аналітиків та «Стандарт енд Пур» («Standard & Poor's») – близько 700 аналітиків. Р.к. враховує фінансову ситуацію боржника, його політичне та економічне становище. Він характеризує рівень ризику неповернення позик протягом усього часу обігу боргових зобов'язань. Існує тісний кореляційний зв'язок між Р.к. і премією за ризик, яка визначає ціну зовнішніх запозичень: чим нижча кредитоспроможність позичальника, тим більший спред проти базової процентної ставки. У таблиці наведено характеристики довготермінових, та короткотермінових Р.к., які використовують рейтингові агенції «Мудис» та «Стандарт енд Пур».

Зовнішньоекономічна діяльність

Мета вкладень	«Standard & Poor's»	«Moody's»	Характеристика ризиків
Довготермінові кредитні рейтинги			
Інвестиційний рівень 1	AAA	Aaa	Найкраща якість; низький ризик неповернення кредиту; високий рівень кредитоспроможності
2	AA+ AA AA-	Aa1 Aa2 Aa3	Висока якість; добра кредитоспроможність, однак дещо вищий ризик порівняно з першою групою; висока спроможність виконувати свої платіжні зобов'язання
3	A+ A A-	A1 A2 A3	Задовільна кредитоспроможність, певна залежність від зовнішніх змін; спроможність виконувати свої платіжні зобов'язання
4	BBB+ BBB BBB-	Baa1 Baa2 Baa3	Середня якість; значний рівень залежності від змін в економічному розвитку; адекватна спроможність виконувати платіжні зобов'язання
Спекулятивний рівень 1	BB+ BB BB-	Ba1 Ba2 Ba3	Спекулятивні вкладення; посередня здатність сплачувати відсотки та основну суму боргу
2	B+ B B-	B1 B2 B3	Дуже спекулятивні вкладення; низький рівень кредитоспроможності; високий ризик неповернення кредитів
3	CCC+ CCC CCC- CC C	Ca Ca C	Низька якість, найнижчий рівень захисту інвестицій; висока ймовірність затримки платежів
4	D	—	Країна допускає протермінування платежів або оголосила про свою неплатоспроможність
«No rating»	N.R.	N.R.	Для країни не встановлено рейтингу
Короткотермінові кредитні рейтинги			
Інвестиційний рівень 1	A1+ A1	Prime-1	Найвища категорія; високий рівень надійності та своєчасності виконання платежів
2	A2	Prime-2	Задовільний рівень спроможності виконувати свої платіжні зобов'язання, однак нижча захищеність вкладів порівняно з найвищою категорією
3	A3	Prime-3	Достатня спроможність своєчасно виконувати свої платіжні зобов'язання

Спекулятивний рівень 1	B	Not-Prime	Боргові зобов'язання характеризуються лише спекулятивною ліквідністю
2	C		Короткотермінові боргові зобов'язання із сумнівною ліквідністю платежів
3	D	–	Боргові зобов'язання, платежів за якими не виконують вчасно
«No rating»	N.R.	N.R.	Для країни не встановлено рейтингу

РЕНТИНГ (англ. *renting* – здавання в оренду) – короткотермінова (до одного року) оренда машин і обладнання без права їх подальшого придбання орендарем. Орендна плата за Р. звичайно вища, ніж за лізингом.

РЕПАРАЦІЯ (від лат. *reparatio* – відновлення) – у міжнародному праві – вид матеріальної міжнародно-правової відповідальності. Передбачає відшкодування державою-агресором завданих нею в процесі воєнних дій збитків іншій державі, що зазнала нападу. Виплату Р. звичайно передбачають у мирному договорі.

РЕПАТРІАЦІЯ КАПІТАЛІВ – повернення капіталів із-за кордону до країни, з якої їх було вивезено.

РЕПАТРІАЦІЯ ПОЗИК – повернення із-за кордону до країни емітованих у ній облігацій, які раніше були розміщені серед чужоземних кредиторів. Здійснюється через викуп цих облігацій державою чи її громадянами.

РЕСУРСИ ВАЛЮТНІ МІЖНАРОДНІ – чужоземна валюта та інші активи, передусім золото, які країна може використовувати для покриття дефіциту платіжного балансу.

РИЗИК ВАЛЮТНИЙ – ймовірність валютних втрат через зміну курсу чужоземної валюти щодо національної в період між укладанням угоди і фактичними розрахунками за нею при здійсненні зовнішньоторговельних, кредитних і валютних операцій. Під Р.в. підпадає учасник міжнародної угоди, для якого валюта розрахунків є чужоземною. Наражатися на Р.в. можуть і обидва учасники угоди, якщо для взаєморозрахунків вони використовують третю валюту. Величина ризику відображується на рахунку курсових різниць або рахунку прибутків і збитків. В окремих випадках Р.в. для одного з учасників угоди може обернутися непередбаченим доходом завдяки додатній курсовій різниці від зміни курсу валюти. Методами самозахисту від Р.в. є валютні застереження в угодах, що передбачають коректування курсів валют у процесі виконання угоди, а також страхування від Р.в.

РИЗИК ВАЛЮТНИЙ ОПЕРАЦІЙНИЙ – ризик реальних втрат чи

недоодержання вигоди (зиску) з конкретної операції чи угоди, здійснюваної зокрема суб'єктом зовнішньоекономічної діяльності.

РИЗИК ВАЛЮТНИЙ ТРАНСЛЯЦІЙНИЙ – ризик, зумовлений зміною обмінного курсу звітної валюти банку щодо курсів валют, у яких банк має незбалансованість між активами й пасивами, вираженими в чужоземних валютах.

РИЗИК КУРСОВИЙ – ризик, що виникає у зв'язку з коливанням ринкової вартості валют.

РИЗИК ТРАНСЛЯЦІЙНИЙ – ризик валютних втрат від перерахування суми коштів з однієї валюти в іншу (наприклад, при щорічній переоцінці валютного боргу), коли ніякі платіжні операції фактично не здійснюються.

РИЗИК ТРАНСФЕРНИЙ – ризик появи обмежень у процесі переведення капіталу з однієї країни в іншу.

РИМЕСА (від італ. rimessa – передача, переказ) – 1) платіжний документ (тратта, чек, грошовий переказ) у чужоземній валюті, що його купує боржник у третьої особи за національну валюту і пересилає своєму кредиторі для погашення заборгованості перед ним;

2) будь-який вексель, за яким можна отримати гроші.

РИМЕТУВАННЯ – спосіб погашення заборгованості в чужоземній валюті за допомогою римеси.

РИНКОВИЙ ВАЛЮТНИЙ КУРС – див. *Курс валютний гнучкий (ринковий)*.

РИНОК ВАЛЮТНИЙ – система фінансово-економічних відносин, пов'язаних зі здійсненням операцій купівлі-продажу (обміну) чужоземних валют і платіжних документів у чужоземних валютах. Р.в. – збірне поняття, що охоплює значну кількість окремих локальних ринків у певних регіонах, центрах міжнародної торгівлі і валютно-фінансових зв'язків, зокрема на міжнародних валютних біржах. На Р.в. здійснюється широке коло операцій щодо зовнішньоторговельних розрахунків, страхування валютних ризиків, диверсифікації валютних резервів, переміщення валютної ліквідності тощо. За своїм режимом Р.в. поділяються на вільні (без валютних обмежень) та обмежені, коли валютні операції дозволяються уповноваженими органами або здійснюються за офіційним валютним курсом. Р.в. представлені сукупністю банків, бірж і фінансових компаній, які здійснюють валютні операції. Найбільші міжнародні Р.в. функціонують у Лондоні, Нью-Йорку, Токіо, Франкфурті-на-Майні; Сінгапурі, Сянгані (Гонконзі), Бахрейні, Цюриху.

РИНОК ВАЛЮТООБМІННИЙ – валютний ринок, на якому здійснюють обмінні операції.

РИНОК ЗОВНІШНІЙ – закордонний ринок, що, на відміну від внутрішнього ринку, регулюється міжнародними угодами.

РИНОК ЗОЛОТА – центр торгівлі золотом, де регулярно здійснюється його купівля-продаж для промислового використання, придбання чужоземної валюти, приватної тезаврації (нагромадження), спекуляції. Міжнародні Р.з. розміщені в Лондоні, Нью-Йорку, Цюриху, Сянгані (Гонконзі). Ціна золота на цих ринках є його світовою ціною. Учасниками Р.з. є: постачальники металу (видобувні компанії, асоціації виробників, афінажні підприємства тощо), спеціалізовані посередники (комерційні та інвестиційні банки, дилерські компанії), фінансові та промислові споживачі (центральні банки, інвестори, афінажні заводи, ювелірні підприємства, електронне виробництво, дантисти тощо).

РИНОК ЗОЛОТИХ МОНЕТ – частина ринку золота, об'єктом купівлі-продажу на якому є нумізматичні, напівнумізматичні, обігові та зливкові золоті монети. Сьогодні близько 15–20 % видобутку золота використовують для карбування монет. Монети, які обертаються на Р.з.м., класифікують за їх якістю. Цю класифікацію (за американською системою «Червона книга» – Redbook Grading System) наведено нижче. Вона містить базові, додаткові та нумізматичні рейтинги.

<i>Базові рейтинги</i>		
PF	Proof (Високопробна)	Монети із дзеркальною поверхнею, викарбувані спеціально для колекціонерів
UNC	Uncirculated (Поза обігом)	Нові. Звичайного карбування, але не обігові
EX.FINE	Extremely Fine (Надзвичайно першокласна)	В обігу в незначній кількості. Деякий лиск, але підстави вважати зношеними немає
V.FINE	Very Fine (Дуже першокласна)	Помітно зношена на контрольних точках, але досить блискуча, щоб викликати зацікавлення
F	Fine (Першокласна)	Монета перебуває в обігу, трохи зношена, але ще зберігає блиск. Усі літери і контрольні точки виразні
VG	Very Good (Дуже добра)	Усі зображення виразні, але не дуже чіткі
G	Good (Добра)	Усі зображення, позначки та «легенда» досить чіткі й зрозумілі
F	Fair (Задовільна)	Занадто зношена, проте найважливіші елементи дизайну та літери можна легко ідентифікувати

<i>Додаткові рейтинги</i>		
PL	Prooflike (Подібна до високопробної)	Монети поза обігом, але так якісно викарбувані, що нагадують високопробні
ChBU	Choice Brilliant Uncirculated (Чудовий вибір – поза обігом)	Високоякісна монета поза обігом у стані, який можна вважати дуже добрим
BU	Brilliant Uncirculated (Чудова – поза обігом)	Така сама, як і ChBU, за винятком кількох незначних механічних пошкоджень чи поганого стану позначок
AU	Almost Uncirculated (Майже поза обігом)	З незначними ознаками зношеності
<i>Нумізматичні рейтинги</i>		
RRR	Extremely Rare (Надзвичайно рідкісна)	Майже унікальна, існує лише кілька екземплярів
RR	Very Rare (Дуже рідкісна)	Рідкісна, є лише в музеях
R	Rare (Рідкісна)	Торгують монетою лише колекціонери, зрідка вона з'являється в каталогах
C	Common (Звичайна)	Продається більшістю дилерів

РИНОК ПОЗИКОВИХ КАПІТАЛІВ МІЖНАРОДНИЙ – система ринкових відносин, що забезпечує акумуляцію та перерозподіл позикових капіталів між країнами. Охоплює такі сектори:

світовий грошовий ринок – здебільшого міжбанківські операції терміном від одного дня до одного року;

ринок євровалют;

ринок єврокредитів;

світовий фінансовий ринок – емісія та розміщення цінних паперів терміном на 7–15 років.

Найпоширенішими формами міжнародного кредиту є лізинг, факторинг, кредити за компенсаційними угодами. Операції на Р.п.к.м. оформляють векселями, банківськими акцептами, депозитними сертифікатами, облігаціями, євронотами, кредитними гарантіями тощо.

РИНОК СТРАХОВИЙ МІЖНАРОДНИЙ – сукупність національних та регіональних страхових ринків.

РИНОК ФІНАНСОВИЙ МІЖНАРОДНИЙ (СВІТОВИЙ) – ринкове середовище, яке забезпечує умови для акумуляції та перерозподілу фінансових потоків на глобальному рівні. За інструментами цей ринок поділяється на кредитний ринок (грошовий та ринок капіталів), фондовий ринок та ринок деривативів (див. рис.).

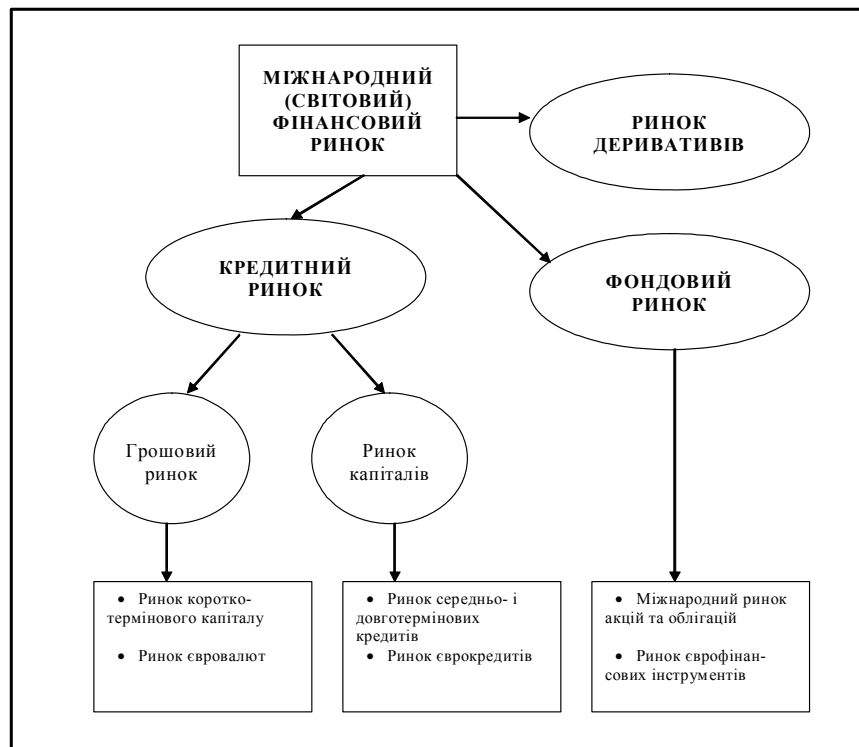

За рухом фінансових потоків на цьому ринку можна виокремити валютний, кредитний, фондовий ринки, а також ринок коштовних металів.

РІВЕНЬ ДОЛАРИЗАЦІЇ – див. *Доларизація*.

РІЗНИЦЯ КУРСОВА – 1) різниця в сумах валютного виторгу або платежів, що виникає внаслідок зміни курсу національної валюти відносно чужоземної з моменту укладення угоди до моменту оплати торговельно-фінансових операцій. Може бути об'єктом спекулятивних угод;

2) різниця між грошовими оцінками однакової кількості чужоземної валюти при різних валютних курсах.

РОЗРАХУНКИ АКРЕДИТИВАМИ – форма безготівкових розрахунків, що використовується для міжміських платежів. Оплату товарів і послуг через акредитиви здійснюють у місці перебування постачальника з коштів, зарезервованих для цього. За такої форми розрахунків відбувається відволікання коштів покупця, а його контроль

за постачанням продукції дещо знижується. Тому акредитивну форму розрахунків використовують лише тоді, коли вона визначена договором, а також коли через систематичні затримки платежів постачальник переводить покупця на розрахунки за акредитивами.

Відкриття (виставлення) акредитива здійснюється за рахунок власних коштів покупця або кредитів банку, депонованих на суму акредитива. Кожен акредитив призначений для розрахунків тільки з одним постачальником. Час дії акредитива визначається покупцем, як правило, в межах 15 днів від дня відкриття. В окремих випадках, коли це зумовлено умовами постачання, керівник банку покупця може продовжити термін дії акредитива. Виплату постачальникові за акредитивом здійснюють на повну суму або частинами. Покупець має право відкликати акредитив.

Умовою виплати грошей з акредитива може бути акцепт уповноваженого, котрий засвідчує в банку постачальника зразок свого підпису. У такому разі уповноважений покупець сам вирішує питання щодо використання грошей, оскільки банк видає кошти за акцептованими (підписаними) ним документами.

Якщо виплату коштів за акредитивом передбачено здійснювати без акцепту уповноваженого, до заяви на акредитив можуть бути внесені певні додаткові умови, зокрема: відвантаження товарів тільки в конкретні пункти призначення; подання документів, що засвідчують якість продукції; заборона часткових виплат за акредитивом; спосіб транспортування вантажів; комплектність поставок тощо.

Схематично акредитивну форму розрахунків показано на рисунку.



РОЗРАХУНКИ ЕКСПОРТНО-ІМПОРТНІ – міжнародні розрахунки, в процесі яких регулюються платежі за грошовими вимогами і зобов'язаннями, що виникають у держави та підприємств під час експорту чи імпорту товарів (робіт, послуг).

РОЗРАХУНКИ МІЖНАРОДНІ – безготівкові розрахунки за грошовими зобов'язаннями та вимогами, які виникають між юридичними особами і громадянами різних країн унаслідок економічних, науково-технічних, культурних, політичних та інших відносин. Р.м. здійснюються здебільшого через банки на підставі кореспондентських стосунків, тому вони потребують відкриття банками кореспондентських рахунків. Серед Р.м. переважають платежі, пов'язані із зовнішньою торгівлею, послугами, кредитами й інвестиціями. Основними формами Р.м. є інкасо, акредитив, банківські перекази.

РОЗРАХУНКИ ПІДПРИЄМСТВ ЕКСПОРТНО-ІМПОРТНІ – міжнародні розрахунки по грошових вимогах та зобов'язаннях, що виникають у підприємств у процесі експорту чи імпорту товарів та послуг. Для таких розрахунків суб'єкти зовнішньоекономічної діяльності відкривають у банках свої рахунки: розрахункові, суброзрахункові, валютні, кредитні, спеціальні тощо.

РОЗРАХУНКОВА ВАЛЮТА – див. *Валюта розрахункова*.

РОЗРАХУНКОВИЙ БАЛАНС – див. *Баланс розрахунковий*.

С

САЛЬДО (від італ. *saldo* – рахунок, баланс, підсумок) – у міжнародних торгових і платіжних розрахунках С. – різниця між вартістю експорту й імпорту країни чи між її закордонними платежами та надходженнями за певний час.

САМООКУПНІСТЬ ВАЛЮТНА – принцип зовнішньоекономічної діяльності підприємств, що передбачає покриття їхніх валютних витрат за рахунок власних валютних доходів.

СВІНГ (англ. *swing*, букв. – коливання, розмах) – коливання курсу валюти і цінних паперів, а також цін товарів на біржі.

СВІТОВА ВАЛЮТНА СИСТЕМА – див. *Система валютна світова*.

СВІТОВА ОРГАНІЗАЦІЯ ТОРГІВЛІ – СОТ (World Trade Organization – WTO) – міжнародна міждержавна організація, яка є єди-

ною правовою та інституціональною основою всесвітньої торгової системи. Пріоритетні напрями діяльності СОТ – лібералізація міжнародної торгівлі товарами та послугами переважно за допомогою методів тарифного регулювання, а також забезпечення справедливості, прозорості й прогнозування міжнародної торгівлі, створення стабільної і передбачуваної торговельної системи та сприяння економічному зростанню і підвищенню економічного добробуту у світі. СОТ заснована 1994 р. згідно з угодою, укладеною в м. Марракеш (Марокко) під час Уругвайського раунду багатосторонніх торговельних переговорів (1986–1994 рр.) під егідою Генеральної угоди про тарифи і торгівлю (ГАТТ). Відповідно до цієї угоди країнами-засновницями СОТ стали всі сторони-учасники ГАТТ. Основними завданнями СОТ є: сприяння реалізації багатосторонніх торговельних угод; нагляд за станом світової торгівлі і надання консультацій з питань управління у галузі міжнародної торгівлі; виконання ролі форуму для проведення багатосторонніх торговельних переговорів і консультацій між країнами-членами СОТ; вирішення торговельних спорів; нагляд за національними торговельними політиками країн-членів; технічне сприяння країнам, що розвиваються, з питань, які належать до компетенції СОТ; співпраця з іншими міжурядовими і неурядовими організаціями у питаннях, пов'язаних зі сферою діяльності СОТ. Найвищим органом СОТ є Конференція міністрів, яка складається з представників усіх членів СОТ і проводиться не рідше ніж один раз на 2 роки. Між сесіями Конференції міністрів для вирішення поточних і процедурних питань скликають Генеральну раду, до якої входять представники всіх членів СОТ. Місце перебування Секретаріату СОТ – м. Женева (Швейцарія).

СВІТОВА ЦІНА – див. *Ціна світова*.

СВІТОВИЙ БАНК – міжнародний інвестиційний інститут, створений одночасно з Міжнародним валютним фондом за рішенням міжнародної валютно-фінансової конференції Об'єднаних Націй, яка відбулася у Бреттон-Вудсі (США) 1944 р. Штаб-квартира розташована у Вашингтоні. Метою діяльності банку є сприяння соціальному й економічному розвитку різних країн світу. С.б. утворюють: Міжнародний банк реконструкції і розвитку (МБРР) та Міжнародна асоціація розвитку (МАР). Членами С.б. є близько 180 країн світу. Україна членом С.б. стала 1992 р.

Крім МБРР і МАР, до групи С.б. входять Міжнародна фінансова корпорація (МФК), Багатостороннє агентство гарантування інвестицій (БАГІ) та Міжнародний центр врегулювання інвестиційних спорів (МЦВІС).

Особливості позик, які надає С.б.: банк може вимагати внесення корективів у фінансово-господарську політику держави з метою підвищення ефективності та стимулювання економічного розвитку; рішення про надання позики не базується на політичних міркуваннях; умови позики передбачають технічну допомогу (експертизу); уряд країни повинен гарантувати відшкодування позики. Умови надання позик С.б.: період відтермінування – від 3 до 5 років; термін виплати позики – 15–20 років; поточна облікова ставка – 7,73 %; облікова ставка уточнюється щопівроку і визначає вартість кредитів, наданих С.б.

СВІТОВИЙ ФІНАНСОВИЙ РИНОК – див. *Ринок фінансовий міжнародний (світовий)*.

СВІТОВИЙ ФІНАНСОВИЙ ЦЕНТР – див. *Центр фінансовий світовий*.

СВІФТ – система електронного передавання інформації щодо міжнародних розрахунків. Від англійської абрєвіатури SWIFT (Society for Worldwide Interbank Financial Telecommunications), дослівний переклад якої означає «Товариство міжнародних міжбанківських фінансових телекомунікацій». Основними завданнями міжнародної платіжної системи С. є надання оперативного, надійного, ефективного, конфіденційного та захищеного від несанкціонованого доступу телекомунікаційного обслуговування для банків і проведення робіт зі стандартизації форм і методів обміну фінансовою інформацією. Систему створено 1973 р. з метою спрощення та уніфікації міжнародних розрахунків. Працює з 1977 р. Її центр розташований у Брюсселі. Банки-учасники цієї системи зв'язані через термінальні пристрої з її центральними пунктами і завдяки цьому – один з одним. Система СВІФТ дає змогу забезпечити надшвидке передавання інформації щодо здійснених міжнародних розрахунків та інших міжбанківських операцій.

СВОП (від англ. swap – обмін) – торгово-фінансова обмінна операція, за якої укладання угоди щодо купівлі (продажу) цінних паперів, валюти, золота на умовах угоди спот супроводжується укладанням контр угоди щодо наступного зворотного продажу (купівлі) того самого товару через певний час на тих самих чи інших умовах.

СВОП ВАЛЮТНО-ПРОЦЕНТНИЙ – обмін зобов'язань із плаваючою процентною ставкою в одній валюті на зобов'язання з фіксованою процентною ставкою в іншій валюті.

СВОП ЗОЛОТОВАЛЮТНИЙ – своєрідна заставна операція обміну золота на чужоземну валюту з одночасним укладенням форвардної угоди на зворотний обмін та повернення золота. За економічним змістом така

операція може бути кваліфікована як здавання золота в ломбард. Її використовують у разі гострої нестачі чужоземної валюти та бажання не втратити золото.

СДР (SDR) — див. *Спеціальні права запозичення*.

СЕЗОННЕ МИТО — див. *Мито сезонне*.

СЕКЦІЯ ВАЛЮТНА — сегмент біржового ринку, де укладають угоди щодо купівлі та продажу чужоземної валюти.

СЕРТИФІКАТ (від франц. *certificat* — свідоцтво, посвідчення, довідка) — документ, який засвідчує відповідність товару певним стандартам чи технічним умовам, його якість, вагу, походження тощо. Його видають компетентні органи на підставі експертизи товарів.

СЕРТИФІКАТ ВІДПОВІДНОСТІ — виданий спеціально уповноваженим органом документ, який засвідчує те, що готова продукція чи послуга належно ідентифікована і відповідає певному стандарту чи іншому нормативному документу.

СЕРТИФІКАТ КАРАНТИННИЙ — документ, що його видає Державна служба з карантину рослин України і який містить інформацію про фітосанітарний стан продукції рослинного походження, вирощеної в зонах карантинного режиму. С.к. визначає умови заготівлі, вивезення, перевезення, зберігання, переробки, реалізації та використання такої продукції.

СЕРТИФІКАТ ПОХОДЖЕННЯ — сертифікат, який засвідчує місце продукування товару і звідки він був відправлений. Видається відповідними повноважними органами (торговельно-промисловими палатами) країни експорту. С.п. є підставою для нарахування ввізного мита за певною ставкою чи надання пільг, передбачених міжнародними торговими угодами.

СЕРТИФІКАТ ТОРГОВИЙ МІЖНАРОДНИЙ — імпортна ліцензія, що дає дозвіл імпортеріві товарів продати в країні з неконвертованою валютою закуплені (імпортовані) ним товари на домовлену суму за тверду валюту.

СЕРТИФІКАТ ЯКОСТІ — супровідний документ, який засвідчує якість поставленого товару. Містить показники якості й технічні характеристики, передбачені договором. Видається відповідними державними структурами країни експорту (виробника).

СИСТЕМА ВАЛЮТНА — форма організації валютних відносин, закріплена в державно-правових нормах та міжнародних угодах. Розрізняють світову, міжнародну (регіональну) і національну С.в. Виділяють чотири етапи розвитку С.в.:

I – 1867 р., Паризька конференція – єдиним мірилом світових грошей визнано золото;

II – 1922 р., Генуезька конференція – національні кредитні гроші почали використовувати як міжнародні платіжно-резервні засоби;

III – 1944 р., Бреттон-Вудська конференція – впроваджено золото-девізний стандарт;

IV – 1976 р., Ямайська угода держав-членів МВФ (ратифікована 1 квітня 1978 р.) – юридично завершено демонетизацію золота; замість золотодевізного стандарту офіційно впроваджено стандарт СПЗ; санкціоновано плаваючі курси валют.

СИСТЕМА ВАЛЮТНА МІЖНАРОДНА (РЕГІОНАЛЬНА) – договірно-правова форма організації валютних відносин між групою країн. Є частиною світової валютної системи і пов'язана з національними валютними системами країн-членів, що входять до її складу. Прикладами таких систем можуть бути Європейська валютна система, Західноафриканський валютний союз, Валютний союз Центральної Африки та інші. Основними елементами міжнародної валютної системи є: міжнародна розрахункова одиниця; міжнародні валютні фонди; узгоджений режим регулювання валютних курсів; міжнародні кредитно-розрахункові установи та інші.

СИСТЕМА ВАЛЮТНА НАЦІОНАЛЬНА – державно-правова форма організації валютних відносин держави, регламентована національним законодавством. Є частиною грошово-кредитної системи держави; обслуговує переважно зовнішньоекономічний оборот товарів, послуг і капіталів. Основними елементами С.в.н. є: національна грошова одиниця; склад офіційних золотовалютних резервів; валютний паритет і механізм формування валютного курсу; умови конвертації національної валюти й характер валютних обмежень; форми та організація міжнародних розрахунків; статус національних установ, які регулюють і контролюють валютні відносини.

СИСТЕМА ВАЛЮТНА СВІТОВА – правова форма організації валютних відносин між усіма чи переважною більшістю країн світу. Сучасна С.в.с. регулюється статутом Міжнародного валютного фонду, а її принципи та організаційні засади було визначено угодою країн-членів МВФ, прийнятою в січні 1976 р. у столиці Ямайки м. Кінгстоні. У рамках Ямайської валютної системи в 1979 р. створено Європейську валютну систему, яка є міжнародною (регіональною) валютною системою. С.в.с. містить низку елементів, кожен з яких юридично визначається відповідними міжнародними договорами й угодами, зокрема: форми міжнародних

засобів обігу та платежу (золото, національні валюти, міжнародні валюти); склад і структура міжнародної валютної ліквідності; узаконений режим валютних паритетів і курсів; уніфіковані форми і правила міжнародних розрахунків; умови взаємної конвертованості валют; статус міжнародних валютно-кредитних організацій та інші.

СИСТЕМА КРЕДИТНА – 1) сукупність кредитних відносин, форм і методів кредитування у певній країні;

2) загальна назва кредитних установ країни (банків, ломбардів, кредитних спілок, страхових товариств тощо).

СИСТЕМА ЛІЦЕНЗІЙНА – один з основних регуляторів зовнішньоторговельних операцій, що передбачає надання належно оформлених дозволів на ввезення товарів до певної країни та вивезення товарів із неї.

СИСТЕМА ОПИСУ І КОДУВАННЯ ТОВАРІВ ГАРМОНІЗОВАНА – уніфікований класифікатор товарів, кожному з яких присвоєно свій, чітко визначений код. Використовується під час здійснення митних процедур, а також для ведення зовнішньоторговельної статистики, встановлення квот на експорт та імпорт і видачу ліцензій на зовнішньоекономічну діяльність.

СИСТЕМА ПЛАТІЖНА МІЖНАРОДНА – система розрахунків між банками різних країн, які використовують єдині стандарти платіжних засобів (див., наприклад, СВІФТ).

СИСТЕМА ПРЕФЕРЕНЦІЙ ЗАГАЛЬНА – система митних пільг, що їх розвинені країни надають країнам, що розвиваються. Ці пільги полягають у зниженні мита на готові товари з країн, що розвиваються. Пільги регламентовані сесією Конференції ООН з торгівлі та розвитку 1964 р. в Нью-Делі. Україна до С.п.з. приєдналась 1994 р.

СІФ – див. *ІНКОТЕРМС*.

СКЛАД БОНДОВИЙ – склад митниці, на якому можна зберігати імпорتنі товари, не сплачуючи ввізного мита. Це мито сплачують тільки у разі відправлення товарів зі С.б. на територію країни. Зберігання товарів на С.б. обмежене певними термінами, після яких товари переходять у власність держави.

СКЛАД КОНСИГНАЦІЙНИЙ – склад комісонера, з якого він продає товари консигнанта за кордон.

СКЛАД МИТНИЙ – приміщення, місце, де у разі потреби зберігаються (акумулюються) товари перед їх переміщенням через митний кордон.

СКЛАДНИЙ МИТНИЙ ТАРИФ – див. *Тариф митний складний*.

СКЛАДСЬКИЙ ВАРАНТ – див. *Варант*.

СКЛАДСЬКИЙ ДОКУМЕНТ – див. *Документ складський*.

СКОНТО – спосіб розрахунку за товар зі знижкою за негайну оплату. Звичайно термін для надання знижки визначається продавцем і становить 5–10 днів, а знижка – близько 3 %.

СКОНТРАЦІЯ – взаємне зарахування зустрічних платіжних вимог юридичними особами чи громадянами.

COT – див. *Світова організація торгівлі*.

СОЮЗ МИТНИЙ – угода двох або декількох держав про спільну митну політику. Держави, що уклали С.м. скасовують встановлене між ними мито і затверджують єдине мито для тих країн, які не ввійшли до С.м.

СПАДНА ВАЛЮТА – див. *Валюта спадна*.

СПЕЦИФІЧНЕ МИТО – див. *Мито специфічне*.

СПЕЦІАЛЬНА ЕКОНОМІЧНА ЗОНА – див. *Вільна економічна зона*.

СПЕЦІАЛЬНІ ПРАВА ЗАПОЗИЧЕННЯ (СПЗ) – Special Drawing Rights (SDR) – міжнародні платіжні та резервні засоби, що випускаються Міжнародним валютним фондом, починаючи з 1970 р. Використовуються для безготівкових міжнародних розрахунків та як розрахункова одиниця. Курс СПЗ визначають за валютним кошиком, до складу якого входить кілька валют (долар США, євро, японська єна, англійський фунт стерлінгів), питому вагу яких коригують раз на п'ять років. СПЗ виконують частину функцій світових грошей щодо регулювання платіжних балансів, поповнення офіційних валютних резервів, сумірності національних валют.

СПЗ – див. *Спеціальні права запозичення*.

СПІЛЬНЕ ПІДПРИЄМСТВО – див. *Підприємство спільне*.

СПОРАДИЧНИЙ ДЕМПІНГ – див. *Демпінг спорадичний*.

СПОТ-КУРС – поточний курс валюти. Розрахунки за угодами на придбання валюти за С.-к. здійснюють наступного робочого (банківського) дня після укладення угоди.

СПРАВА МИТНА – 1) складова зовнішньоекономічної діяльності держави, що охоплює встановлення порядку та організацію переміщення через митний кордон товарів, предметів, обкладання їх митом, оформлення, контроль та інші заходи щодо реалізації митної політики;

2) діяльність митних органів щодо реалізації митного законодавства.

СТАВКА МИТНА КОНВЕНЦІЙНА – ставка митного тарифу, встановленого спеціальною угодою (конвенцією), укладеною між двома чи кількома державами.

СТАНДАРТИ ЯКОСТІ КОШТОВНИХ МЕТАЛІВ МІЖНАРОДНІ – вимоги до коштовних металів, прийняті Лондонською асоціацією рин-

ку коштовних металів. У документах асоціації позначені як стандарт London good delivery. Вони містять такі вимоги:

I. Для зливків золота:

1. Маса чистого золота у зливку – від 350 до 450 тройських унцій (від 10886 до 13754 г).
2. Вага кожного зливка має бути виражена в тройських унціях і бути кратною 0,025 унції.
3. Чистота металу – щонайменше 995 часток хімічно чистого золота на 1000 часток лігатурної маси.

На зливку мають бути такі обов'язкові позначки: серійний номер; проба; тавро виробника; рік виготовлення зливка (вимога діє з 1988 р.). Зливков не повинен мати пор, заглибин та інших вад. Він має бути зручним для перенесення і складування.

II. Для зливків срібла:

1. Вага зливка – від 500 до 1250 тройських унцій (від 15552 до 38879 г).
2. Вага кожного зливка має бути виражена в тройських унціях і бути кратною 0,10 унції.
3. Чистота металу – щонайменше 999 часток хімічно чистого срібла на 1000 часток лігатурної маси.

На зливку мають бути такі обов'язкові позначки: серійний номер; проба; тавро виробника; вага в тройських унціях або кілограмах (вага зливка в кілограмах має бути переведена в тройські унції і відповідати зазначеним вимогам).

Зливков має бути правильної форми, зручним для перенесення і складування. На поверхні не повинно бути пор, заглибин та інших вад. Краї зливка мають бути прямими і негострими.

III. Для зливків (пластин) платини:

1. Вага зливка (пластини) – від 32,150 до 192,904 тройської унції (від 1000 до 6000 г).
2. Чистота металу – щонайменше 999,5 частки хімічно чистого металу на 1000 часток лігатурної маси.

На зливку мають бути такі обов'язкові позначки: серійний номер; проба; літери PT або PLATINUM; тавро виробника; вага в грамах або тройських унціях.

СТАТИСТИЧНЕ МИТО – див. *Мито статистичне*.

СТАТТІ УГОДИ МІЖНАРОДНОГО БАНКУ РЕКОНСТРУКЦІЇ ТА РОЗВИТКУ – офіційна назва статуту МБРР. Ухвалені 1944 р. на Валютно-фінансовій конференції Об'єднаних Націй у Бреттон-Вудсі (США). Чинні з грудня 1945 р. Мета МБРР, його функції та операції,

членство в ньому, формування капіталу та напрями кредитної діяльності викладені в одинадцяти статтях і двох додатках.

СТАТТІ УГОДИ МІЖНАРОДНОГО ВАЛЮТНОГО ФОНДУ – офіційна назва статуту МВФ. Ухвалені 1944 р. на Валютно-фінансовій конференції Об'єднаних Націй у Бреттон-Вудсі (США). Набули чинності в грудні 1945 р. після ратифікації їх необхідною кількістю держав-учасниць конференції. У С.у. МВФ визначено мету МВФ, його функції, членство в ньому, зобов'язання щодо валютного регулювання та інші питання, пов'язані з міжнародним співробітництвом у валютній сфері. У сучасній редакції цей документ містить тридцять дві статті (одна з яких є вступною) та дванадцять додатків.

СТАТУТ МІЖНАРОДНОГО БАНКУ РЕКОНСТРУКЦІЇ ТА РОЗВИТКУ – див. *Статті угоди Міжнародного банку реконструкції та розвитку*.

СТАТУТ МІЖНАРОДНОГО ВАЛЮТНОГО ФОНДУ – див. *Статті угоди Міжнародного валютного фонду*.

СТЕНД-БАЙ – див. *Акредитив «Стенд-бай»*.

СТОКІСТ (від англ. stock – запас, капітал, майно) – фірма країни-імпортера, що здійснює експортно-імпортні операції за спеціальною консигнаційною угодою. Має власні склади, купує та продає товари від свого імені й за свій кошт.

СТРАХОВИК – 1) спеціалізована організація, котра за певну винагороду (страхову премію) здійснює страхування і бере на себе зобов'язання відшкодувати збитки страхувальникові (чи іншим особам) або виплатити страхову суму;

2) працівник страхової організації.

СТРАХУВАЛЬНИК – фізична або юридична особа, котра укладає зі страховою організацією договір щодо страхування свого власного інтересу чи інтересу третьої особи, сплачує страхові премії і має право (згідно з договором або законом) на отримання компенсації (відшкодування) у разі настання страхового випадку.

СТРАХУВАННЯ – система заходів щодо створення страхових (грошових) фондів, призначених для повного або часткового відшкодування втрат суб'єктам господарювання від непередбачених обставин (стихійних лих, аварій, нещасних випадків, невиконання зобов'язань збанкрутованими контрагентами тощо) та надання допомоги громадянам (чи їх сім'ям) у разі настання страхових випадків – досягнення певного віку, втрати працездатності, смерті тощо. С. є одночасно як засобом залучення грошових ресурсів, так і способом відшкодування збитків.

Розрізняють: майнове С., об'єктом якого є різні матеріальні цінності; особисте С. — С. певної події в житті фізичної особи; С. відповідальності, предметом якого є можливі зобов'язання страхувальника щодо відшкодування збитків (шкоди) третім особам; С. підприємницьких ризиків, де об'єктом є ризик неотримання прибутку або зазнавання збитків. С. може бути добровільним чи обов'язковим (примусовим). Особливими формами С. є перестраховування та співстраховування, які дають змогу розподілити та перерозподілити великі ризики між багатьма страховими організаціями.

СУБСИДІЯ (від лат. *subsidium* — допомога, підтримка) — вид допомоги (переважно у грошовій формі), що надається державою, юридичною чи приватною особою іншим особам (юридичним або фізичним), а також іншим державам. Розрізняють прямі й непрямі С. За допомогою прямих С. держава фінансує капітальні вкладення в галузі економіки, розвиток яких важливий для держави загалом, науково-дослідні та дослідно-конструкторські роботи, впровадження у виробництво нової техніки, перепідготовку кадрів. Непрямі С. реалізуються через податкову та грошово-кредитну політику, а також через механізм ціноутворення.

СУБСИДІЯ ЕКСПОРТНА — субсидія, що надається підприємствам за рахунок державного бюджету з метою стимулювання експорту. Можлива у формі прямого фінансування науково-дослідних робіт, експортного виробництва чи надання на ці потреби пільгових кредитів.

СУБСИДУВАТИ — надавати субсидію.

СХОВИЩЕ ПОДАТКОВЕ — див. *Гавань податкова*.

Т

ТАРИФ (франц. *tarif*, італ. *tariffa* — розцінка, від араб. *ta'rif* — повідомлення, оповіщення) — офіційно встановлена ставка (система ставок) оподаткування, митних зборів.

ТАРИФ АВТОНОМНИЙ — див. *Тариф митний*.

ТАРИФ ГНУЧКИЙ — див. *Тариф митний*.

ТАРИФ ДИФЕРЕНЦІЙОВАНИЙ — митний тариф, що дає змогу віддавати переваги певним товарам (пропускати через митницю одні й затримувати інші) залежно від того, в якій країні їх вироблено.

ТАРИФ ЗАБОРОННИЙ — див. *Тариф митний*.

ТАРИФ КОНВЕНЦІЙНИЙ – див. *Тариф митний*.

ТАРИФ МИТНИЙ – систематизоване зведення експортних чи імпортних ставок мита на одиницю товару. Є головним економічним регулятором зовнішньої торгівлі. Розрізняють такі види Т.м.:

автономний – тариф, встановлюваний поза міжурядовими угодами;
гнучкий – тариф, використовуваний для вирівнювання цін на вітчизняні та імпортні товари;

заборонний – високий (понад 30 % вартості товару) тариф, використовуваний для обмеження ввезення чи вивезення окремих товарів;

конвенційний – договірний тариф з пільговими зниженими ставками, встановлюваний на підставі міжурядових торговельних угод;

пільговий – тариф, що передбачає мінімальні ставки мита для товарів, які ввозяться імпортерами з країн, котрі мають режим найбільшого сприяння в торгівлі.

Основними функціями Т.м. є: захищати національних товаровиробників від чужоземних конкурентів, сприяти доступові вітчизняних товарів на чужоземні ринки, бути одним із джерел надходження коштів до державного бюджету, сприяти поліпшенню платіжного балансу держави;

2) конкретна ставка мита, що підлягає сплаті при вивезенні або ввезенні певного товару на митну територію країни.

ТАРИФ МИТНИЙ ПОДВІЙНИЙ – складний тариф, що містить для кожної товарної позиції максимальну й мінімальну ставки, які застосовуються залежно від торговельно-політичних взаємин з тією чи іншою країною.

ТАРИФ МИТНИЙ ПРОСТИЙ – митний тариф, що передбачає для кожного товару тільки одну ставку мита, яку застосовують незалежно від країни походження товару чи інших обставин.

ТАРИФ МИТНИЙ СКЛАДНИЙ – митний тариф, що передбачає для кожного товару декілька ставок мита і дає змогу залежно від походження товару застосовувати різний рівень митного обкладання.

ТАРИФ ПІЛЬГОВИЙ – див. *Тариф митний*.

ТАРИФИ МИТНІ – система ставок, яка визначає конкретні розміри мита на окремі товари (групи товарів).

ТАРИФНА ЕСКАЛАЦІЯ – див. *Ескалація тарифна*.

ТАРИФНІ ОБМЕЖЕННЯ – див. *Обмеження тарифні*.

ТВЕРДА ВАЛЮТА – див. *Валюта тверда*.

ТЕНДЕР (англ. *tender* – пропозиція, від лат. *tendere* – старатися, докладати зусиль) – особлива форма подання замовлень на постачання товарів і підрядів на виконання робіт, яка передбачає залучення пропозицій

декількох постачальників (підрядників) з метою забезпечення найвигідніших комерційних та інших умов угоди для організаторів торгів.

ТЕРИТОРІЯ МИТНА – територія, на якій держава має виключну юрисдикцію щодо митної справи і на якій в повному обсязі є чинними її економічні, юридичні, митні закони та нормативні акти. Т.м. держави, здебільшого, збігається з її національною територією і обмежена митним кордоном, який збігається з державним, за винятком меж спеціальних митних зон (вільних митних зон, портів, зон безмитного ввезення і вивезення товарів, франко-складів).

ТЕХНІЧНИЙ КРЕДИТ – див. *Кредит технічний*.

ТЕХНІЧНІ БАР'ЄРИ – див. *Регулювання зовнішньоекономічної діяльності державне*.

ТИМЧАСОВЕ ВВЕЗЕННЯ – див. *Ввезення тимчасове*.

ТИР-КАРНЕТ – міжнародний митний документ, власник якого має право на спрощені митні формальності під час перевезення вантажів між країнами, які підписали конвенцію про Т.-к.

ТОВАР ЕКСПОРТНИЙ – товар, призначений для вивезення за кордон з метою його реалізації на зовнішньому ринку.

ТОВАРИ ПІДАКЦИЗНІ – товари, з яких законодавчо справляється акцизний збір. В Україні до них належать: лікєро-горілчані й тютюнові вироби, легкові автомобілі, кава, шоколад, шкіра, хутро, коштовності, інші високорентабельні та монопольні товари. Перелік Т.п. законодавчо затверджує Верховна Рада України.

ТОВАРНИЙ АКРЕДИТИВ – див. *Акредитив документарний (товарний)*.

ТОВАРНИЙ КРЕДИТ – див. *Кредит товарний*.

ТОРГІВЛЯ – форма обміну товарів, за якої рух їх зі сфери виробництва до сфери споживання або зміна одного власника товарів іншим відбувається через купівлю-продаж. У ширшому розумінні Т. означає будь-яку опосередковану товарно-грошовими відносинами економічну діяльність, оскільки виробник одночасно виступає і продавцем, і споживачем. Залежно від функцій, що їх виконує Т. як посередник між виробником та споживачем, розрізняють гуртову (оптову) і роздрібну Т. Гуртова Т. є діяльністю із придбання та відповідного перетворення товарів для подальшої їх реалізації підприємствам роздрібної Т. чи іншим суб'єктам підприємницької діяльності. До роздрібної Т. належить діяльність із продажу товарів (предметів) безпосередньо громадянам та іншим кінцевим споживачам для їх особистого некомерційного використання незалежно від форми розрахунків, у т. ч. купівля-продаж товарів у системі громадсь-

кого харчування. Розрізняють також Т. внутрішню (купівля-продаж здійснюється на внутрішньому ринку країни) і зовнішню (купівля-продаж відбувається між країнами).

ТОРГІВЛЯ ЗОВНІШНЯ – торгівля між країнами, яка охоплює вивезення (експорт) і ввезення (імпорт) товарів і послуг. Для переважної більшості країн світу є головною формою зовнішньоекономічних зв'язків. Сума експорту й імпорту складає зовнішньоторговельний товарообіг країни. Сукупно Т.з. усіх країн утворює міжнародну торгівлю. В основі зовнішньої і міжнародної торгівлі лежить міжнародний поділ праці.

ТОРГІВЛЯ ЗУСТРІЧНА – зовнішньоторговельні операції щодо зустрічних зобов'язань (експортери закупають в імпортерів товар на певну частину вартості експорту). Основними формами Т.з. є бартерні та компенсаційні угоди.

ТОРГІВЛЯ ЛІЦЕНЗІЙНА – основна форма міжнародної торгівлі технологіями, об'єктом якої є безпатентні та патентні ліцензії на передавання нових технологій, винаходів тощо.

ТОРГОВЕЛЬНИЙ БАЛАНС – див. *Баланс зовнішньоторговельний*.

ТОРГОВИЙ ЗВИЧАЙ – див. *Звичай торговий*.

ТОРГОВО-ПРОМИСЛОВА ПАЛАТА – див. *Палата торгово-промислова*.

ТРАНЗИТ (лат. *transitus* – **проходження, перехід**) – перевезення (переміщення) транспортними засобами вантажів, товарів, пасажирів, пошти тощо не безпосередньо від одного пункту до іншого, а через проміжні станції, дільниці, аеропорти як усередині країни, так і в міжнародних сполученнях (за умови, що пункти відправлення і призначення знаходяться поза межами території певної країни – міжнародний Т.).

ТРАНЗИТ ТОВАРІВ – переміщення (перевезення) товарів, вироблених за межами держави, через її територію без жодного використання цих товарів на зазначеній території.

ТРАНЗИТНЕ МИТО – див. *Мито транзитне*.

ТРАНСЛЯЦІЙНИЙ ВАЛЮТНИЙ РИЗИК – див. *Ризик валютний трансляційний*.

ТРАНСЛЯЦІЙНИЙ РИЗИК – див. *Ризик трансляційний*.

ТРАНСЛЯЦІЯ ВАЛЮТ – перерахування грошових сум, платіжних документів, бухгалтерської чи фінансової звітності з однієї валюти в іншу.

ТРАНСНАЦІОНАЛЬНА ФІНАНСОВО-ПРОМИСЛОВА ГРУПА – див. *Група фінансово-промислова транснаціональна*.

ТРАНСНАЦІОНАЛЬНИЙ БАНК – див. *Банк транснаціональний*.

ТРАНСФЕР (ТРАНСФЕРТ) (франц. *transfert*, від лат. *transfere* – пе-

реносити, переводити) – переведення (переказ) чужоземної валюти, золота з однієї фінансової установи або країни в іншу.

ТРАНСФЕР ВАЛЮТНИЙ – банківська операція, що передбачає взаємний обмін наперед узгоджених сум валюти між банками різних країн за договірним курсом.

ТРАНСФЕРАБЕЛЬНИЙ АКРЕДИТИВ – див. *Акредитив переказний (трансферабельний)*.

ТРАНСФЕРНА УГОДА – див. *Угода трансферна*.

ТРАНСФЕРНИЙ РИЗИК – див. *Ризик трансферний*.

ТРАНСФЕРТ – див. *Трансфер (трансферт)*.

ТРАНШ (ТРАНША) – 1) частина або часткова виплата наданого кредиту. У разі траншового фінансування кредит надають траншами наперед узгоджених умовах. При цьому надходження коштів кожного наступного Т. залежить від досягнення позичальником певної мети, передбачуваної угодою чи бізнес-планом;

2) перші 25 % позики Міжнародного валютного фонду – резервний Т. (раніше золотий Т.).

ТРАСАНТ (нім. *Trassant* – векселедавець) – векселедавець переказного векселя (тратти). Відповідає за акцепт і платіж за векселем. Підпис Т. є обов'язковим реквізитом переказного векселя.

ТРАСАТ (нім. *Trassat* – той, що платить за векселем) – особа, що взяла на себе зобов'язання оплатити переказний вексель (тратту). Вказівка (згода) Т. – обов'язковий реквізит тратти. Т. стає відповідальною особою за векселем тільки після його акцепту.

ТРАТТА (італ. *tratta*, від лат. *trahere* – тягнути, витягати) – див. *Вексель*.

ТУРИСТСЬКИЙ ЧЕК – див. *Чек дорожній*.

У

УГОДА – 1) взаємна домовленість про будь-що;

2) договір, за яким встановлюються взаємні зобов'язання.

УГОДА ВАЛЮТНА – 1) угода щодо купівлі-продажу валютних цінностей чи їх обміну;

2) міждержавна угода (між двома чи кількома країнами) з питань регулювання валютних розрахунків та кредитування.

УГОДА ВАЛЮТНА СТРОКОВА – валютна операція, за якої платіж здійснюють у домовлений термін (від тижня до 5 років) за курсом на момент укладення контракту. Різновидами У.в.с. є аутрайт, опціон, лідз енд легз, своп.

УГОДА ДАВАЛЬЧА – угода, яка містить умову про те, що продукцію буде виготовлено із сировини замовника.

УГОДА З ДАВАЛЬНИЦЬКОЮ СИРОВИНОЮ – угода, яка має компенсаційний характер і укладається щодо сировинних товарів. Її суть полягає в передаванні однією стороною сировини для переробки на наявних вільних потужностях іншої сторони й отриманні певного обсягу напівфабрикатів або готової продукції із цієї сировини. Частина продукції залишається іншій стороні як компенсація за переробку.

УГОДА КОМПЕНСАЦІЙНА – угода, що передбачає взаємне постачання товарів рівної вартості. На відміну від звичайної товарообмінної угоди (бартеру), У.к. становить собою, як правило, генеральну угоду, в межах якої укладають комплекс договорів, зокрема на постачання в кредит обладнання для підприємств і передавання ноу-хау з розрахунком за це готовою продукцією після пуску підприємства чи іншими товарами. В У.к. може бути передбачене часткове грошове покриття імпортованих товарів.

УГОДА КОНВЕРСІЙНА – угода, яка передбачає купівлю однієї валюти за іншу. Може здійснюватися на таких умовах:

реальна валютна операція спот – обмін валюти здійснюють у момент укладання угоди чи протягом одного робочого дня;

термінова валютна операція форвард – платежі здійснюють у визначений в угоді термін за курсом, зафіксованим під час укладання угоди;

валютна операція своп – полягає в тому, що одну валюту продають за іншу на умовах її зворотного викупу в тій же сумі через певний час за курсом, зафіксованим під час укладання угоди.

УГОДА КОНСИГНАЦІЙНА – угода, за якою постачальник (консигнант) постачає товари на склад посередника (консигнатора), котрий реалізує їх покупцям і перераховує виторг консигнантові. Суттєвою ознакою У.к. є те, що консигнант передає товар для продажу зі свого спеціального митного ліцензійного (консигнаційного) складу, тобто складу, що перебуває в зоні митного контролю. У.к. визначає терміни реалізації, після закінчення яких непродані товари можуть бути повернені консигнантові. З метою посилення відповідальності консигнатора за реалізацію товару в угоді передбачають умови частково поворотної або безповоротної консигнації.

УГОДА МААСТРИХТСЬКА – договір, укладений 1993 р. членами Європейського Союзу (ЄС) в м. Маастрихті (Голландія). В У.М. доповнено текст Римського договору 1957 р. про утворення Європейського Економічного Співтовариства (ЄЕС). Положення У.М. регламентують економічні, політичні, правові, національні та інші відносини між країнами ЄС. Згідно з У.М. ЄЕС було перейменовано в ЄС.

УГОДА ПОДАТКОВА МІЖНАРОДНА – угода, яка має за мету регулювання питань оподаткування між двома чи декількома країнами.

УГОДА ПРО ЧУЖОЗЕМНІ ІНВЕСТИЦІЇ – міжнародна угода про гарантування закордонних інвестицій і сприяння їх залученню в національну економіку. З підписанням такої угоди країна-одержувач бере на себе певні зобов'язання щодо країни перебування інвестора.

УГОДА РАМБУРСНА – угода щодо застосування міжбанківських рамбурсів у розрахунках документарними акредитивами. Схему використання рамбурсувального банку-кореспондента при отриманні відшкодування за акредитивом показано на рисунку.



За цієї форми акредитивних розрахунків імпортер укладає з експортером контракт на закупівлю товарів чи надання послуг (1), умовою оплати якого (контракту) є відкриття акредитива в банку експортера. Імпортер звертається до свого банку із заявою про відкриття акредитива (2). Банк імпортера (банк-емітент) надсилає акредитив до банку-виконавця (банку-платника), який не є кореспондентом (3).

Банк-емітент і банк-платник мають кореспондентські рахунки в третьому банку. Банк-емітент обирає цей банк для здійснення платежів за рамбурсом і надсилає на його адресу рамбурсне відкличне чи безвідклич-

не повноваження (4). Рамбурсувальний банк, що дає згоду на участь у рамбурсній операції, повідомляє банкові-платнику про отримання рамбурсного повноваження за акредитивом або, у разі одержання відповідних інструкцій від банку-емітента, — про надання банку-платникові рамбурсної гарантії. Банк-платник сповіщає експортера про відкриття акредитива на його користь (6) та виконує акредитив. Потім згідно з рамбурсною інструкцією банку-емітента банк-платник відсилає до рамбурсувального банку рамбурсну вимогу (7). Рамбурсувальний банк розглядає вимогу та за результатами перевірки здійснює перерахування суми на кореспондентський рахунок банку-платника (8).

УГОДА ТРАНСФЕРНА — різновид комерційної угоди, що передбачає взаємний обмін товарами (товарний трансфер) чи валютою (валютний трансфер) між учасниками зовнішньоторговельних операцій на договірних засадах (за курсом валют або за цінами товарів).

УКРАЇНСЬКА КЛАСИФІКАЦІЯ ТОВАРІВ ЗОВНІШНЬОЕКОНОМІЧНОЇ ДІЯЛЬНОСТІ (УКТЗЕД) — спеціальний документ, що містить належним чином об'єднаний і класифікований перелік товарів, систематизованих за розділами, групами, товарними позиціями і підпозиціями. Його складають відповідно до Гармонізованої системи опису та кодування товарів і Комбінованої номенклатури Європейського Союзу. Використовується для тарифного та інших видів державного регулювання зовнішньоекономічної діяльності, ведення статистики зовнішньої торгівлі та митного оформлення товарів. Структуру, порядок ведення і застосування УКТЗЕД визначає Митний кодекс України.

УМОВИ КОНТРАКТУ ВАЛЮТНІ — узгоджені між експортером та імпортером і зафіксовані в зовнішньоторговельному контракті умови, в яких визначено:

- валюту ціни контракту;
- валюту оплати розрахунків між експортером та імпортером (вона може збігатися з валютою ціни чи бути іншою);
- курс перерахування валюти ціни у валюту оплати, якщо вони не збігаються;
- різного роду застереження, що захищають сторони від валютного ризику (у разі несприятливої зміни валютного курсу чи падіння купівельної спроможності окремих валют);
- умови розрахунків (оплата готівкою чи в кредит);
- форму розрахунків, засоби оплати (векселі, чеки тощо).

Правильність визначення У.к.в. забезпечує отримання оплати вчасно і в повному обсязі; неправильний вибір умов може призвести до значних втрат.

УМОВИ ПОСТАВОК БАЗИСНІ – визнані міжнародною комерційною практикою правила, що застосовуються при підписанні контрактів і визначають обов'язки продавця та покупця з питань постачання товару, а також момент перекладання ризику випадкової втрати чи ушкодження товару з продавця на покупця. У.п.б. регламентують: хто і за чий кошт забезпечує транспортування товару; зобов'язання продавця щодо перевезення вантажів, їх пакування і маркування; обов'язки сторін щодо оформлення комерційної документації; місце й дату переходу від продавця до покупця права власності на товар і ризику його випадкового пошкодження чи втрати. Найпоширенішими У.п.б. є КАФ, СІФ, ФАС, ФОБ (див. *ІНКОТЕРМС*) та деякі інші.

УМОВИ ТОРГОВИХ УГОД ВАЛЮТНО-ФІНАНСОВІ – див. *Умови контракту валютні*.

УРЯДОВІ ЦІННІ ПАПЕРИ – див. *Папери цінні урядові*.

УТІКАЧ ПОДАТКОВИЙ – див. *Емігрант податковий*.

Ф

ФАКТОР – агент із широкими повноваженнями щодо продажу товарів, які він продає від власного імені, хоч право власності на ці товари до нього не переходить.

ФАКТОРИНГ (від англ. *factor* – *посередник*) – придбання банком (чи фактор-фірмою) права вимоги щодо оплати фінансових зобов'язань, скуплених у різних осіб. Здебільшого банк купує дебіторські рахунки на поставлені товари чи надані послуги. Головна мета Ф. – забезпечити своєчасну оплату постачальникові (виконавцеві) за відвантажені товари (виконані роботи чи надані послуги).

Факторингова угода передбачає, що підприємство-постачальник поступається банкові-посереднику правом отримання платежів від платників за поставлені товари, виконані роботи чи надані послуги.

Банк-посередник у день подання на інкасо платіжних вимог оплачує їх постачальникові і сам завершує розрахунки з покупцями. Таким чином, надходження виторгу від реалізації продукції за виконані роботи чи надані послуги не залежить від платоспроможності платників, терміну оборотності коштів у розрахунках та інших чинників. Банк може оплатити постачальникові і платіжні вимоги, відправлені у банки платників

раніше й акцептовані платниками, але не оплачені через відсутність коштів на рахунках.

Клієнт (постачальник), продавши дебіторський борг, отримує від банку кошти в розмірі 80–90% від суми боргу; решту 10–20 % від суми боргу банк тимчасово стягує як компенсацію ризику до погашення боргу. Після погашення боргу банк повертає стягнену суму клієнтові. Факторингова операція дає змогу підприємству-продавцеві в короткі терміни рефінансувати дебіторську заборгованість.

Зміст та послідовність факторингової операції показано на рис.

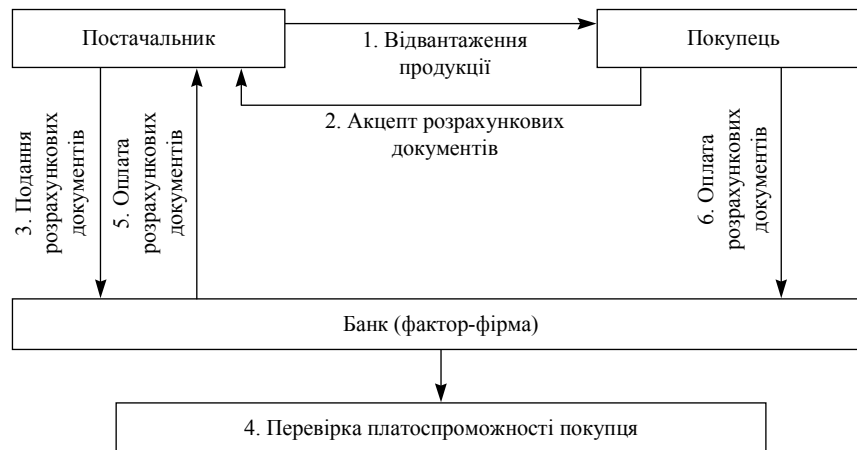

За здійснення факторингових операцій постачальники вносять плату, передбачену договором. Плата звичайно не перевищує суми оплати процентів за користування кредитом.

Розрізняють такі види факторингових операцій: за місцем проведення – внутрішні та міжнародні; за видом боргових зобов'язань – прості та вексельні; за способом кредитування постачальника – попередня оплата й оплата вимог на певну дату; за місцем перебування банку (фактор-фірми) – імпорتنі та експортні; за способом обліку рахунків – фактор-агентські та за партіями товарів; за участю боржників в угоді – відкриті й закриті (конфіденційні); за способом розрахунків з постачальниками – з правом та без права регресу.

У банківській практиці факторингові послуги з'явилися в 50-і роки нашого століття (з 1947 р. американський банк «Ферст Нешнл Бенк оф Бостон», трохи пізніше – «Бенк оф Америка»). У 60–70-і роки факторинг

посів значне місце в переліку операцій банків Великобританії, Франції, Німеччини, інших країн Західної Європи. У колишньому СРСР уперше факторингові операції застосовано в Ленінградському відділенні Промбудбанку (жовтень 1988 р.), а в Україні їх уперше впровадили банки «ІНКО», «Слов'янський» та деякі інші (1992–1993рр.). Факторинг є ризикованим, але високоприбутковим видом банківської діяльності, одним із суттєвих джерел доходів банків.

ФАКТУРА – рахунок з описом відправленого товару та зазначенням його вартості (див. *Рахунок-фактура*).

ФАКТУРНА ВАРТІСТЬ – див. *Вартість фактурна*.

ФІКСОВАНИЙ ВАЛЮТНИЙ КУРС – див. *Курс валютний фіксований (офіційний)*.

ФІНАНСОВА ІНТЕГРАЦІЯ – див. *Інтеграція фінансова*.

ФІНАНСОВИЙ КЛІМАТ – див. *Клімат фінансовий*.

ФІНАНСУВАННЯ ЕКСПОРТУ – кредитування експортних поставок, здійснюване у формі надання позичок покупцеві з боку продавця чи його банку.

ФІРМА КОНСАЛТИНГОВА – фірма, сферою комерційної діяльності якої є консалтинг.

ФІРМОВИЙ КРЕДИТ – див. *Кредит комерційний*.

ФІСКАЛЬНЕ МИТО – див. *Мито фіскальне*.

ФІТОСАНІТАРНИЙ КОНТРОЛЬ – див. *Контроль фітосанітарний*.

ФЛОАТИНГ – установлення такого режиму валютного регулювання, коли курсові співвідношення валют визначаються лише попитом і пропозицією валют. Розрізняють чистий Ф. і Ф. керований. Більшість країн використовує стратегію керованого Ф., за якої курси національних валют залежать від інших твердих валют (долара США, англійського фунта стерлінгів тощо) чи міжнародних розрахункових грошових одиниць (євро, СПЗ).

ФЛОПІНГ – плаваючий курс валюти.

ФОНД ВАЛЮТНИЙ – сукупність грошових засобів у чужоземній валюті, що є в розпорядженні і використовуються для фінансування експортно-імпортних операцій.

ФОНД ВАЛЮТНИЙ СТАБІЛІЗАЦІЙНИЙ – державні запаси золота, чужоземної валюти й інших валютних цінностей, використовувани для проведення валютних інтервенцій з метою впливу на динаміку валютних курсів і стабілізації національної валюти.

ФОНД «ЄВРАЗІЯ» – спеціалізована міжнародна фінансова організація, заснована 1993 р. на кошти Агентства США з міжнародного розвит-

ку для сприяння зміцненню демократії та ринкової економіки в молодих незалежних державах, що виникли після розпаду СРСР. Основними напрямками діяльності Фонду є: розвиток підприємництва, підготовка фахівців у галузі освіти, бізнесу та управління, дослідження в економічній сфері, удосконалення державного управління і розвиток місцевого самоврядування тощо. Штаб-квартира Ф.«Є.» розміщена у Нью-Йорку (США). Представництва Фонду відкрито практично в усіх пострадянських країнах, зокрема й в Україні (м. Київ).

ФОНД ПІДПРИЄМСТВА ВАЛЮТНИЙ – сукупність належних підприємству коштів у вільно конвертованій валюті. Формується внаслідок реалізації експортної продукції, робіт і послуг відповідно до законодавства, що регулює зовнішньоекономічну діяльність, або через придбання валюти на біржі.

ФОНДИ ВАЛЮТНІ – фонди чужоземної валюти, що є у розпорядженні держави, міністерств і відомств, органів місцевого самоврядування, банків та інших підприємств, установ і організацій. Основним Ф.в. є Державний валютний фонд, який формується Кабінетом Міністрів України за рахунок коштів Державного бюджету в межах сум видатків, затверджених Верховною Радою України. Цей фонд формують шляхом купівлі валютних цінностей на міжбанківському валютному ринку України або за погодженням з Нацбанком України – на міжнародному валютному ринку шляхом отримання кредитів у чужоземній валюті в межах затвердженого Верховною Радою України ліміту зовнішнього державного боргу України, а також за рахунок інших надходжень, передбачених чинним законодавством. Розпорядником Державного валютного фонду є Кабінет Міністрів України.

ФОНДИ ВАЛЮТНОГО РЕГУЛЮВАННЯ – кошти в чужоземній та національній валютах, призначені для регулювання валютних курсів і платіжних балансів шляхом валютних інтервенцій. Порядок формування, розміри й методи використання Ф.в.р. визначаються рішеннями державних органів країн або міждержавними угодами.

ФОРВАРД-КОНТРАКТ – див. *Контракт форвардний (форвард-контракт)*.

ФОРВАРДНИЙ КУРС – див. *Курс форвард (форвардний)*.

ФОРМА РОЗРАХУНКІВ АКРЕДИТИВНА – див. *Розрахунки акредитивами*.

ФОРМАЛЬНОСТІ МИТНІ – регламентовані державою чи її відповідними інституціями дії, що їх виконує митниця при перевезенні через митний кордон товарів, особистих речей та вантажів.

ФОРФЕЙТЕР – покупець векселя чи пакета векселів при кредитуванні у формі форфейтингу (див. *Форфейтинг*).

ФОРФЕЙТИНГ (від франц. a forfait – підряд, поставка) – кредитування зовнішньоекономічних операцій у формі купівлі без права регресу комерційним банком (форфейтером) в експортера (форфейтиста) векселів чи інших боргових вимог, акцептованих імпортером. У такий спосіб експортер передає банкові свої вимоги до покупця. **Ф.** передбачає перехід усіх ризиків до покупця векселя (банку). Відрахувавши (знявши) проценти, банк виплачує експортерові решту суми векселя, а боржник (покупець товарів) погашує свої зобов'язання перед банком регулярними, як правило, піврічними внесками. Якщо платоспроможність імпортера-позичальника породжує сумнів, то форфейтер може вимагати в нього гарантію банку країни імпортера у формі авалю векселя чи безумовну та безвідкличну гарантію щодо боргового зобов'язання, яке він хоче придбати. З огляду на незворотність форфейтингової угоди форфейтер у разі несплати боргу боржником може повернути свої кошти тільки завдяки банківській гарантії. Перевагами **Ф.** є тверда ставка кредитування і простота оформлення процесу передавання векселів. **Ф.** є оперативнішим методом кредитування порівняно з іншими методами, які потребують обов'язкового страхування кредиту й укладання спеціальних угод. Вартість витрат щодо операції **Ф.** включають до вартості товару. Ставки кредитування за цим кредитом можуть диференціюватися залежно від термінів кредитування, валюти і рівня ризику. **Ф.** є здебільшого середньотерміновим кредитом (до семи років). Схему здійснення операції форфейтування наведено нижче:

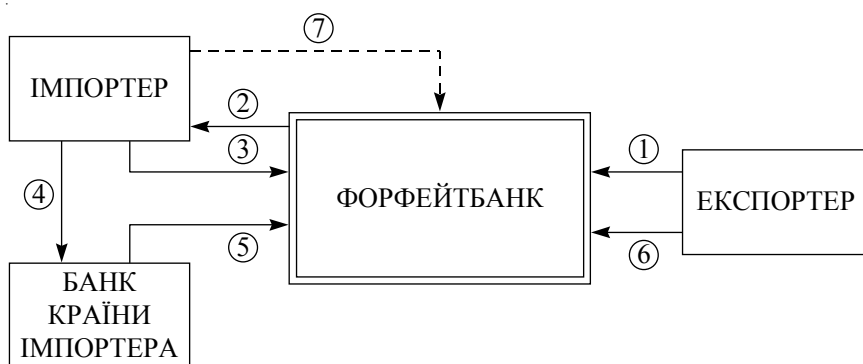

1 – виставлення експортером рахунка (переказного векселя) на оплату експортованих товарів;

- 2 – вимога форфейтбанку до імпортера щодо акцепту платіжних документів та гарантування оплати боргу банком країни імпортера;
- 3 – акцептування імпортером платіжних документів;
- 4 – прохання імпортера до банку гарантувати оплату боргу;
- 5 – гарантія банку країни імпортера перед форфейтбанком щодо оплати боргу імпортером;
- 6 – придбання форфейтбанком векселів чи інших боргових вимог без права регресу;
- 7 – погашення імпортером боргу перед форфейтбанком.

Ф. дозволяє збільшити ліквідність підприємства-екпортера (завдяки зменшенню дебіторської заборгованості), покращити структуру його балансу, прискорити оборот капіталу, захистити від кредитного ризику, ризику зміни процентних ставок та валютних курсів.

Форфейтування в практику міжнародних кредитних операцій впроваджено на початку 60-х років ХХ ст. Це було зумовлено значним розвитком міжнародної торгівлі та зрослими вимогами імпортерів збільшити термін традиційного короткотермінового кредиту (тривалістю 90–180 днів). Одним з перших центрів ринку форфейтингових послуг була Швейцарія, яка мала багаторічний досвід у фінансуванні міжнародної торгівлі. З часом операції форфейтування почали здійснювати банки Німеччини, Великобританії та інших країн Європи. Джерелом коштів для цих банків є ринок євровалют. Тому облікова ставка форфейтингових операцій зорієнтована на ставку процента за середньотерміновими кредитами цього ринку.

ФРАНКО (італ. *franco*, букв. – **вільний**) – визначення порядку оплати й обліку транспортних послуг при постачанні закупленої продукції споживачеві. Вказує на місце, до якого транспортні витрати покладаються на постачальника. Залежно від особливостей ціноутворення на окремі види товарів та умов їх реалізації розрізняють такі основні види **Ф.**: **Ф.**-склад постачальника (заводу, фабрики) – всі витрати на транспортування від підприємства-постачальника до місця споживання оплачує покупець понад ціну товару; **Ф.**-вагон-станція (пристань) відправлення – постачальник несе витрати на доставляння продукції до станції відправлення та на завантаження її у вагон (баржу, судно); **Ф.**-вагон-станція (пристань) призначення – постачальник несе всі витрати до станції призначення, включаючи тариф за перевезення продукції; **Ф.**-станція призначення – постачальник забезпечує всі транспортні витрати до станції призначення, а також витрати на вивантаження товару з вагона.

ФРАХТ (нім. *Fracht* – **вантаж**) – плата за транспортування вантажів чи пасажирів морським, повітряним, залізничним або автомобільним транспортом, а також за використання (наймання) судна чи іншого транс-

портного засобу для таких перевезень. Обчислюють множенням ринкової фрахтової ставки на кількість вантажу або пасажирів.

ФУНКЦІЯ МИТА – див. *Мито*.

Х

ХАЙРИНГ (від англ. *hire* – винаймати, брати напрокат) – поширена в міжнародній практиці середньотермінова оренда машин, обладнання, транспортних засобів тощо. Є засобом фінансування інвестицій та активізації збуту за умови збереження права власності на товар за орендодавцем.

Ц

ЦЕНТР ФІНАНСОВИЙ СВІТОВИЙ – центр зосередження банків та інших фінансово-кредитних інститутів, що здійснюють валютні та кредитні операції, а також операції з золотом, цінними паперами. Найбільшими Ц.ф.с. є Нью-Йорк, Лондон, Париж, Франкфурт-на-Майні, Цюрих, Токіо, Люксембург, Сінгапур, Сянган (Гонконг), Багамські Острови.

ЦЕНТРАЛЬНИЙ ВАЛЮТНИЙ КУРС – див. *Курс валютний центральний*.

ЦИРКУЛЯРНИЙ АКРЕДИТИВ – див. *Акредитив грошовий (циркулярний)*.

ЦІНА ДЕМПІНГОВА – експортна ціна, нижча від витрат виробництва (собівартості виробництва товарів).

ЦІНА ЕКСПОРТНА – ціна, за якою фактично оплачують або мають оплатити товар, що продається до країни імпорту з країни експорту.

ЦІНА КОНТРАКТНА – ціна, зафіксована в контракті на момент його укладання, чи впродовж чинності контракту, чи до моменту виконання контракту. Ц.к. є ціною реальних угод, тому вона дає найвірогіднішу інформацію щодо цін. Через те вона, як правило, є комерційною таємницею. Залежно від умов контракту Ц.к. може бути: твердою – зафіксованою в момент підписання контракту; ціною з подальшою фіксацією – встановлюється в погоджений контракт термін за певними узгодженими джерелами; плинною – змінюється протягом чинності контракту згідно з узгодженою сторонами формулою (схемою) плинності.

ЦІНА КУРСОВА – ціна, за якою на фондових біржах здійснюють операції з цінними паперами та чужоземною валютою.

ЦІНА СВІТОВА – грошове вираження міжнародної ціни виробництва, що складається на світовому ринку. Встановлюється залежно від кон'юнктури світового ринку під час здійснення великомасштабних і регулярних угод у вільно конвертованій валюті.

ЦІНИ ЗОВНІШНЬОЇ ТОРГІВЛІ – ціни на експортні та імпорتنі товари. Встановлюються звичайно за взаємними домовленостями між продавцями і покупцями товарів на світовому ринку. Їх фіксують у контрактах, проте контрактова ціна в багатьох випадках може не збігатися з ціною, яку покупець платить продавцеві у процесі виконання контракту. Це пояснюється умовами обліку витрат, пов'язаних із транспортуванням товарів від виробника до кордону і від кордону до споживача.

Ц.з.т. поділяються на ціни продавця (експортера) і ціни покупця (імпортера), а також на ціни ринку продавця і ціни ринку покупця. Щодо інформації про Ц.з.т. розрізняють довідкові ціни, біржові ціни, ціни фактичних угод, внутрішньofірмові трансферні ціни тощо.

ЦІННОСТІ ВАЛЮТНІ – цінності, щодо яких валютним законодавством встановлено відповідний режим обігу. До Ц.в. належать: чужоземна валюта в готівці; платіжні документи (чеки, векселі, тратти, депозитні сертифікати, акредитиви тощо) в чужоземній валюті; фондові цінності (акції, облігації тощо) в чужоземній валюті; коштовні метали – золото, срібло, платина і метали платинової групи (паладій, іридій, родій, рутеній, осмій) у будь-якому вигляді і стані, за винятком ювелірних та інших побутових виробів із цих металів та брухту таких виробів; природне коштовне каміння в сирому чи обробленому вигляді (алмази, діаманти, рубіни, смарагди, сапфіри, а також перли), за винятком ювелірних та інших побутових виробів із цього каміння та брухту таких виробів. Згідно з чинним законодавством України до Ц.в. віднесено й валюту України.

ЦІНОВЕ ЗАСТЕРЕЖЕННЯ – див. *Застереження цінове*.

Ч

ЧАРТЕР (англ. charter – брати в оренду) – особливий комерційний договір між судновласником (власником літака) та замовником на оренду всього судна (літака) чи його частини на певний рейс або термін.

ЧАСТКОВО КОНВЕРТОВАНА ВАЛЮТА — див. *Валюта частково конвертована (частково конвертовна)*.

ЧЕК — грошовий документ установленної форми, що містить беззаперечну вказівку власника поточного рахунку (чекодавця) банкові сплатити зазначену суму конкретній особі чи пред'явникові чека. Основне призначення Ч. — бути інструментом розпорядження коштами, що є на поточному рахунку, засобом безготівкових розрахунків.

ЧЕК ДОРОЖНИЙ — платіжний документ, що використовується переважно як засіб міжнародних розрахунків нетоварного характеру, але в деяких країнах, зокрема США, Канаді, може використовуватися й у внутрішніх розрахунках для безготівкової оплати товарів чи послуг. Є грошовим зобов'язанням (розпорядженням) виплатити зазначену суму власникові, зразок підпису якого містить чек. Пред'являючи чек до оплати, його власник повторно мусить розписатися на ньому. Оплату здійснюють у разі ідентичності обох підписів.

«ЧОВНИКИ» — торговці, що закуповують товари масового споживання гуртом на дешевих, переважно закордонних ринках і постачають їх на дрібногуртові та роздрібні вітчизняні ринки.

«ЧОРНИЙ» КУРС — див. *Курс «чорний»*.

ЧУЖОЗЕМНА ВАЛЮТА — див. *Валюта*.

ЧУЖОЗЕМНА КВАЛІФІКАЦІЙНА ІНВЕСТИЦІЯ — див. *Інвестиція чужоземна кваліфікаційна*.

ЧУЖОЗЕМНИЙ ВЕКСЕЛЬ — див. *Вексель чужоземний*.

ЧУЖОЗЕМНИЙ КОНТРАГЕНТ — див. *Контрагент чужоземний*.

ЧУЖОЗЕМНИЙ ПОДАТКОВИЙ КРЕДИТ — див. *Кредит податковий чужоземний*.

ЧУЖОЗЕМНІ ІНВЕСТИЦІЇ — див. *Інвестиції чужоземні*.

Ш

ШОП-ТУР — організована поїздка певним маршрутом переважно з метою придбання товарів, призначених здебільшого для подальшого їх перепродажу.

Ю

ЮНКТАД (UNCTAD – United Nations Conference on Trade and Development – Конференція ООН з торгівлі та розвитку) – постійний орган Генеральної асамблеї ООН. Заснований 1964 р. Налічує понад 180 країн-членів. Основні завдання ЮНКТАД – сприяння розвитку міжнародної торгівлі, рівноправному, взаємовигідному співробітництву між державами. Резолюції, заяви ЮНКТАД мають рекомендаційний характер. Керівні органи ЮНКТАД – Конференція і Рада з торгівлі та розвитку.

ЮРИСДИКЦІЯ ОФШОРНА – країна чи особлива територія всередині країни, законодавство якої стосовно заснування та оподаткування підприємств зорієнтовано переважно на міжнародний, а не на внутрішній бізнес.

ЮРИСДИКЦІЯ ПОДАТКОВА – територія, в межах якої функціонують певні податкові закони.

Я

ЯМАЙСЬКА ВАЛЮТНА СИСТЕМА – світова валютна система, оформлена угодою країн-членів МВФ у Кінгстоні (Ямайка) 1976 р. Набрала чинності 1 квітня 1978 р. Основні принципи Я.в.с.: завершено демонетизацію золота, скасовано його офіційну ціну і золотий паритет; узаконено режим «плаваючих» (вільних) валютних курсів; базою сучасної валютної системи проголошено міжнародну розрахункову одиницю СПЗ, а замість системи «золото–долар–національна валюта» впроваджено систему «СПЗ–національна валюта».

СПИСОК ВИКОРИСТАНОЇ ЛІТЕРАТУРИ

1. *Алексєнко Л.М., Олексієнко В.М., Юркевич А.Ш.* Економічний словник: банківська справа, фондовий ринок (українсько-англійсько-російський тлумачний словник). – К.: Видавничий будинок «Максимум»; Тернопіль: Економічна думка, 2000. – 592 с.
2. Банківська енциклопедія / М.І. Савлук, А.М. Поддєрьогін, А.А. Пересада та ін.; За ред. А.М. Мороза. – К.: Ельтон, 1993. – 327 с.
3. Большой толковый словарь бизнеса. Русско-английский, англо-русский / К. Пасс, Б. Лоус, Э. Пендлтон, Л. Чедвик – М.: Вече, АСТ, 1998. – 688 с.
4. *Боринець С.Я.* Міжнародні фінанси: Підручник. – К.: Знання-Прес, 2002. – 311 с.
5. *Гребельник О.П.* Митне регулювання зовнішньоекономічної діяльності: Підручник. – К.: Центр навчальної літератури, 2005. – 696 с.
6. Доунс Дж., Гудман Дж. Эллиот. Финансово-инвестиционный словарь / Пер. 4-го перераб. и доп. англ. изд. – М.: ИНФРА-М, 1997. – XXII, 586 с.
7. Економічна енциклопедія: У 3-х томах. – К.: Видавничий центр «Академія», 2000–2001.
8. Енциклопедія банківської справи України / Редкол.: В.С. Стельмах (голова) та ін. – К.: Молодь, Ін Юре, 2001. – 680 с.
9. Енциклопедія бізнесмена, економіста, менеджера / Під ред. Р. Дяківа. – К.: Міжнародна економічна фундація, 2000. – 704 с.
10. *Загородній А.Г., Вознюк Г.Л.* Фінансово-економічний словник. – Львів: Вид-во Національного університету «Львівська політехніка», 2005. – 714 с.
11. *Киреев А.П.* Международная экономика: В 2-х ч. – Ч. II. Международная макроэкономика: открытая экономика и макроэкономическое программирование: Учебное пособие для вузов. – М.: Междунар. отношения, 1999. – 488 с.
12. *Козик В.В., Панкова Л.А., Даниленко Н.Б.* Міжнародні економічні відносини: Навч. посібник. – Львів: Вид-во Держ. ун-ту «Львівська політехніка», 1999. – 267 с.
13. *Козик В.В., Панкова Л.А., Карп'як Я.С.* Зовнішньоекономічні комерційні операції та контракти: Навч. посібник. – Львів: Оксарт, 1998. – 256 с.

14. Козик В.В., Панкова Л.А., Карп'як Я.С., Григор'єв О.Ю., Босак А.О. Зовнішньоекономічні операції і контракти: Навч. посібник. – 2-е вид., перероб. і доп. – К.: Центр навчальної літератури, 2004. – 608 с.
15. Краткий внешнеэкономический словарь-справочник / Под. ред. В.Е. Рыбалкина. – М.: Международн. отношения, 1991. – 256 с.
16. Кузнецова Н.В. Регулирование внешнеэкономической деятельности в Украине: Практичн. пособие. – К.: СПЛАЙН, 1998. – 220 с.
17. Митне регулювання: Навч. посібник / В.М. Голомовзий, Л.А. Панкова, О.Ю. Григор'єв та ін. – Львів: Видавництво Національного університету «Львівська політехніка», 2004. – 240 с.
18. Міжнародні валютно-кредитні відносини: Підручник / А.С. Філіпенко та ін. – К.: Либідь, 1997. – 208 с.
19. Основы внешнеэкономических знаний: Словарь-справочник / С.Н. Долгов, В.В. Васильев, С.П. Гончарова и др. – М.: Высш. шк., 1990. – 432 с.
20. Основы таможенного дела в Украине: Учеб. Пособие / Под ред. Н.Н. Каленского., П.В. Пашко. – К.: Т-во «Знання», КОО, 2003. – 493 с.
21. Пашкус Ю.В., Мисько О.М. Введение в бизнес. – Л.: Северо-Запад, 1991. – 299 с.
22. Райзберг Б.А., Лозовский Л.Ш., Стародубцева Е.Б. Современный экономический словарь. – М.: ИНФРА-М, 1996. – 496 с.
23. Ринкова термінологія ділової людини: Словник-довідник / Лінніков В.М., Борковський В.В., Рокоча В.В. та ін. – К.: Абрис, 1992. – 96 с.
24. Рыночная экономика: 200 терминов / Под. общ. ред. Г.Я. Кипермана. – М.: Политиздат, 1991. – 224 с.
25. Словарь-справочник предпринимателя. Рынок: экономика, маркетинг, финансы, законы. – Херсон, 1993. – 127 с.
26. Словник термінів ринкової економіки / За заг. ред. проф. В.І. Науменка. – К.: Глобус, 1996. – 288 с.
27. Словник-посібник економічних термінів: Рос.-укр.-англ./За ред. Т.Р. Кияка. – К.: Видавничий дім «KM Academia», 1997. – 264 с.
28. Терещенко С. Основы митного законодавства України: питання теорії та практики зовнішньоекономічної діяльності: Навч. посібник. – К: АТ «Август», 2001. – 422 с.
29. Финансово-экономический словарь / Под ред. М.Г. Назарова. – М.: АО «Финстатинформ», 1995. – 224 с.

ДОВІДКОВЕ ВИДАННЯ

Загородній Анатолій Григорович
Вознюк Геннадій Леонідович

Зовнішньоекономічна діяльність

Термінологічний словник

Редактор: *Білокурський Сергій Петрович*
Коректор: *Наследова Тетяна Анатоліївна*
Комп'ютерна верстка: *Василенко Людмила Геннадіївна*
Дизайн обкладинки: *Сидоренко Марія Олексіївна*

Підписано до друку 15.11.2005 р. Формат 84x108/32.
Друк офсетний. Папір офсетний. Гарнітура NewtonС.
Ум. друк. арк. 9,76. Обл.вид, арк. 10,92
Наклад 1000 прим.
Зам. №

Видавництво «Кондор»
Свідоцтво ДК № 1157 від 17.12.2002 р.
03057, м.Київ, пров. Польовий, 6,
тел./факс:(044) 456-60-82, 241-83-47